

VASNER

StandLine

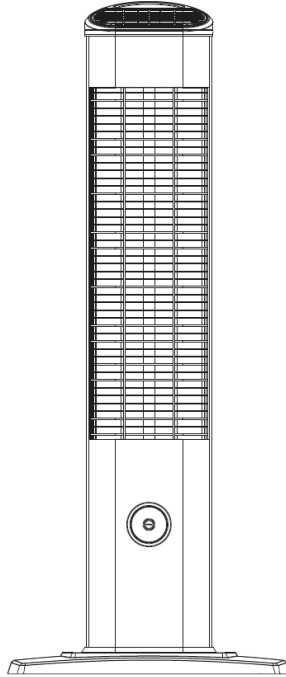

Infrarot-Standheizstrahler
Bedienungsanleitung
Freestanding Infrared-Heater
Manual

D

GB

ES

IT

F

Modell / Model: StandLine 23R

StandLine 23R Black - Art.Nr.: VSL23RB

StandLine 23R Silver - Art.Nr.: VSL23RS

StandLine 23R White - Art.Nr.: VSL23RW

Lieber Kunde,

vielen Dank, dass Sie sich für den VASNER „StandLine 23R“ entschieden haben. Unser Ziel ist stets sicherzustellen, dass Sie ein höchst ansprechendes Produkt bekommen, welches mit Qualität und Bedienbarkeit überzeugt und trotz allem noch die Umwelt schont.

VASNER – Ein Stück Zuhause.

www.vasner.com

Inhalt Bedienungsanleitung:

Seite 2	Inhalt
Seite 3	Sicherheitshinweise
Seite 5	Sicherheitsabstände: Temperaturen, Brandschutz
Seite 6	Technische Eigenschaften & Montage
Seite 8	Inbetriebnahme des StandLine 23R
Seite 9	Betrieb mit Fernbedienung, ohne Fernbedienung
Seite 10	Wartung, Reinigung, Service und Entsorgung
Seite 13	Fehlerbehebung
Seite 13	Technische Daten
Seite 14	Garantie
Seite 71	CE-Erklärung

Sicherheitshinweise

Nachstehend haben wir Ihnen die wichtigsten Sicherheitshinweise zusammengefasst, um möglichen Gefahren im Umgang mit elektrischen Geräten vorzubeugen. Bitte beachten Sie stets folgende Sicherheitshinweise:

- Der Carbon-Glasröhre des Geräts sollte nach Rissen und Verformungen überprüft werden. Falls die Glasröhren beschädigt sind, darf das Heizgerät nicht verwendet werden und der autorisierte Service muss kontaktiert werden.
- Es muss geprüft werden, ob die Hauptstromleitung über eine Leistung von 220-240V AC, 50/60 Hz verfügt und mit einem Schutzscharter ausgestattet ist. Die elektrische Sicherung sollte mit 16 Ampere gewährleistet sein. Das Gerät muss auf jeden Fall mit einer geerdeten Steckdose verwendet und vom Heizungsbereich oder heißen Oberflächen fern gehalten werden.
- Zudem sollte vorm Einschalten überprüft werden, ob lockere oder beschädigte Teile vorhanden sind, die dem Gerät nämlich während des Betriebs schaden würden.
- Aufgrund hoher Leistungsaufnahme, sollte das Gerät nicht mit anderen Geräten an einer Steckdose betrieben werden.
- Das Netzsteckerkabel nicht auf oder neben der heißen Oberfläche liegen lassen. Wenn das Gerät für einen längeren Zeitraum nicht verwendet, an einen anderen Ort gebracht, gereinigt oder kalibriert wird, ziehen Sie bitte den Stecker aus der Steckdose. Vergewissern Sie sich, dass das Gerät komplett abgekühlt ist.
- Verwenden Sie das Gerät nicht im Badezimmer, in Schwimmbädern oder Räumen mit Feuchtigkeit.
- Dieses Gerät ist nicht für körperlich, emotional und handlungsunfähige Personen (einschließlich Kinder) oder Menschen mit unzureichender Erfahrung und Wissen geeignet, falls keine verantwortliche Person unter entsprechender Aufsicht für die Sicherheit und Bedienung des Geräts sorgt.
- Achten Sie darauf, dass das Gerät unter keinen Umständen mit nassen Händen bzw. Wasser in Berührung kommt.

- Der elektrische Anschluss des Gerätes muss während Montage-, Wartungs- oder Reparaturarbeiten vom Stromnetz getrennt und aus der Steckdose gezogen werden.
- Stellen Sie zudem stets sicher, dass das Stromversorgungskabel und die Steckdose, vor dem Betrieb, sauber und staubfrei sind.
- Ziehen Sie nicht an dem Kabel während Sie den Stromstecker herausziehen oder einstecken, sondern halten bitte dazu immer den Stecker selbst fest.
- Berühren Sie das Netzkabel nicht mit nassen Händen.
- Das Netzkabel darf nicht beschädigt oder baulich verändert werden, an- derfalls kann es zu Fehlfunktionen, Stromschlägen oder gar einem Brand führen.
- Legen Sie das Versorgungskabel nicht unter schwere Gegenstände, denn dies kann schnell zu einem elektrischen Schlag oder Brand führen.
- Schalten Sie die Heizung niemals nur durch Ziehen des Netzsteckers aus, sondern nutzen Sie dafür immer die Funktionstaste am Heizelement oder an der Fernbedienung.
- Bei Abdeckung oder falscher Aufstellung besteht Brandgefahr, daher sollte das Gerät während des Betriebs immer frei stehen.
- Verwenden Sie das Gerät nicht für andere Dinge außer dem beabsichtigten Zweck. Verwenden Sie es nicht zum Trocknen von Kleidung, zur Tierhaltung oder um Pflanzen zu erwärmen.
- Versuchen Sie nicht, das Gerät unter Verwendung von Lösungsmitteln oder anderen brennbaren Flüssigkeiten zu reinigen. (Dies kann einen elektri- schen Schlag oder Feuer verursachen). Halten Sie brennbare Materialien (Benzin, Alkohol etc.) weit entfernt.
- Benutzen Sie das Gerät nicht während des Schlafens oder wenn Sie nicht in der Nähe sind.
- Vermeiden Sie Verlängerungskabel, da diese zu Brand durch Überhitzung führen können.

- Wenn Sie trotzdem ein Verlängerungskabel verwenden möchten, dann sollte der Kabelquerschnitt mindestens 2 mm^2 (14 AWG) betragen.
- Das Gerät bitte nur auf ebenem und glattem Untergrund verwenden, dagegen keinesfalls an instabilen oder unsicheren Orten.
- Versuchen Sie nicht die Heizung zu demontieren oder reparieren. Den Heizkörper unter keinen Umständen schütteln.
- Während der ersten Verwendung kann es zu geringer Geruchs- und Rauchentwicklung kommen, was aber normal ist. Das Heizgerät während des Betriebs und unmittelbar nach dem Ausschalten nicht berühren.
- Vor einer Reinigung muss das Gerät vom Stromnetz getrennt werden.
- Kinder müssen immer beaufsichtigt werden, um sicherzustellen, dass sie nicht am Heizgerät herumspielen können. Das Schutzgitter bietet keinen vollkommen sicheren Schutz für kleine Kinder und Menschen mit Behinderungen.
- Halten Sie das Gerät stets trocken und schützen Sie es vor Feuchtigkeit oder Nässe. Nur in trockenen Räumen verwenden.

Achtung:

Der Hersteller übernimmt keine Haftung für Folgeschäden.

Technische Irrtümer und Änderung vorbehalten.

Sicherheitsabstände: hohe Temperaturen, Brandschutz

- Es muss mindestens 1 Meter Abstand zwischen dem Heizgerät und Vorhängen, Holz, Karton, Textilien, jeglichen anderen Materialien, lebenden Organismen und sonstigen Geräten sein. Es besteht Brandgefahr!
- Keine Finger oder andere Gegenstände durch das Schutzgitter stecken.
- Das Gerät darf aufgrund der Wärmeentwicklung nicht direkt unter einer Steckdose aufgestellt werden.
- Immer nach dem Ausschalten des Geräts warten bis es sich abgekühlt hat

bevor Sie es berühren. Den Heizstrahler nicht in Verbindung mit einem externen Thermostat oder ähnlichem Temperaturregler benutzen. Lassen Sie den Heizstrahler nicht in engen Räumen in dem sich Menschen befinden, die den Raum nicht verlassen können.

- Decken Sie das Gerät nicht ab, um eine Überhitzung zu vermeiden. Blockieren Sie nicht die Lüftungsschlitze und die Bereiche um die Drähte.

Technische Eigenschaften und Montage

Nachstehend geben wir Ihnen einen Überblick über die einzelnen Leistungsmerkmale des VASNER StandLine 23R:

Modell:	VASNER StandLine 23R
Maße (HxBxT):	990 x 400 x 332 mm
Spannung:	220-240V AC, 50/60 Hz
Stromaufnahme:	16 A
Heizröhre:	Carbon Infrarot Technologie
Gerätekategorie:	I
Heizstufe 1:	650 W
Heizstufe 2:	900 W
Heizstufe 3:	1600 W
Heizstufe 4:	2300 W
Thermostat:	ja
Umkippschutz:	ja
Fernbedienung:	ja

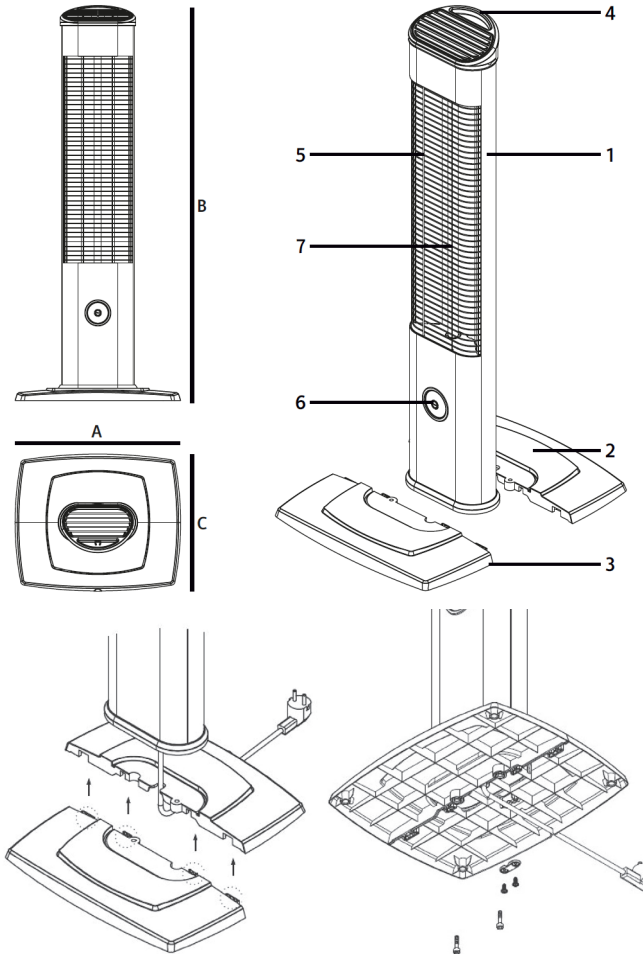

1. GERÄTEKÖRPER
2. HINTERER FESTER FUSS
3. VORNE FESTER FUSS
4. KUNSTSTOFFGRIFF
5. CR-NI-DRAHT-GITTER
6. LED-ANZEIGE UND TASTER
7. INFRAROT-RÖHRE

Schnelle Montage des StandLine 23R

- Führen Sie zunächst das Stromkabel zwischen den beiden Bodenplatten des Standfußes mittig durch.
- Danach stecken Sie die beiden Bodenplatten zusammen. Das Kabel führt durch die mittlere Öffnung nach unten durch.
- Setzen Sie nun den StandLine auf die Bodenplatte in die Aussparung und verschrauben den Strahler mit den zwei Unterlegscheiben und Schrauben.
- Führen Sie das Kabel unter der Bodenplatte durch die Klemmen und sichern es mit der Kabelhalterung und den zwei kleinen Schrauben.
- Setzen Sie jetzt Batterien in die Fernbedienung ein. (Nicht enthalten)
- Der StandLine ist jetzt einsatzbereit.

Inbetriebnahme

Der VASNER StandLine verfügt über Funktionen, die entweder direkt am Gerät oder per Fernbedienung gesteuert werden können. Für den Gebrauch der Fernbedienung legen Sie bitte zuerst eine CR2032Knopfzelle in die Fernbedienung ein und stecken Sie den Netzstecker in eine haushaltsübliche, geerdete Steckdose. Ein Prüftönen ertönt und der StandLine ist bereit.

Betätigen Sie den Ein / Aus Funktionsschalter.

Achtung!

Die Vorrichtung ist mit einem Sicherheitssystem (Umkippschutz) ausgestattet. Um das Gerät anschließend erneut starten zu können müssen Sie den Stecker herausziehen und dann wieder in die Steckdose stecken.

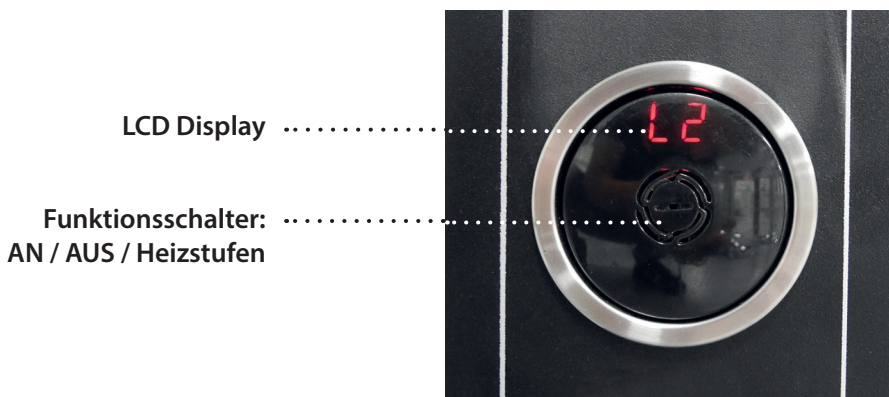

Wie in Abbildung 1 unten gezeigt, werden die Laschen in Pfeilrichtung gedrückt und gleichzeitig in Pfeilrichtung in Abbildung 2 gezogen, und die Batterie wird ersetzt. Eine neue Batterie wird auf die gleiche Weise installiert. Es sollte nur eine CR2032-Batterie verwendet werden.

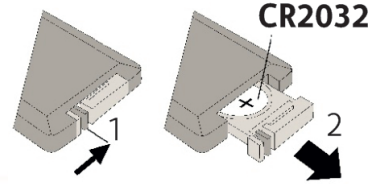

Mit dieser Taste schalten Sie das Gerät ein und aus.



Die Stufe wird verwendet, um die Temperatur- und Zeiteinstellung zu erhöhen.



Die Stufe wird verwendet, um die Temperatur- und Zeiteinstellungen zu verringern.



Heizstufeneinstellung: Heizung schaltet in den Leistungsregelungsmodus. Ermöglicht die Pegeleinstellung zwischen 3 Stufen mit den Tasten + und -. Zeigt L1, L2, L3 durch Signalisieren für 0,2 Sekunden bei jedem Schritt an. Befindet sich die Heizung im Leistungsregelungsmodus, arbeitet das Gerät mit maximaler Leistung, wenn die Taste max gedrückt wird.

*** Schritt L4 gilt nur für 2300-W-Heizungen.**



Thermostatschalter: Schaltet in den Temperatureinstellungsmodus. Führt mit den Tasten + und - eine Temperatureinstellung von 10 bis 40 Grad durch. Drücken Sie die Modustaste, um die eingestellte Temperatur zu speichern. Der Benutzer muss diese Taste nur einmal drücken, um die eingestellte Temperatur anzuzeigen. Signale für 0,3 Sekunden bei jedem Schritt.



Timer-Taste: Schaltet durch Blinken auf dem Display in den Timer-Modus um, und die Zeiteinstellung kann mit den Tasten + und - auf bis zu 9 Stunden eingestellt werden. Drücken Sie diese Taste erneut, um das Timing nach dem Einstellen zu speichern. Der Benutzer muss diese Taste nur einmal drücken, um die verbleibende Zeit zu sehen. 1H, 9H werden auf dem Bildschirm angezeigt.

Hinweis: Wenn der Timer des Geräts aktiv ist, blinkt der Punkt rechts auf dem Bildschirm. 1L, 2L ...: Zeigt die Leistungsstufe des Heizgeräts an. 1H, 2H ...: Heizungs-Timer-Anzeige (Kann bis zu 9 Stunden programmiert werden.)

Er1: Überhitzung.

Funktionstaste (Symbol): Steuert die Temperaturstufe und die Timer-Einstellung des Heizgeräts. Die Temperaturstufe wird mit jedem Tastendruck um eine Stufe erhöht. Halten Sie diese Taste 6 Sekunden lang gedrückt, um eine Timer-Einstellung vorzunehmen. Wählen Sie die gewünschte Zeitzone aus dem auf dem Bildschirm angezeigten Menü. Geräte Stand-by (Symbol): Zeigt an, dass das Gerät betriebsbereit ist, wenn dieses Symbol auf dem Bildschirm angezeigt wird.

Hinweis Timer und weitere Anzeigen:

Ist der Timer abgelaufen, erscheint rechts auf der Anzeige L1, L2... (die derzeitige Heizstufe).

1H, 2H, 3H, ...9H:

Timer-Anzeige: Programmierung bis maximal 9 Stunden möglich

OH:

Überhitzung-Anzeige: (das Gerät erkennt eine Hitzeentwicklung in der unmittelbaren Umgebung); In diesem Fall ertönt 1 Minute lang ein Warnsignal und die Heizfunktion schaltet sich von selbst ab.

Betrieb ohne Fernbedienung

Funktionsschalter an der Gerätevorderseite:

- Zum Regeln der Heizstärke und des Timers des Infrarotstrahlers.
- Nach jedem Drücken steigt die Heizstufe um eine Stufe an.
- Zur Timer-Einstellung drücken Sie die Taste einfach 6 Sekunden lang. Die gewünschte Zeitspanne wird im Display ausgewählt. 1H, 2H, 3H, ...9H
- Standby-Modus:
Bei diesem Symbol „---“ befindet sich das Gerät im Ruhezustand und kann bei Bedarf sofort wieder aktiviert und genutzt werden.

Wartung, Reinigung, Service, Entsorgung

Wartung

Es wird empfohlen, das Gerät regelmäßig anhand nachstehender Punkte zu warten, um das Gerät effizient und lange betreiben zu können. Das Gerät darf nicht von unbefugten Personen geöffnet werden! Sollte einmal etwas nicht in

Ordnung sein, so kontaktieren Sie bitte Ihren Händler.

- Ein Mal im Monat sollte eine Überprüfung stattfinden, ob eine mögliche Verunreinigung des Reflektors (Reflexionsspiegel) und der Carbonfaserröhre vorhanden ist.
- Wenn der Infrarotstrahler verschmutzt ist, sollte eine vorsichtige Reinigung durchgeführt werden. Siehe Punkt Reinigung.
- Die genannten Überprüfungen sind natürlich immer davon abhängig wieviel Verschmutzung an dem jeweiligen Standort des Gerätes gegeben ist.
- Der Reflektor sowie die Carbonröhre sollten zudem optisch nach Verformungen oder Schäden geprüft werden. Bei auffälligen Verformungen oder Glasbruch kontaktieren Sie bitte Ihren Händler, um die notwendigen Schritte einzuleiten.
- Das Netzkabel und der Stecker müssen während der Reinigung des Gerätes ebenfalls überprüft werden. Falls das Netzkabel oder der Stecker Verformung oder Schäden aufweist, wenden Sie sich bitte umgehend an Ihren Händler.

Reinigung

Achtung! Die regelmäßige und gründliche Reinigung sorgt für eine Langlebigkeit und optimale Leistung.

- Das Gerät muss ausgeschaltet sein und das Netzkabel vom Stromkreis getrennt werden. Außerdem sollte es vor einer Reinigung ausreichend abkühlen.
- Wenn der Reflektor (Reflexionsspiegel) und die Carbonfaserröhre verschmutzt sein sollten säubern Sie diese mit trockener Druckluft, ohne das Schutzgitter zu entfernen.
- Die Außenfläche des Gerätes mit einem weichen Baumwolltuch, Microfasertuch oder einer weichen Bürste reinigen.
- Verwenden Sie keine ätzenden Putzmittel oder Lösungsmittel zur Reinigung des Infrarotstrahlers. Diese können die Oberfläche und Bauteile beschädigen.

- Vermeiden Sie beim StandLine Nässe und zu starke Feuchtigkeit. Erst das Gerät wieder einschalten, wenn es komplett trocken und sauber ist.
- Sollte das Gerät länger eingelagert werden, decken Sie es mittels einer VASNER Schutzhaube ab, um Staub am Gerät und sensiblen Punkten zu vermeiden. Stets den Netzstecker ziehen und stromfrei schalten!

Service und Reparatur

Sollte sich einmal ein Schaden oder Unstimmigkeit an Ihrem StandLine befinden, so darf dies nur durch einen Spezialisten überprüft und repariert werden. Dies kann ein anerkannter Elektriker oder Ihr Händler sein. Schäden oder Störungen, die infolge einer eigenmächtigen Reparatur auftreten, sowie Veränderungen am Gerät, Missbrauch, Nachlässigkeit und nicht ordnungsgemäße sowie unzureichende Wartungen lassen die Garantie erlöschen. Händler und Hersteller können nicht haftbar gemacht werden.

Entsorgung

Die europäische Richtlinie 2002/96/EC (Elektro- und Elektronikmüll, WEEE) verbietet die Entsorgung über den normalen Hausmüll. Bitte geben Sie das Gerät im Falle einer Entsorgung beim örtlichen Recyclinghof ab.

Fehler & Hilfe

Fehler	Lösung
Das Gerät funktioniert nicht	Prüfen Sie, ob der Stecker richtig angeschlossen ist.
	Prüfen Sie, ob das Gerät aufrecht steht oder bewegt wurde. (Das Gerät verfügt über einen Kippschutz)
	Prüfen Sie, ob es irgendein Problem mit der Sicherung oder elektrischen Stromversorgung im Haus gibt.
	Vergewissern Sie sich, dass Sie die Anweisungen der Betriebsanleitung richtig ausgeführt haben.
	Treten die Probleme trotzdem weiterhin auf, wenden Sie sich bitte an Ihren Händler.

Technische Daten

Modell:	VASNER StandLine 23R
Infrarotröhre:	Carbon-Infrarotröhren-Technologie
Leistung:	650 / 900 / 1600 / 2.300 W
Spannung:	220-240V AC, 50/60 Hz
Heizfläche:	bis zu 30 m ² , Indoor
Umkippschutz:	ja
Fernbedienung:	ja
Thermostat (digital):	ja, Regelung 10° - 40° Raumtemperatur; Es findet keine komplette Abschaltung des Gerätes statt!ja
Timer (digital):	statt!ja
Maße (HxBxT): Gewicht:	990 x 400 x 332 mm 3,3 kg
Max. Reichweite Fernbedienung:	bis zu 10 m
Batterien:	1x Batterie CR2032

Garantie

Unsere Produkte unterliegen strengen Qualitätskontrollen. Sollte Ihr Infrarotstrahler dennoch nicht einwandfrei funktionieren, bedauern wir dies sehr und bitten Sie, sich an Ihren Händler zu wenden.

VASNER gibt eine Garantie von 2 Jahren ab Verkaufsdatum, wenn im Rahmen der Montage und Inbetriebnahme nach den Hinweisen dieser Bedienungsanleitung verfahren wurde.

Bei Funktionsstörungen oder Schäden, die durch unsachgemäße Handhabung oder Montage verursacht wurden, besteht kein Anspruch auf Garantieleistungen.

Während der Garantiezeit werden Geräte, die aufgrund von Material- und Fabrikationsfehlern Defekte aufweisen, nach unserer Wahl repariert oder ersetzt. Ausgetauschte Geräte oder Teile von Geräten gehen in das VASNER Eigentum über. Die Garantieleistungen bewirken weder eine Verlängerung der Garantiezeit, noch setzen sie eine neue Garantie in Gang.

Garantieansprüche müssen unverzüglich nach Kenntniserlangung vom Defekt innerhalb der Garantiezeit geltend gemacht werden.

Serviceadresse:

VASNER Deutschland

Tel.: 05246 - 93556 - 25

Fax: 05246 - 93556 - 19

Mail: info@vasner.com

Web: www.vasner.com

VASNER ist eine Marke der
MankeTech GmbH.

Dear Customer,

thank you for the confidence you placed in VASNER products. Our goal is to ensure that you use this product, which has been manufactured in our modern facilities in precise working conditions, conforming to total quality idea and without harming nature.

We recommend that you read and carefully store the User Manual before you use your heater, so that it can preserve its features for a long time and serve you most efficiently.

VASNER – a piece of home.

www.vasner.com

„READ THE INSTRUCTIONS BEFORE DEPLOYING OR USING THIS DEVICE.“

Content:

Page 16	Content
Page 17	Safety Information
Page 19	Safe distances: high temperature, fire protection
Page 20	Technical Features & Mounting
Page 22	Usage of StandLine 23R
Page 23	Usage with Remote Control, usage with function button
Page 24	Maintenance, Cleaning, Service and Disposal
Page 26	Faults & troubleshooting
Page 27	Technical information
Page 28	Service addresses
Page 28	Warranty
Page 71	CE-Declaration

Important Safety Information

This device is manufactured in compliance with safety regulations. Usage against the roles causes harm to person and device. Please read the User Manual carefully before operating the device. You will find important information inside the User Manual regarding mounting, safety, usage and maintenance.

Thus you will both protect yourself and prevent the device from coming to harm.

- If the power cord is damaged, it must be replaced by the manufacturer or its service agency or a personnel qualified in the same degree to prevent a dangerous situation.
- It must be checked whether there are breaks or deformations on the heating element present on the device. If glass panels are damaged, the heater must not be used. Authorized service must be called.
- It must be ensured that the main power is 220-240V AC, 50/60 Hz and the power line is connected to the fuse. Mains safety must be checked. Fuse must be 16 Amperes.
- Your device must be used with grounded socket and grounded socket must be outside the heater area and the hot surface.
- Also, it must be checked whether the socket is loose or damaged. Because loose sockets damage the device and the power main.
- Your device must not be used connected to the same power cable or fuse with another device.
- Power cord must not be left on the hot body of the device or near it.
- If your device will not be used for a long period of time, if cleaning or maintenance will be conducted, the device must be unplugged. It must be ensured that the device has cooled down.
- The device is not intended for use by persons (including children) with reduced physical, sensory and mental capabilities or lack of experience and knowledge, unless they have been given supervision or instruction concerning the use of the appliance by a person responsible for their safety.

- Definitely do not let your device come into contact with water.
- The electrical connection of the device must be separated from the mains during mounting and maintenance or repair works. Device must be unplugged to be separated from the mains.
- Ensure that the feed cable and the plug is clean and dust-free prior to use.
- Never unplug the feed cable from the plug by tugging on the cable. Ensure that you hold the plug correctly as you plug it into or take it out of the socket. Do not touch the feed cable.
- Do not touch the cable with wet hands.
- Do not make a joint to the feed cable. Otherwise, malfunction, electric shock or fire may occur.
- Do not pass the feed cable under heavy objects. Otherwise electric shock or fire risk may occur.
- Do not turn off your heater only by unplugging it or shutting down the fuse, always turn off by using the heater tube function button.
- Fire risk exists if the heater is covered by or positioned close to curtains or other combustible materials.
- The flame protector of this heater is for preventing direct access to the heater elements and must be in place while the heater is in use.
- Do not use your device outside its intended purpose. (Do not use it for drying clothes or keeping animals or plants warm.)
- Never try to clean the device with solvents or flammable liquids. (It may cause electric shock or fire!)
- Do not operate the device while sleeping or while away from where the device is located.
- Refrain from using extending cord, it might cause fire due to overheating. If you have to use an extending cord, the cable cross section must be at least 2 mm² (14 AWG).

- The device must be on a level and smooth surface during use.
- Do not operate your device on unstable or unsafe surfaces.
- Do not try to disassemble or repair the heater. Never shake the heater.
- A faint smoke and smell might form during the first use of your device. This is normal. Do not touch the device while running or right after operation.
- Device must be unplugged before cleaning. Do not clean your device with vapor cleaners.
- Children should be supervised to ensure that they do not play with the appliance. Flame protector does not provide a full protection for small children and handicapped people.
- Store your device in dry and enclosed locations.

Caution:

The manufacturer shall assume no liability for any consequential damages. Technical modifications and changes excepted.

Safe distances: high temperature, fire protection

Min. 1 meter distance must be between the device and curtains, wood, cardboard fabric, any materials, living things and other devices.

Fingers or other objects must not be protruded into the protective cage wire. The heater must not be located in front of a socket-outlet. Do not move the device while running. Always shut off the device before touching and wait for it to cool down.

This heater should not be equipped with a device for controlling the room temperature. Unless constant control is ensured, do not use the heater in small rooms used by people who cannot leave their rooms.

Do not cover the unit to prevent overheating. Do not block the air vents and the areas around the wires. Do not operate with flammable materials (gas, alcohol etc.) near the device and hold distance or do not place near motor devices that

are not expected to run. Heater place solvent, thinner and similar flammable materials on or near the working surfaces of the heating devices or do not place near electrical house appliances.

Technical features

Model:	VASNER StandLine 23R
Dimensions (HxWxD):	990 x 400 x 332 mm
Voltage:	220-240V AC, 50/60 Hz
Drawing Current:	16 A
Carbon filament tube:	Carbon Infrared Technology
Heat Level 1:	650 W
Heat Level 2:	900 W
Heat Level 3:	1600 W
Heat Level 4:	2300 W
Thermostat:	yes
Fall over Protection:	yes
Remote Control:	yes

Component parts

VASNER

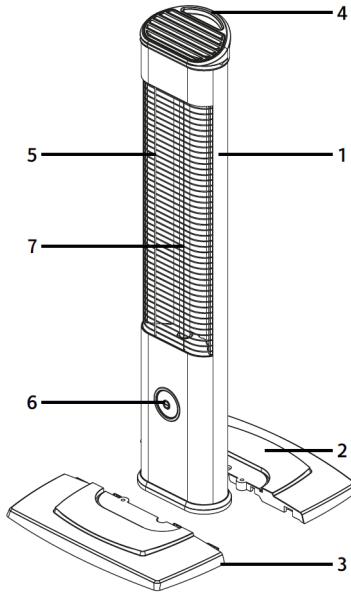
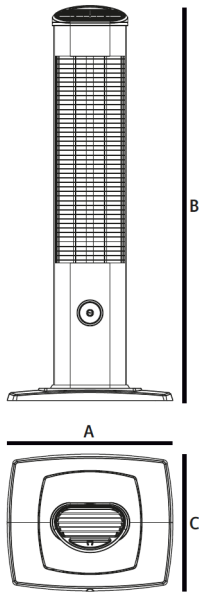

1. DEVICE BODY
2. REAR FIXED FOOT
3. FRONT FIXED FOOT
4. PLASTIC HANDLE
5. CR-NI-GRILL
6. LED INDICATION AND FUNCTION BUTTON
7. INFRARED-HEATING-PIPE

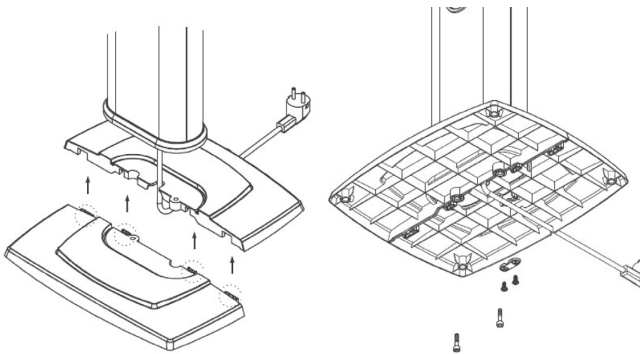

Mounting the StandLine 23R

- First of all, please place the power cable between both plates of the base
- Then plug together the two base plates with an accurate fit. The cable leads now through the base plate through the center hole
- Now position the StandLine on the base plate and fix it from the bottom with the two ring washers and screws
- Lead the power cable between the slots and recesses and fix it with the cable fixture and the two small screws
- Please set a battery into the remote control. (not included)
- The VASNER StandLine is now ready to use.

VASNER

Usage of StandLine

The VASNER StandLine has functions which can be controlled by the remote control or directly at the device. For using the remote control, please insert at first the battery of the type „CR2032“ in the remote control. Then plug the power plug of the heater into the grounded outlet. A signal will chime.

Push the function button in front to switch: ON / OFF / heating level.

Attention:

The device has a safety system. In case of overturning, the safety system will engage and cut off the power. In order to start the device again, you need to unplug the device and plug it in again.

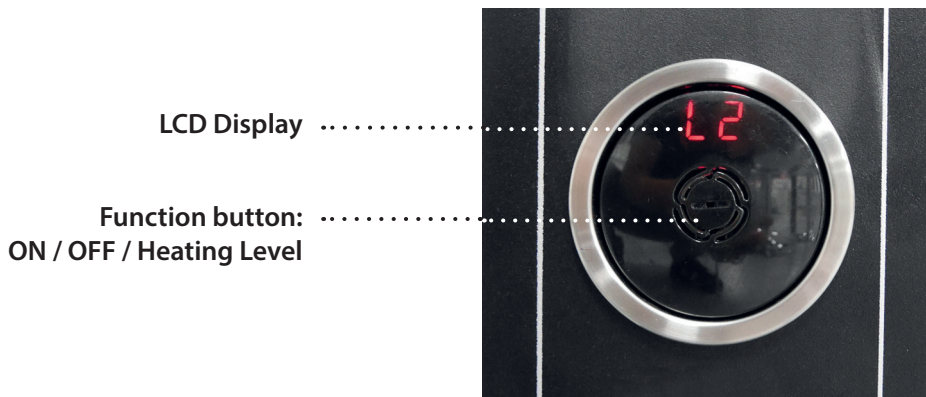

As shown in figure 1 below, the tabs are pushed in the direction of the arrow and simultaneously pulled in the direction of the arrow in figure 2 and the battery is replaced. A new battery is installed in the same way. Only CR2032 battery should be used.

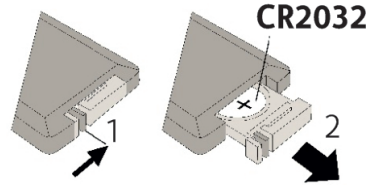

This key is used for switching the appliance on and off.



Used increasing the level, temperature and timer settings.



Used decreasing the level, temperature and timer settings.



Heater level setting: Heater switches to power control mode. Allows level setting between 3 levels using the + and - keys. Displays L1, L2, L3 by signalling for 0.2 seconds at each step. If the heater is in power control mode, appliance operates at maximum level when the max button is pressed.

***Step L4 applies only to 2300 W heaters.**



Thermostat switch: Switches to temperature setting mode. Performs temperature setting from 10 to 40 degrees with the + and - keys. Press mode button to save the set temperature. User is required to press this button once only to see the set temperature. Signals for 0.3 seconds at each step.



Timer key: Switches to timer mode by flashing on the display, and timing may be set up to 9 hours with the + and - keys. Press this key again to save the timing after setting it. User is required to press this button once only to see the remaining time. 1H, 9H are displayed on the screen.

Note : When the timer of the appliance is active, the point on the right of the screen flashes. 1L , 2L ...: Indicates the power level of the heater. 1H, 2H ...: Heater timer display (May be programmed up to 9 hours.)

Er1: Overheating.



Function Key: Controls the temperature level setting and the timer setting of the heater. Temperature level shall be increased one level for each press on the key. Keep this key pressed for 6 seconds to perform a timer setting. Select the desired time zone from the menu displayed on the screen.

Appliance Stand-by: Indicates that the appliance is ready for operation when this symbol is displayed on the screen.

Note:

The point on the right of the screen flashes when the timer of the product is ready.

1L, 2L, ... : shows the power level of the heater.

1H, 2H, 3H, ...9H: heater timer indicator
(programming up to 9 hours is possible)

OH: Overheating
(when the device detects heat from the environment other than its heat program, it rings an alarm for 1 minute as a warning and stops the heating function.)

Usage without function button:

Function button on the front housing:

- It controls the heat level adjustment and timer adjustment of the heater. The heat level is increased one level with each pressing.
- This button is pressed for 6 seconds to perform timer adjustment. The desired time zone is selected from the emerging screen menu.
1H, 2H, 3H, ...9H
- Standby-Mode:
„--“ This symbol appears on the screen, when it is ready for operation.

Maintenance, Cleaning, Service, Disposal

Maintenance

It is very important to perform careful and regular maintenance of the device in accordance with the recommendations made in this manual so that it can run

efficiently for a long time. In case there is a problem with your heater, please contact your dealer.

- The cleanliness of the reflector (reflecting mirror) and tubes must be checked at least once a month by the user. The cleaning and maintenance instruction must be applied if dirty.
- According to the amount of dust in the place of use, the said checks should be performed more often.
- Power cable and plug must be checked while cleaning the device. If there is a deformation in the power cord or the plug, it must be taken to the authorized service.
- Reflector, wire and body deformation must be visually inspected while cleaning the device. If there is a deformation, authorized service must be called for things to do.

Cleaning

Attention! Regular and careful cleaning performed by the user will ensure that your device will run more efficiently and prolong its life.

- Your device must be turned off before starting to clean, its power cord must be unplugged from the socket for safety and you must wait until it cools down.
- If the reflector (reflecting mirror) and carbon filament tube is dirty, it must be cleaned from the outside with dry air without opening the protective cage wire of the device, if possible.
- The outer surface of the device must be cleaned with a soft cotton cloth or a soft brush.
- Never use corrosive or melting liquids to clean the heater. These materials may damage the plastic parts.
- Do not clean your device using vapor cleaners.

- If your heater should be stored for a longer time, you can use the special customized VASNER AirCape cover hoods to protect your device from dust. Please always cut your device from power!

Service and repair

If you notice any damage or a fault with your StandLine, it must be checked and repaired by a specialist. This may be a qualified electrician or your dealer. Damage or faults arising from unauthorised repairs, as well as modifications to the product, misuse, negligence, and improper or inadequate maintenance void the warranty. Dealers and the manufacturer shall not be liable.

Disposal

The VASNER StandLine must not be disposed of together with your normal household waste. Please take the product to your local recycling centre to dispose of it.

Faults & troubleshooting

Problem	Solution
The heater doesn't work	Check whether the plug is plugged into the socket correctly.
	Ensure the device is in balanced position. (Your device has balance safety.)
	Ensure that the running switch and the thermostat of the device are in correct, open position.
	Check whether there is a problem in the house's electrical installation.
	If the problem persists, contact the authorized VASNER customer service.

Technical information

Model:	VASNER StandLine 23R
Carbon filament tube:	Carbon-Infrared-Technology
Power:	650 / 900 / 1600 / 2300 W
Voltage:	220-240V AC, 50/60 Hz 16 A
Heating area:	up to 30 m ² , Indoor
Fall over protection:	yes
Remote control:	yes
Thermostat (digital):	yes, regulating 10° - 40° room temperature; In this mode the device does not switch off completely.
Timer (digital):	yes
Dimensions (HxWxD):	990 x 400 x 332 mm
Weight:	3,3 kg
Max. range of remote control:	up to 10 m
Battery:	1x Battery CR2025

Warranty

Our products are subject to strict quality controls. However, if your infrared heater does not function correctly, we regret this very much and ask you to contact your dealer.

VASNER provides a 2-year warranty from the date of purchase if the installation and commissioning are completed in accordance with this user manual.

In the event of a fault or damage, which was caused by improper handling or installation, there shall be no claim for warranty services.

During the warranty period, defective heaters due to material or manufacturing faults will either be repaired or replaced, at our discretion. Replaced heaters or components then belong to VASNER. Warranty services do not lengthen the warranty period nor do they trigger a new warranty altogether.

Warranty claims must be made within the warranty period and as soon as a fault is detected.

Service addresses:

VASNER Germany / Europe / Head Office

Tel.: +49 (0)5246 - 93556 - 25

Fax: +49 (0)5246 - 93556 - 19

Mail: info@vasner.com

Web: www.vasner.com

VASNER is a brand of
MankeTech GmbH.

Estimado cliente:

Le agradecemos que haya decidido adquirir un VASNER StandLine 23R. Nuestra meta es asegurar en todo momento que reciba un producto lo más atractivo posible, que convenza por su calidad y fácil manejo, y también sea respetuoso con el medio ambiente.

VASNER: una parte de su hogar.

www.vasner.com

Índice de las instrucciones de uso:

Página 30	Contenido
Página 31	Indicaciones de seguridad
Página 33	Distancias de seguridad: temperaturas, protección contra incendios
Página 34	Características técnicas y montaje
Página 36	Puesta en servicio del StandLine 23R
Página 37	Uso con mando a distancia y sin mando a distancia
Página 38	Mantenimiento, limpieza, servicio y eliminación
Página 40	Subsanación de errores
Página 41	Datos técnicos
Página 42	Garantía
Página 71	Declaración de conformidad CE

Indicaciones de seguridad

A continuación puede leer un resumen de las indicaciones de seguridad más importantes, con las que podrá prevenir peligros posibles al manejar dispositivos eléctricos. Observe siempre las siguientes indicaciones de seguridad:

- Debe comprobarse que los tubos de vidrio y carbono del dispositivo no presenten grietas ni deformaciones. Si los tubos de vidrio están dañados no se puede utilizar el calefactor, y debe contactarse con el servicio de atención al cliente autorizado.
- Debe comprobarse si la línea eléctrica principal dispone de una potencia de 220-240 V de corriente alterna a 50/60 Hz, y si está provisto de interruptor de seguridad. El fusible eléctrico debe ser de 16 A. El dispositivo debe utilizarse siempre con un enchufe conectado a tierra y mantenerse alejado del área de calefacción o de superficies calientes.
- Además, antes de encender el equipo, debe comprobarse si hay piezas sueltas o dañadas que podrían afectar al dispositivo durante su funcionamiento.
- Dado su elevado consumo de potencia, el equipo no debe compartir enchufe con otros aparatos.
- El cable de alimentación no debe dejarse sobre o junto a la superficie caliente. Si el dispositivo no va a utilizarse durante un periodo prolongado, si va a transportarse a otro lugar, limpiarse o calibrarse, saque el enchufe de la toma de corriente. Asegúrese de que el dispositivo se ha enfriado totalmente.
- No utilice el dispositivo en el cuarto de baño, en piscinas o en espacios húmedos.
- Este dispositivo no es apropiado para su uso por parte de personas con limitaciones físicas o emocionales, incapaces de actuar (niños inclusive) o sin conocimientos ni experiencia suficientes, a no ser que una persona responsable vele por la seguridad y el uso correcto del dispositivo.
- Cerciórese de que el dispositivo en ningún caso entre en contacto con agua y/o unas manos mojadas.
- El dispositivo debe estar desconectado de la corriente eléctrica y desenchufado durante los trabajos de montaje, mantenimiento o reparación.

Asimismo, antes de usar el dispositivo asegúrese de que el cable de aliment-

•

tación y la toma de corriente estén limpios y libres de polvo.

- Al enchufar o desenchufar el dispositivo no tire del cable, sino sujete siempre el propio enchufe.
- No toque el cable de alimentación con las manos mojadas.
- El cable de alimentación no puede dañarse ni modificarse, de lo contrario podrían producirse errores de funcionamiento, descargas eléctricas o incluso un incendio.
- No coloque el cable de alimentación bajo objetos pesados, ya que podría provocar rápidamente una descarga eléctrica o un incendio.
- Nunca desconecte el calefactor tirando del enchufe; utilice siempre la tecla de función del calefactor o del mando a distancia.
- Tapar o colocar el dispositivo de forma incorrecta acarrea peligro de incendio; por tanto, el dispositivo debe funcionar siempre en un entorno despejado.
- No emplee el dispositivo para fines distintos a su uso previsto. No emplee el dispositivo para secar ropa, cuidar animales o calentar plantas.
- No intente limpiar el dispositivo utilizando disolventes u otros líquidos inflamables (puedes podría provocar una descarga eléctrica o un incendio). Mantenga el dispositivo alejado de materiales inflamables (gasolina, alcohol, etc.).
- No utilice el dispositivo mientras duerma o no esté cerca de él.
- Evite utilizar cables de extensión, ya que podrían provocar un incendio por sobrecalentamiento.
- Si de todos modos desea utilizar un cable de extensión, su sección debe ser de al menos 2 mm^2 (14 AWG).
- Utilice el dispositivo únicamente sobre superficies llanas y lisas, en ningún caso lo haga sobre bases inestables o inseguras.
- No intente desmontar o reparar el calefactor. No agite en ningún caso el calefactor.
- Durante el primer uso pueden formarse ligeros olores o algo de humo; es normal. No toque el calefactor mientras está funcionando ni nada más

desconectarlo.

- Antes de limpiarlo, el dispositivo debe desconectarse de la red eléctrica.
- Los niños deben vigilarse constantemente para garantizar que no jueguen con el calefactor. La rejilla de protección no ofrece una protección totalmente segura para niños pequeños o personas discapacitadas.
- Mantenga el dispositivo siempre seco y protéjalo contra la humedad y el agua. Utilice el dispositivo únicamente en espacios secos.

Atención:

El fabricante no se responsabiliza de los daños derivados.

Reservado el derecho a correcciones técnicas y modificaciones.

Distancias de seguridad: altas temperaturas, protección contra incendios

- Debe haber al menos un metro de distancia entre el calefactor y cortinas, madera, cartón, tejidos u otros materiales, organismos vivos o dispositivos. ¡Existe peligro de incendios!
- No se deben introducir dedos u otros objetos por la rejilla de protección.
- El dispositivo no debe colocarse directamente debajo de una toma de corriente debido al calor que genera.
- Al apagar el dispositivo debe esperarse hasta que el dispositivo se enfríe antes de poder tocarlo. No se debe usar el calefactor en conjunción con un termostato externo u otro regulador de temperatura similar. No deje el calefactor en espacios reducidos en los que haya personas que no puedan salir de ellos.
- No cubra el dispositivo, pues podría calentarse en exceso. No bloquee las ranuras de ventilación ni las áreas en torno a los alambres.

Características técnicas y montaje

A continuación le proporcionamos una sinopsis de las diferentes características de rendimiento del VASNER StandLine 23R:

Modelo:	VASNER StandLine 23R
Dimensiones (Al./An./Pr):	990 x 400 x 332 mm
Tensión:	220-240V AC, 50/60 Hz
Consumo de corriente:	16 A
Tubos calentadores:	tecnología de calefacción por infrarrojos de carbono
Clase de dispositivo:	I
Nivel de calefacción 1:	650 W
Nivel de calefacción 2:	900 W
Nivel de calefacción 3:	1600 W
Nivel de calefacción 4:	2300 W
Termostato:	sí
Protección contra vuelcos:	sí
Mando a distancia:	sí

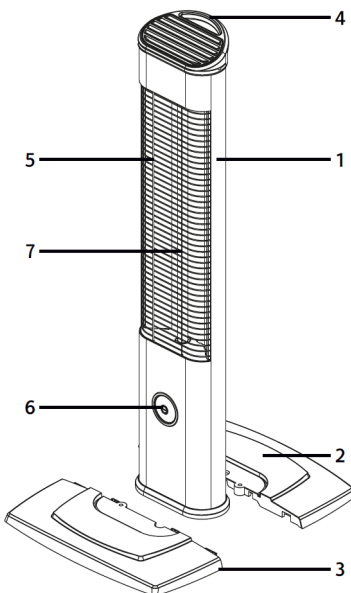
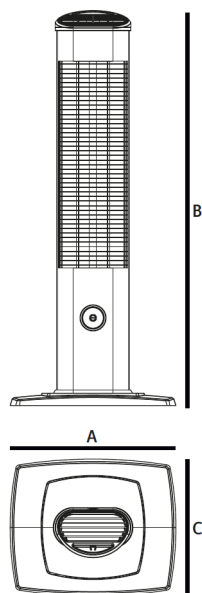

1. CUERPO DEL DISPOSITIVO
2. PIE FIJO TRASERO
3. PIE FIJO DELANTERO
4. MANGO PLÁSTICO
5. CR-NI-GRILL
6. BOTÓN DE INDICACIÓN Y FUNCIÓN LED
7. TUBO DE CALENTAMIENTO INFRARROJO

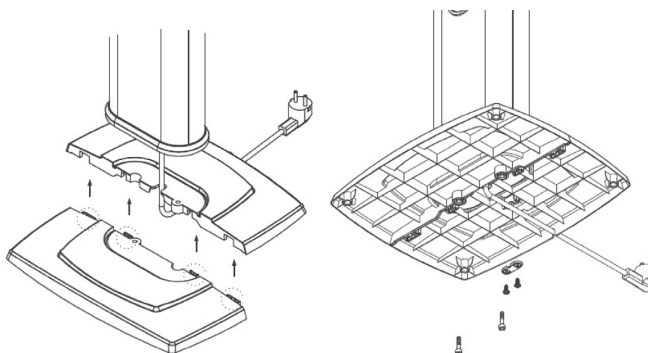

Montaje rápido del StandLine 23R

- En primer lugar, pase el cable de alimentación entre ambas placas de base del pie, por el centro.
- A continuación, acople ambas placas de base. El cable transcurre hacia abajo por la abertura del centro.
- Ahora, coloque el StandLine en el hueco de la placa base y atornille el radiador con los dos tornillos y arandelas.
- Pase el cable por debajo de la placa base a través de los bornes y fíjelo con el sujetacables y los dos tornillos pequeños.
- A continuación, coloque las pilas en el mando a distancia (no están incluidas).
- El StandLine está listo para su uso.

Puesta en servicio

El StandLine de VASNER dispone de funciones que pueden controlarse bien directamente en el dispositivo, bien por control remoto. Para el uso del mando a distancia, en primer lugar coloque una pila de botón CR2032 en el mando a distancia e introduzca el enchufe en una toma de corriente doméstica conectada a tierra. Suena un aviso acústico que significa que el StandLine está listo.

Accione el interruptor de función de encendido/apagado.

¡Atención!

El dispositivo está equipado con un sistema de seguridad (protección contra vuelcos).

Para poder volver a iniciar el dispositivo, debe extraer y volver a introducir el enchufe en la toma de corriente.

Control por mando a distancia

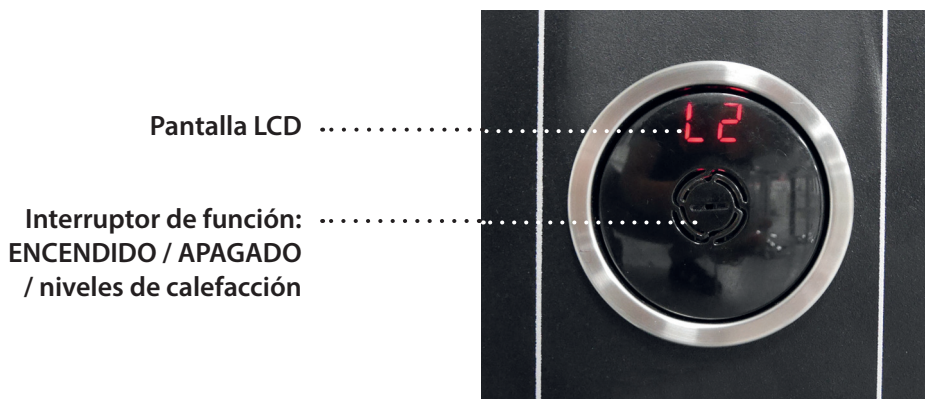

Como se muestra en la figura 1 a continuación, las pestañas se empujan en la dirección de la flecha y simultáneamente se jalan en la dirección de la flecha en la figura 2 y se reemplaza la batería. Una batería nueva se instala de la misma manera. Solo se debe usar batería CR2032.

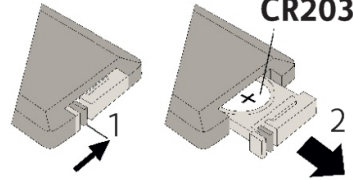

Para encender y apagar el aparato se utiliza esta tecla.



Sirve para aumentar el nivel, la temperatura y los ajustes de temporizado



Sirve para disminuir el nivel, la temperatura y los ajustes de temporizado



Ajuste de nivel de calentador: El calentador pasa al modo de control de potencia. Permite la configuración entre 3 niveles utilizando las teclas + y -. Muestra L1, L2, L3, señalando durante 0.2 segundos en cada paso. Si el calentador está en el modo de control de energía, al pulsar la tecla de máx. el aparato funciona al nivel máximo.

*** El paso L4 se aplica solo a calentadores de 2300 W.**



Interruptor de termostato: Cambia al modo de ajuste de temperatura. Realiza el ajuste de temperatura de 10 a 40 grados con la ayuda de teclas + y -. A fin de guardar la temperatura establecida, pulse la tecla de modo. A fin de ver la temperatura establecida el usuario debe pulsar esta tecla solo una vez. En cada paso, señales durante 0,3 segundos.



Tecla de temporizador: Pasa al modo de temporizador parpadeando en la pantalla, y el tiempo puede configurarse hasta 9 horas utilizando las teclas de + y -. A fin de guardar el tiempo después de configuración, pulse esta tecla otra vez. Para ver el tiempo restante el usuario debe pulsar esta tecla solo una vez. 1H, 9H se muestran en la pantalla.

Nota: El punto a la derecha de la pantalla parpadea cuando el temporizador del dispositivo se activa. 1L, 2L ...: Muestran el nivel de potencia del calefactor. 1H, 2H ...: Pantalla de (puede programarse hasta 9 horas.)

Er1: Sobrecalentamiento.

Tecla de Función (ícono de un círculo con un punto): Controla la configuración del nivel de temperatura y ajuste de temporizador calentador. Cada vez que se pulsa la tecla el nivel de temperatura se aumentará un nivel. este botón pulsado durante 6 segundos a fin de realizar el ajuste de un temporizador. Utilizando el que menú muestra en la pantalla seleccione la zona horaria deseada. Aparato en Espera  Cuando este símbolo se muestra en la pantalla esto significa que el aparato está listo para funcionar.

Aviso sobre el temporizador y otros indicadores:

Si el temporizador llega a su fin, a la derecha del indicador aparece L1, L2... (nivel de calefacción actual).

1H, 2H, 3H, ...9H: **Indicador del temporizador:** permite programar, como máximo, 9 horas

OH: **Indicador de sobrecalentamiento:** (el dispositivo detecta generación de calor en su entorno inmediato). En este caso, una señal de advertencia suena durante un minuto y la función de calefacción se apaga por sí sola.

Funcionamiento sin mando a distancia

Interruptor de función en la cara delantera del dispositivo:

- Para regular la potencia de calefacción y el temporizador del radiador por infrarrojos.
- Con cada pulsación el nivel de calefacción sube un nivel.
- Para ajustar el temporizador pulse el botón durante 6 segundos. El intervalo temporal deseado puede seleccionarse en la pantalla. 1H, 2H, 3H, ...9H
- Modo de reposo:

Cuando aparece el símbolo «--», el dispositivo se encuentra en modo de reposo y puede volver a activarse y utilizarse cuando sea necesario.

Mantenimiento, limpieza, servicio y eliminación

Mantenimiento

Para que el dispositivo pueda utilizarse de forma eficiente y duradera se recomienda realizar el mantenimiento regularmente observando los siguientes puntos. No está permitido que personas no autorizadas abran el dispositivo. En

caso de que haya algún problema, contacte con su vendedor.

- Una vez al mes debe comprobarse si hay suciedad en el reflector (espejo reflector) y los tubos de fibra de carbono.
- Si el radiador por infrarrojos presenta suciedad, debe limpiarse cuidadosamente. Véase el punto «Limpieza».
- Obviamente, las comprobaciones citadas dependen de la cantidad de suciedad en la ubicación del dispositivo.
- Además, debe comprobarse visualmente que el reflector y los tubos de fibra de carbono no presenten deformaciones o daños. En caso de deformaciones llamativas o una rotura del cristal, contacte con su vendedor para tomar las medidas necesarias.
- El cable de conexión y el enchufe también deben comprobarse durante la limpieza del dispositivo. En caso de que el cable de conexión o el enchufe presenten deformaciones o daños, contacte inmediatamente con su vendedor.

Limpieza

¡Atención! La limpieza regular y a fondo del dispositivo ayuda a prolongar la vida útil del dispositivo y a su rendimiento óptimo.

- El dispositivo debe estar desconectado, y el cable de conexión separado de la red. Además, antes de cada limpieza el debe haberse enfriado lo suficiente.
- Si el reflector (espejo reflector) y los tubos de fibra de carbono están sucios, límpielos con aire comprimido seco sin retirar la rejilla de protección.
- La superficie exterior del dispositivo debe limpiarse con paño suave de algodón o microfibra, o con un cepillo blando.
- No utilice agentes de limpieza abrasivos o disolventes para limpiar el radiador por infrarrojos. Podrían dañar la superficie o componentes.
- Evite la exposición del StandLine a agua o excesiva humedad. Conecte el dispositivo solo cuando esté totalmente seco y limpio.
- Si tiene previsto almacenar el dispositivo durante un periodo prolonga-

do, cúbralo con una cubierta de protección VASNER para evitar que entre polvo dentro del dispositivo o en puntos sensibles. El enchufe debe haberse extraído y desconectado.

Servicio y reparación

Si su calefactor StandLine presenta anomalías o daños, la comprobación y la reparación quedan estrictamente reservados a un especialista. Puede tratarse de un electricista acreditado o su distribuidor. Daños o errores imputables a una reparación por iniciativa propia, así como deformaciones en el dispositivo, usos indebidos, negligencias y un mantenimiento incorrecto o insuficiente provocarán la anulación de la garantía. No se podrá exigir responsabilidad al vendedor ni al fabricante.

Eliminación

La directiva europea 2002/96/CE (residuos de aparatos eléctricos y electrónicos, WEEE) prohíbe desechar el dispositivo mediante la basura doméstica. Lleve el dispositivo a su centro de reciclaje local.

Errores y ayuda

Error	Solución
El dispositivo no funciona	Compruebe si el enchufe está correctamente conectado.
	Compruebe si el dispositivo está bien asentado o se ha movido (el dispositivo está protegido contra vuelcos).
	Compruebe si hay algún problema con el fusible o el suministro eléctrico en su edificio.
	Asegúrese de haber seguido de forma correcta las indicaciones del manual de uso.
	Si los problemas persisten, diríjase a su vendedor.

Datos técnicos

Modelo:	VASNER StandLine 23R
Tubos de infrarrojos:	tecnología de calefacción por infrarrojos de carbono 650 / 900 / 1600 / 2300 W
Potencia:	220-240V AC, 50/60 Hz
Tensión:	hasta 30 m ² , interiores
Superficie de calefacción:	sí
Protección contra vuelcos:	sí
Mando a distancia:	sí, regulación de temperatura ambiente 10° - 40°;
Termostato (digital):	El dispositivo no se apaga totalmente.
Temporizador (digital):	sí
Dimensiones (Al./An./Pr.):	990 x 400 x 332 mm
Peso:	3,3 kg
Alcance máximo mando a distancia:	hasta 10 m
Pilas:	1x pila CR2032

Garantía

Nuestros productos se someten a estrictos controles de calidad. No obstante, si su radiador de infrarrojos no funciona debidamente, lo lamentamos y le rogamos que se dirija a su vendedor.

VASNER concede una garantía de 2 años a partir de la fecha de compra siempre y cuando se hayan seguido las indicaciones del manual de uso en el marco del montaje y la puesta en servicio del dispositivo.

La garantía no es aplicable a averías o daños producidos por un uso o montaje incorrectos del dispositivo.

Durante el periodo de garantía, los dispositivos defectuosos por errores en materiales o de fabricación serán reparados o sustituidos según nuestro criterio. Los dispositivos o piezas sustituidas pasarán a ser propiedad de VASNER. La garantía no contempla la ampliación de su periodo de validez, ni el inicio de una nueva garantía.

Los derechos de garantía deben ejercerse durante el periodo de validez, nada más se tenga constancia de los defectos presentes.

Dirección de servicio:

VASNER Germany

Tel.: +49 (0)5246 - 93556 - 25

Fax: +49 (0)5246 - 93556 - 19

E-Mail: info@vasner.com

Web: www.vasner.com

VASNER es una marca de
MankeTech GmbH.

Gentile cliente,

siamo lieti che abbia scelto VASNER "Standline 23R". Il nostro obiettivo è assicurarci costantemente che il prodotto che acquista sia di Suo gradimento grazie alla sua qualità e al facile utilizzo, e che inoltre rispetti l'ambiente.

VASNER – Sentirsi sempre come a casa.

www.vasner.com

Indice delle istruzioni per l'uso:

Pagina 44	Indice
Pagina 45	Avvertenze di sicurezza
Pagina 47	Distanze di sicurezza Temperature, protezione antincendio
Pagina 48	Caratteristiche tecniche e montaggio
Pagina 50	Messa in funzione di StandLine 23R
Pagina 51	Funzionamento con telecomando, senza telecomando
Pagina 52	Manutenzione, pulizia, assistenza e smaltimento
Pagina 54	Risoluzione di problemi
Pagina 55	Dati tecnici
Pagina 56	Garanzia
Pagina 71	Dichiarazione di conformità CE

Avvertenze di sicurezza

Di seguito abbiamo elencato le più importanti avvertenze di sicurezza volte a prevenire gli eventuali rischi connessi all'utilizzo di apparecchi elettrici. La preghiamo di osservare sempre le seguenti avvertenze di sicurezza:

- Occorre verificare che sul tubo in vetro-carbonio dell'apparecchio non siano presenti crepe o deformazioni. Qualora il tubo in vetro sia rotto, non utilizzare il riscaldatore e contattare il servizio di assistenza autorizzato.
- Occorre verificare che la linea elettrica principale disponga di una potenza di 220-240V AC, 50/60 Hz e che sia dotata di un interruttore differenziale. Il fusibile elettrico deve essere da 16 Ampere. L'apparecchio deve essere utilizzato esclusivamente con una presa con messa a terra ed essere tenuto lontano da aree o superfici calde.
- Inoltre prima dell'accensione occorre verificare che non ci siano pezzi allentati o danneggiati che potrebbero danneggiare l'apparecchio durante il funzionamento.
- A causa dell'elevata potenza assorbita, l'apparecchio non può essere collegato con altri apparecchi alla stessa presa elettrica.
- Non lasciare il cavo di alimentazione vicino o a contatto con superfici calde. Qualora non si utilizzi l'apparecchio per un periodo prolungato, lo si trasporti in un altro luogo, o durante la pulizia o la calibrazione, occorre estrarre la spina dalla presa di corrente. Accertarsi inoltre che l'apparecchio si sia completamente raffreddato.
- Non utilizzare l'apparecchio nel bagno, nei pressi di piscine o in stanze umide.
- Questo apparecchio non è destinato ad essere utilizzato da persone (bambini compresi) le cui capacità fisiche, sensoriali o mentali siano ridotte, oppure con mancanza di esperienza e/o conoscenza dell'apparecchio, a meno che siano controllate durante l'utilizzo da una persona responsabile della sicurezza e dell'utilizzo dell'apparecchio stesso.
- Fare attenzione che l'apparecchio non entri in nessun caso in contatto con l'acqua o che non sia toccato da persone con le mani bagnate.
- Il cavo di alimentazione deve essere staccato dalla presa di corrente durante le operazioni di montaggio, manutenzione o riparazione.

- Inoltre assicurarsi prima dell'utilizzo che il cavo di alimentazione e la presa siano puliti e privi di polvere.
- Quando si inserisce o si estrae il cavo di alimentazione dalla presa di corrente, non tirare mai il cavo, ma solo la spina.
- Non toccare il cavo di alimentazione con le mani bagnate.
- Il cavo di alimentazione non deve essere danneggiato o modificato, altrimenti può causare malfunzionamenti, scosse elettriche o incendi.
- Non appoggiare oggetti pesanti sul cavo di alimentazione, in quanto ciò può portare a scosse elettriche o incendi.
- Non spegnere mai il riscaldatore estraendo il cavo di alimentazione dalla presa elettrica; utilizzare sempre il tasto di accensione/spegnimento sul riscaldatore stesso o sul telecomando.
- Non coprire l'apparecchio ma posizionarlo in modo che sia sempre libero da ostruzioni, altrimenti potrebbe crearsi un rischio di incendio.
- L'apparecchio deve essere utilizzato solo per lo scopo per cui è stato previsto. Non utilizzare per asciugare vestiti o per riscaldare piante o animali.
- Non pulire l'apparecchio utilizzando solventi o altre sostanze liquide infiammabili. (Ciò può causare malfunzionamenti, scosse elettriche o incendi). Tenere lontano da sostanze infiammabili (benzina, alcol, ecc.).
- Non utilizzare l'apparecchio mentre si dorme o quando non ci si trova nelle vicinanze.
- Cercare di evitare l'utilizzo di prolunghe elettriche, in quanto potrebbero causare un incendio dovuto a surriscaldamento.
- Se si desidera comunque utilizzare una prolunga, la sezione del cavo deve essere di almeno 2 mm² (14 AWG).
- Appoggiare l'apparecchio esclusivamente su superfici piane e lisce e mai in luoghi instabili o non sicuri.
- Non provare a smontare o a riparare il riscaldatore. Non scuoterlo in nessun caso.
- Durante il primo utilizzo si possono verificare lievi rumori o può fuoriuscire del fumo; ciò è del tutto normale. Non toccare il riscaldatore durante il fun-

zionamento e neanche subito dopo lo spegnimento.

- Prima della pulizia è necessario estrarre la spina dalla presa di corrente.
- Sorvegliare sempre i bambini per assicurarsi che non vadano a giocare vicino al riscaldatore. La griglia protettiva non offre una protezione completamente sicura per i bambini piccoli o le persone con disabilità.
- Mantenere sempre l'apparecchio asciutto e proteggerlo dall'umidità o dal bagnato. Utilizzare solo in luoghi asciutti.

Attenzione:

Il Costruttore non si assume nessuna responsabilità per le conseguenze derivate dall'utilizzo del prodotto.

Ci riserviamo modifiche o errori tecnici.

Distanze di sicurezza: temperature elevate, protezione antincendio

- Deve essere mantenuto almeno 1 metro di distanza tra il riscaldatore e tende, legno, cartone, tessuti, qualunque altro materiale, organismi viventi e altri apparecchi. Pericolo di incendio!
- Non infilare dita o altri oggetti nella griglia di protezione.
- A causa del calore emesso dall'apparecchio, quest'ultimo non può essere posizionato direttamente sotto una presa elettrica.
- Dopo avere spento l'apparecchio aspettare sempre che si sia completamente raffreddato prima di toccarlo. Non utilizzare il riscaldatore con un termostato esterno o simili regolatori di temperatura. Non lasciare il riscaldatore in spazi piccoli in cui si trovano persone che non possono lasciare la stanza.
- Non coprire l'apparecchio al fine di evitare un surriscaldamento. Non bloccare le bocchette di ventilazione e le aree attorno ai fili.

Caratteristiche tecniche e montaggio

Di seguito presentiamo una panoramica delle singole caratteristiche di VASNER StandLine 25R:

Modello:	VASNER StandLine 23R
Dimensioni (AxLxS):	990 x 400 x 332 mm
Tensione:	220-240V AC, 50/60 Hz
Corrente assorbita:	16 A
Tubi riscaldanti:	Carbon Infrared Technology (tecnologia al carbonio)
Apparecchio di classe:	I
Livello di calore 1:	650 W
Livello di calore 2:	900 W
Livello di calore 3:	1600 W
Livello di calore 4:	2300 W
Termostato:	sì
Dispositivo di sicurezza antiribaltamento:	sì
Telecomando:	sì

Componenti

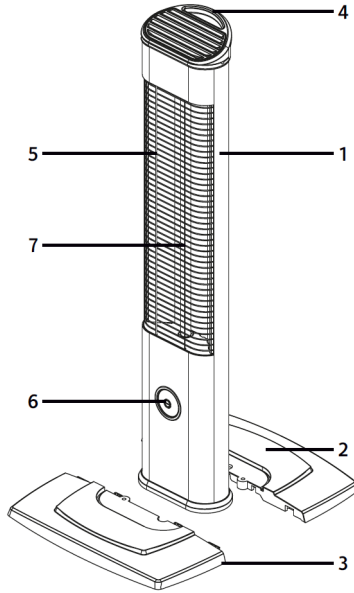
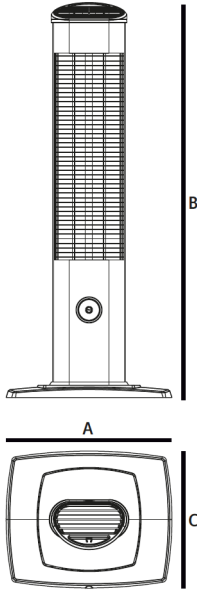

1. CORPO DISPOSITIVO
2. PIEDE FISSO POSTERIORE
3. PIEDE FISSO ANTERIORE
4. MANIGLIA IN PLASTICA
5. CR-NI-GRIGLIA
6. PULSANTE INDICAZIONE E FUNZIONE LED
7. INFRAROSSI-RISCALDAMENTO-TUBE

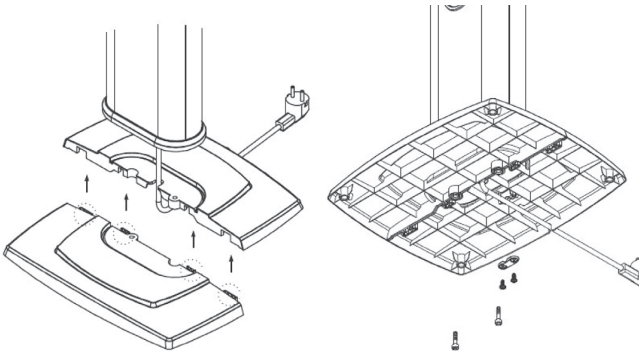

Montaggio veloce di StandLine 23R

- Far passare il cavo elettrico tra le due piattaforme del piedistallo.
- Dopodiché unire le due piattaforme. Il cavo passa attraverso l'apertura centrale verso il basso.
- Posizionare lo StandLine sul piedistallo nell'incavo, fissarlo con le rondelle e le viti.
- Far passare il cavo sotto il piedistallo attraverso i morsetti e fissarlo con il supporto per cavo e le due piccole viti.
- Inserire le batterie nel telecomando. (Non incluse)
- Lo StandLine è ora pronto all'uso.

Messa in funzione

VASNER StandLine dispone di funzioni regolabili sia direttamente dall'apparecchio sia tramite telecomando. Per l'utilizzo del telecomando inserire prima una pila a bottone CR2032 nel telecomando e inserire la spina in una presa elettrica con messa a terra. Viene emesso un segnale acustico e lo StandLine è pronto.

Premere l'interruttore funzione ON/OFF.

Attenzione!

L'apparecchio è provvisto di un sistema di sicurezza (antiribaltamento).

Per poter riaccendere successivamente l'apparecchio, è necessario estrarre il cavo elettrico dalla presa e reinserirlo.

Regolazione tramite telecomando

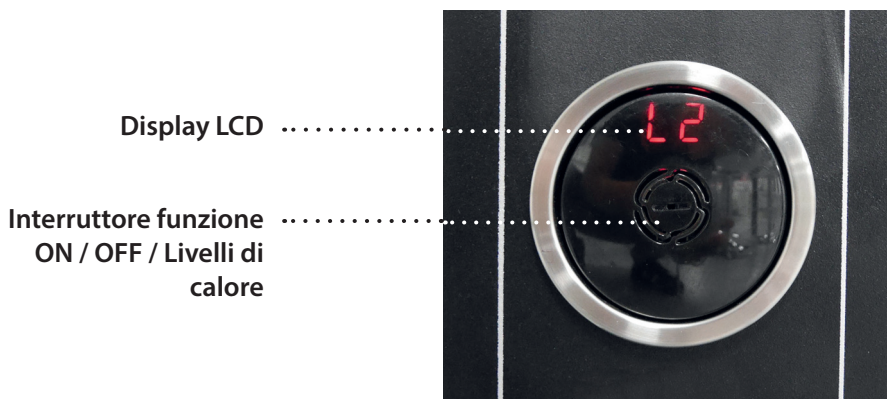

Come mostrato nella Figura 1 di seguito, le linguette vengono spinte nella direzione della freccia e contemporaneamente tirate nella direzione della freccia nella Figura 2 e la batteria viene sostituita. Allo stesso modo viene installata una nuova batteria. Utilizzare solo la batteria CR2032.

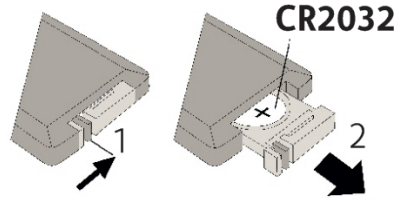

Questo tasto si utilizza per accendere e spegnere l'apparecchio.



È usato per aumentare le impostazioni di livello, temperatura e timer.



È usato per diminuire le impostazioni di livello, temperatura e timer.



Impostazione livello riscaldatore: Il riscaldatore passa alla modalità di controllo dell'alimentazione. Consente l'impostazione tra 3 livelli usando i tasti + e -. Mostra L1, L2, L3 con una segnalazione di 0,2 secondi per ogni passaggio. Se il riscaldatore è in modalità di controllo potenza, l'apparecchio funziona al massimo livello quando viene premuto il pulsante max.

*** Il passaggio L4 si applica solo ai riscaldatori da 2300 W.**



Interruttore termostato: Passa alla modalità di impostazione della temperatura. Eseguire l'impostazione della temperatura da 10 a 40 gradi, tramite i tasti + e -. Premere il tasto modalità per salvare la temperatura impostata. L'utente deve premere questo pulsante una sola volta per visualizzare la temperatura impostata. Segnala per 0,3 secondi a ogni passaggio.



Tasto timer: Passa alla modalità timer lampeggiando sul display e il tempo può essere impostato fino alle 9 ore, tramite i tasti + e -. Premere nuovamente questo tasto per salvare il tempo, dopo averlo impostato. L'utente deve premere questo pulsante una sola volta per visualizzare il tempo rimanente. 1H, 9H vengono visualizzati sullo schermo.

Nota: Quando il timer dell'apparecchio è attivo, il punto sulla destra dello schermo lampeggia. 1L, 2L ...: Indica il livello di potenza del riscaldatore. 1H, 2H ...: Mostra il timer del riscaldatore (può essere programmato fino a 9 ore.)

Er1: Surriscaldamento.



Tasto di funzione: Controlla l'impostazione del livello di temperatura e l'impostazione del timer del riscaldatore. Il livello della temperatura viene aumentato di un livello per ogni volta che si preme il tasto. Tenere premuto questo tasto per 6 secondi, per impostare il timer. Selezionare il fuso orario desiderato dal menu visualizzato sullo schermo. Stand-by dell'apparecchio : Quando questo simbolo è visualizzato sullo schermo, esso indica che l'apparecchio è pronto per l'uso.

Indicazioni timer e altri avvisi sul display:

Quando il timer è scaduto, compare sul display a destra L1, L2... (il livello di calore attuale).

1H, 2H, 3H, ...9H: **Display timer:** Programmazione fino a massimo 9 ore

OH: **Avviso surriscaldamento:** (l'apparecchio rileva calore nelle immediate vicinanze); in questo caso viene emesso un segnale acustico per 1 minuto e la funzione riscaldante si spegne automaticamente.

Regolazione senza telecomando

Interruttore funzione ON/OFF sulla parte anteriore dell'apparecchio:

- Per regolare il livello di calore e il timer del riscaldatore.
- Ogni volta che si preme il pulsante aumenta il calore di un livello.
- Per la regolazione del timer premere il pulsante per 6 secondi. Verrà visualizzato sul display l'intervallo di tempo desiderato. 1H, 2H, 3H, ...9H
- Modalità standby

Se viene visualizzato questo simbolo "—" l'apparecchio si trova in modalità riposo e può essere di nuovo immediatamente attivato in caso di necessità.

Manutenzione, pulizia, assistenza e smaltimento

Manutenzione

Si consiglia di eseguire una manutenzione regolare dell'apparecchio secondo i seguenti punti per poterne usufruire a lungo ed efficientemente. L'apparecchio non può essere aperto da persone non autorizzate. In caso di anomalie, contattare il proprio rivenditore.

- Una volta al mese è necessario verificare la presenza di eventuali impurità nel riflettore (specchio riflettente) e nel tubo in fibra di carbonio.
- Se il riscaldatore a infrarossi è sporco, occorre eseguire una pulizia accurata. Cfr. paragrafo Pulizia
- Le verifiche sopra citate dipendono naturalmente della quantità di sporco presente nel luogo in cui è posizionato il riscaldatore.
- Occorre controllare anche che il riflettore e il tubo in fibra di carbonio non presentino deformazioni o danni. In caso di deformazioni vistose o se il vetro è rotto, contattare il proprio rivenditore per avviare le misure necessarie.
- Anche il cavo di alimentazione e la spina devono essere controllate durante la pulizia dell'apparecchio. Qualora il cavo di alimentazione o la spina presentino deformazioni o danni, rivolgersi immediatamente al proprio rivenditore.

Pulizia

Attenzione! Una pulizia regolare e accurata garantisce una lunga durata e una prestazione ottimale dell'apparecchio.

- L'apparecchio deve essere spento e il cavo di alimentazione estratto dalla presa di corrente. Inoltre prima della pulizia è necessario attendere che si sia sufficientemente raffreddato.
- Qualora il riflettore (specchio riflettente) e il tubo in fibra di carbonio siano sporchi, pulirli con aria compressa secca, senza rimuovere la griglia di protezione.
- Pulire la superficie esterna dell'apparecchio con un panno morbido in cotone, un panno in microfibra o una spazzola morbida.
- Non utilizzare detersivi corrosivi o solventi per la pulizia del riscaldatore a infrarossi. Potrebbero danneggiare la superficie e i componenti.
- Evitare di utilizzare lo StandLine in presenza di bagnato o forte umidità. Accendere nuovamente l'apparecchio solamente quando è completamente asciutto e pulito.
- Qualora l'apparecchio non venga utilizzato per un lungo periodo, coprirlo

con una custodia protettiva VASNER per evitare che la polvere si depositi su punti sensibili del riscaldatore. Estrarre sempre il cavo di alimentazione dalla presa di corrente!

Assistenza e riparazione

In caso di danno o anomalia allo StandLine, solo un professionista può controllare e riparare il riscaldatore. Può trattarsi di un elettricista professionista o del proprio rivenditore. Danni o guasti che sono sorti a seguito di una riparazione amatoriale oppure modifiche all'apparecchio, uso improprio, incuria e manutenzioni non adeguate e non conformi fanno decadere la garanzia. I rivenditori e i produttori in questo caso declinano qualsiasi responsabilità.

Smaltimento

La direttiva europea 2002/96/EC (rifiuti di apparecchiature elettriche ed elettroniche, RAEE) proibisce lo smaltimento con il resto dei rifiuti domestici. In caso di smaltimento consegnare l'apparecchio al centro di riciclaggio locale.

Errori e assistenza

Errore	Soluzione
L'apparecchio non funziona	Verificare che il cavo di alimentazione sia correttamente inserito nella presa di corrente.
	Verificare se l'apparecchio si trova nella posizione corretta o se è stato spostato. (L'apparecchio dispone di un meccanismo antiribaltamento)
	Verificare se ci sono problemi con il fusibile o la rete elettrica nella propria abitazione.
	Accertarsi di aver seguito correttamente le disposizioni del presente manuale di istruzioni.
	Se nonostante tutto i problemi persistono, rivolgersi al proprio rivenditore.

Dati tecnici

Modello:	VASNER StandLine 23R
Tubo a infrarossi:	Carbon Infrared Technology (tecnologia al carbonio) 650 / 900 / 1600 / 2300 W
Potenza:	220-240V AC, 50/60 Hz
Superficie riscaldata:	fino a 30 m ² , per interni
Dispositivo di sicurezza antiribaltamento:	sì
Telecomando:	sì
Termostato (digitale):	sì, Regolazione 10° - 40° temperatura ambiente; L'apparecchio non si spegne automaticamente!
Timer (digitale):	sì
Dimensioni (AxLxS):	990 x 400 x 332 mm
Peso:	3,3 kg
Max. Raggio d'azione telecomando: Batterie:	fino a 10 m 1x batteria CR2025

Garanzia

I nostri prodotti sono soggetti a rigidi controlli di qualità. Se tuttavia il Suo riscaldatore a infrarossi non dovesse funzionare correttamente, siamo spiacenti e la preghiamo di rivolgersi al Suo rivenditore.

VASNER offre una garanzia di 2 anni dalla data di acquisto se per il montaggio e la messa in funzione si è agito in conformità con le presenti istruzioni per l'uso.

In caso di malfunzionamenti o danni provocati da un uso improprio o da un montaggio scorretto, decade il diritto alla garanzia.

Durante il periodo di validità della garanzia, gli apparecchi che presentano difetti di materiale o fabbricazione saranno riparati oppure, a nostra discrezione, sostituiti. Gli apparecchi o i pezzi sostituiti diventano proprietà di VASNER. Le prestazioni di garanzia non comportano né l'estensione né il nuovo inizio della garanzia stessa.

I diritti di garanzia devono essere fatti valere immediatamente, alla comparsa del difetto, ed entro il periodo di garanzia.

Indirizzo per l'assistenza:

VASNER Germany

Tel.: +49 (0)5246 - 93556 - 25

Fax: +49 (0)5246 - 93556 - 19

Indirizzo e-mail: info@vasner.com

Pagina web: www.vasner.com

VASNER è un marchio registrato di
MankeTech GmbH.

Chers clients,

Merci d'avoir choisi le « StandLine 23R » de VASNER. Nous voulons être sûrs que vous recevez toujours un produit extrêmement attrayant dont la qualité et l'ergonomie sont convaincantes, et qui est malgré tout respectueux de l'environnement.

VASNER – Un peu comme chez soi.

www.vasner.com

Sommaire mode d'emploi :

Page 58	Sommaire
Page 59	Consignes de sécurité
Page 61	Distances de sécurité Températures, protection contre le feu
Page 62	Caractéristiques techniques et montage
Page 64	Mise en route du StandLine 23R
Page 65	Fonctionnement avec télécommande et sans télécommande
Page 66	Entretien, nettoyage, service et mise au rebut
Page 68	Résolution des problèmes
Page 69	Caractéristiques techniques
Page 70	Garantie
Page 71	Déclaration CE

Consignes de sécurité

Nous avons résumé pour vous les consignes de sécurité les plus importantes pour prévenir les dangers potentiels comme les blessures, l'incendie ou les chocs électriques lors de la manipulation d'appareils électriques. Veuillez toujours respecter les consignes de sécurité suivantes :

- La présence de fissures ou de déformations sur le tube en verre ou en carbone de l'appareil doit être contrôlée. Si les tubes en verre sont endommagés, l'appareil de chauffage ne doit plus être utilisé et le service agréé doit être contacté.
- Il faut vérifier que l'alimentation électrique générale dispose d'une puissance de 220-240V AC, 50/60 Hz et est équipée d'un disjoncteur. La protection électrique doit être garantie à 16 ampères. L'appareil doit dans tous les cas être utilisé avec une prise mise à la terre et doit rester à distance de la zone de chauffage ou des surfaces chaudes.
- En outre, avant le raccordement, il faut vérifier la présence de pièces desserrées ou endommagées qui pourraient provoquer des dommages sur l'appareil en fonctionnement.
- En raison d'une puissance absorbée élevée, l'appareil ne doit pas fonctionner si d'autres appareils sont branchés sur la même prise.
- Ne pas laisser le câble d'alimentation sur ou à proximité de la surface chaude. Si l'appareil ne doit pas être utilisé pendant une longue période, doit être déplacé à un autre endroit, doit être nettoyé ou étalonné, veuillez retirer le câble d'alimentation de la prise de courant. Vérifiez que l'appareil est complètement refroidi.
- N'utilisez pas l'appareil dans la salle de bain, dans les piscines ou les pièces avec de l'humidité.
- Cet appareil n'est pas adapté pour les personnes diminuées physiquement et émotionnellement, et incapables de discernement (y compris les enfants), ni pour les personnes avec une expérience ou des connaissances insuffisantes, si aucune personne responsable ne peut garantir la sécurité lors de l'utilisation de l'appareil.
- Veillez à ce que l'appareil ne soit jamais en contact avec des mains mouillées et/ou de l'eau.
- Le raccordement électrique de l'appareil doit être coupé de l'alimentation

et débranché de la prise durant les travaux de montage, d'entretien et de réparation.

- En outre, assurez-vous toujours que le câble d'alimentation et la prise de courant soient propres et exempts de poussière lors du fonctionnement.
- Ne tirez jamais sur le câble lorsque vous branchez ou débranchez le câble d'alimentation, mais tirez sur la prise.
- Ne manipulez pas le câble d'alimentation lorsque vos mains sont mouillées.
- Le câble d'alimentation ne doit pas être endommagé ni modifié, sinon cela pourrait provoquer des dysfonctionnements, des chocs électriques voire même un incendie.
- Ne placez pas le câble d'alimentation sous des objets lourds, car cela pourrait rapidement engendrer un choc électrique ou un incendie.
- N'éteignez jamais le chauffage en retirant la prise de courant, mais utilisez toujours la touche de fonction sur l'élément chauffant ou sur la télécommande.
- Si l'appareil est recouvert ou mal monté, il y a un risque d'incendie, par conséquent il doit toujours fonctionner librement.
- N'utilisez jamais l'appareil à d'autres fins que celles pour lesquelles il a été prévu. Ne l'utilisez pas pour faire sécher des vêtements, pour tenir des animaux ou des plantes au chaud.
- N'essayez pas de nettoyer l'appareil avec des solvants ou tout autre liquide inflammable. (Cela pourrait engendrer un choc électrique ou un incendie). Gardez les matériaux inflammables (essence, alcool, etc.) à distance.
- N'utilisez jamais l'appareil lorsque vous dormez ou lorsque vous ne vous trouvez pas à proximité.
- Évitez les rallonges de câble, car cela pourrait provoquer un incendie suite à une surchauffe.
- Malgré tout, si vous souhaitez quand même utiliser une rallonge de câble, la section du câble doit s'élever au moins à 2 mm² (14 AWG).
- Veuillez utiliser l'appareil uniquement sur un sol lisse et plat, mais jamais à des endroits instables et peu sûrs.

- N'essayez jamais de démonter ou de réparer le chauffage. Ne jamais secouer le dispositif de chauffage.
- Lors de la première utilisation, un dégagement d'odeurs et de fumées peut se produire ; c'est normal. Ne pas manipuler l'appareil de chauffage lors de son fonctionnement ou immédiatement après l'avoir éteint.
- L'appareil doit être débranché de l'alimentation électrique avant de le nettoyer.
- Les enfants doivent toujours rester sous surveillance afin de s'assurer qu'ils ne jouent pas à proximité de l'appareil de chauffage. La grille de protection n'offre pas une protection absolue pour les jeunes enfants ou les personnes handicapées.
- Gardez toujours l'appareil au sec et protégez-le contre l'humidité ou l'eau. Ne l'utilisez que dans des pièces sèches.

Attention :

le fabricant décline toute responsabilité pour les dommages indirects.

Sous réserve de modifications techniques ou d'erreurs.

Distances de sécurité : températures élevées, protection contre le feu

- Il doit y avoir au moins 1 mètre de distance entre l'appareil de chauffage et les rideaux, le bois, le carton, les textiles, tout autre matériau, les organismes vivants ou les autres appareils. Il y a un risque d'incendie !
- Ne pas mettre les doigts ou tout autre objet dans la grille de sécurité.
- En raison de la formation de chaleur, l'appareil ne doit pas être placé directement sous une prise.
- Après avoir éteint l'appareil, attendez toujours qu'il ait refroidi avant de le manipuler. Ne pas utiliser le radiateur radiant en liaison avec un thermostat externe ou un thermorégulateur semblable. Ne laissez pas le radiateur radiant dans une pièce exiguë dans laquelle se trouvent des personnes qui ne peuvent pas quitter la pièce.
- Ne recouvrez jamais l'appareil afin d'éviter une surchauffe. Ne bloquez pas les fentes d'aération ni les zones autour des fils.

Caractéristiques techniques et montage

Vous trouverez ci-dessous un aperçu des caractéristiques de performance du StandLine 23R de VASNER :

Modèle :	VASNER StandLine 23R
Dimensions HxLxP :	990 x 400 x 332 mm
Tension :	220-240V AC, 50/60 Hz
Consommation électrique :	16 A
Tube chauffant :	technique de carbone infrarouge
Classification de l'appareil :	I
Niveau de chauffage 1 :	650 W
Niveau de chauffage 2 :	900 W
Niveau de chauffage 3 :	1600 W
Niveau de chauffage 4 :	2300 W
Thermostat :	oui
Dispositif anti-bascule :	oui
Télécommande :	oui

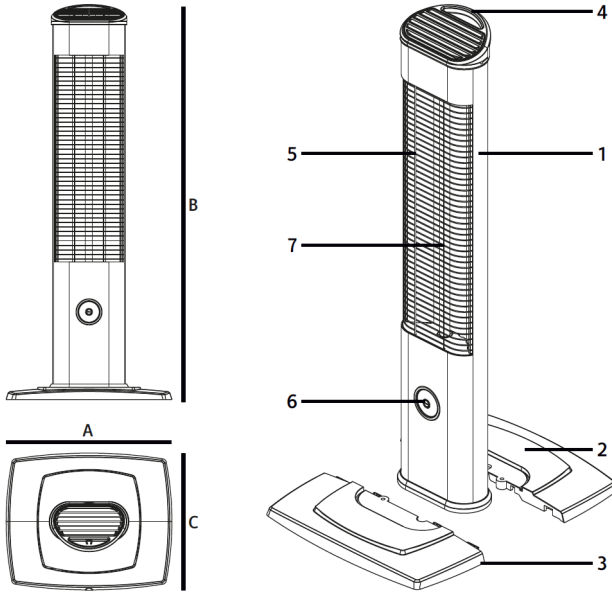

1. CORPS DE L'APPAREIL
2. PIED FIXE ARRIÈRE
3. PIED FIXE AVANT
4. POIGNÉE EN PLASTIQUE
5. CR-NI-GRILL
6. BOUTON D'INDICATION ET DE FONCTION DES LED
7. TUBE DE CHAUFFAGE INFRAROUGE

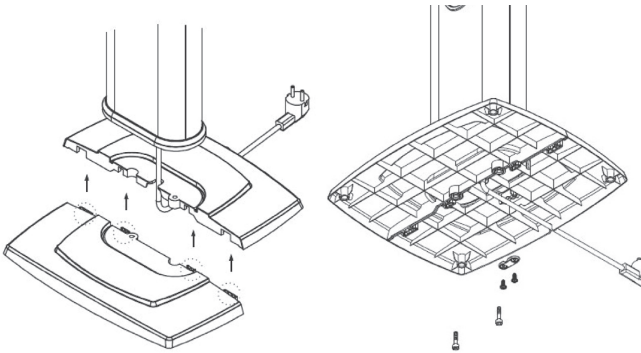

Montage rapide du StandLine 23R

- Faites d'abord passer le câble d'alimentation au milieu des deux plaques de base du pied.
- Puis assemblez les deux plaques de base. Le câble passe dans l'ouverture centrale vers le bas.
- Placez maintenant le StandLine sur la plaque de base dans le creux et vissez le radiateur avec les deux rondelles et les vis.
- Faites passer le câble sous la plaque de base à travers les bornes et fixez-le avec le support de câble et les deux petites vis.
- Mettez maintenant des piles dans la télécommande. (Non fournies)
- Le StandLine est maintenant prêt à fonctionner.

VASNER

Mise en route

Le StandLine de VASNER dispose de fonctions qui peuvent être soit commandées directement sur l'appareil, soit à distance. Pour utiliser la télécommande, veuillez d'abord mettre une pile bouton CR2032 dans la télécommande et branchez le câble d'alimentation dans une prise mise à la terre usuelle. Un signal de test retentit et le StandLine est prêt.

Actionnez le commutateur de fonction MARCHE / ARRÊT.

Attention !

L'installation est équipée d'un système de sécurité (dispositif anti-bascule).

Afin de pouvoir démarrer à nouveau l'appareil, vous devez débrancher la prise et la rebrancher ensuite.

Commande à l'aide de la télécommande

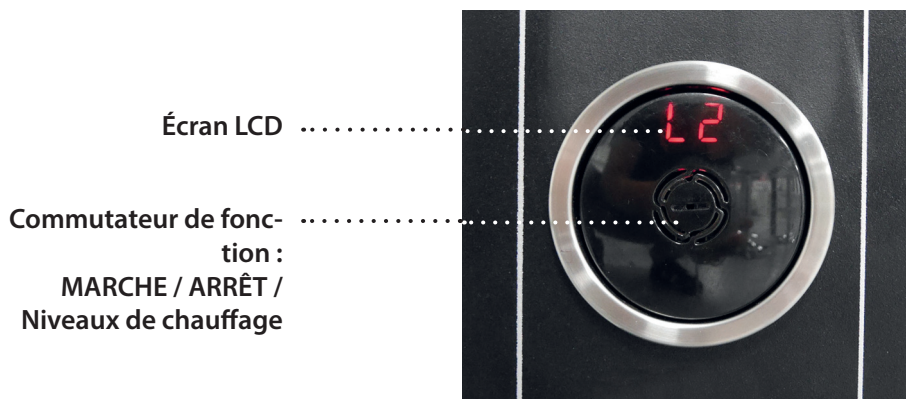

VASNER

CR2032

Comme le montre la figure 1 ci-dessous, les languettes sont poussées dans le sens de la flèche et tirées simultanément dans le sens de la flèche de la figure 2 et la batterie est remplacée. Une nouvelle batterie est installée de la même manière. Seule la pile CR2032 doit être utilisée.

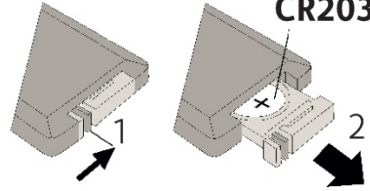

Cette touche sert à allumer et éteindre l'appareil.



Utilisé pour augmenter le niveau, la température et la minuterie.



Utilisé pour diminuer le niveau, la température et les réglages de la minuterie.
Réglage du niveau de chauffage : Le chauffage passe en mode de contrôle de puissance. Permet de régler le niveau entre 3 niveaux à l'aide des touches + et -. Affiche L1, L2, L3 en signalant pendant 0,2 seconde à chaque pas. Si l'appareil de chauffage est en mode de contrôle de puissance, il fonctionne au niveau maximum lorsque vous appuyez sur la touche maxi.



*** L'étape L4 ne s'applique qu'aux appareils de chauffage de 2300 W**



Interrupteur de thermostat : Passe en mode de réglage de la température. Effectue le réglage de la température de 10 à 40 degrés avec les touches + et -. Appuyez sur la touche mode pour enregistrer la température réglée. L'utilisateur doit appuyer une seule fois sur cette touche pour voir la température réglée. Signaux pendant 0,3 seconde à chaque pas.



Touche de minuterie: Passe en mode minuterie en clignotant sur l'écran, et la minuterie peut être réglée jusqu'à 9 heures à l'aide des touches + et -. Appuyez de nouveau sur cette touche pour enregistrer le chronométrage après l'avoir réglé. L'utilisateur doit appuyer une seule fois sur ce bouton pour voir le temps restant. 1H, 9H s'affichent à l'écran.

Remarque : Lorsque la minuterie de l'appareil est active, le point situé à droite de l'écran clignote. 1L, 2L ...: Indique le niveau de puissance de l'appareil de chauffage. 1H, 2H ...: Affichage de la minuterie du chauffage (Peut être programmé jusqu'à 9 heures.)
Er1: Surchauffe.



Touche de Fonction: Contrôle le réglage du niveau de température et le réglage de la minuterie de l'appareil de chauffage. Le niveau de température doit être augmenté d'un niveau pour chaque pression sur la touche. Maintenez cette touche enfoncée pendant 6 secondes pour effectuer un réglage de minuterie. Sélectionnez le fuseau horaire souhaité dans le menu affiché à l'écran. Appareil en Veille
— —: Indique que l'appareil est prêt à fonctionner lorsque ce symbole s'affiche à l'écran.

Note concernant la minuterie et autres affichages :

Si la minuterie est écoulee, alors L1, L2...
(le niveau de chauffage actuel) apparaît à droite sur l'écran.

1H, 2H, 3H, ...9H : **Affichage de la minuterie :** Programmation possible jusqu'à 9 heures au maximum

OH : **Affichage de la surchauffe :** (l'appareil détecte une formation de chaleur à proximité) ; dans ce cas, un signal d'alerte retentit pendant 1 minute et la fonction de chauffage s'arrête automatiquement.

Fonctionnement sans télécommande

Commutateur de fonction sur la façade de l'appareil :

- Pour régler la puissance de chauffage et la minuterie du radiateur à infra-rouge.
- Après appui le niveau de chauffage augmente d'un niveau.
- Pour régler la minuterie, appuyez sur la touche simplement pendant 6 secondes. La plage horaire souhaitée est sélectionnée sur l'écran. 1H, 2H, 3H, ...9H
- Mode veille : Avec ce symbole «  » l'appareil se trouve en mode veille et peut être à nouveau activé et utilisé si besoin.

Entretien, nettoyage, service, mise au rebut

Entretien

Il est recommandé d'entretenir régulièrement l'appareil selon les points suivants afin de pouvoir l'utiliser de manière efficace et pendant longtemps. L'appareil ne doit pas être ouvert par des personnes non autorisées ! S'il devait un jour y avoir un défaut, veuillez contacter votre revendeur.

- Une fois par mois, il faut vérifier l'absence d'encrassement du réflecteur (miroir réfléchissant) et du tube en fibres de carbone.
- Si le radiateur infrarouge est encrassé, il faut le nettoyer soigneusement. Voir le point nettoyage.
- Les vérifications énumérées sont bien sûr toujours dépendantes du niveau de saleté à l'endroit où se trouve l'appareil.
- Le réflecteur et le tube en carbone doivent être inspectés visuellement pour voir la présence de déformations ou de dommages. En cas de déformations ou de bris de verre, veuillez contacter votre revendeur afin de prendre les mesures nécessaires.
- Le câble d'alimentation et la prise de courant doivent également être inspectés lors du nettoyage de l'appareil. En cas de déformations ou de dommages sur le câble d'alimentation ou la prise de courant, veuillez contacter immédiatement votre revendeur.

Nettoyage

Attention ! Le nettoyage régulier et en profondeur assure une longue durée de vie et un niveau de performance optimal.

- L'appareil doit être éteint et le câble d'alimentation doit être retiré de la prise de courant. En outre, il doit être suffisamment refroidi avant un nettoyage.
- Si le réflecteur (miroir réfléchissant) et le tube en carbone sont encrassés, nettoyez-les avec de l'air comprimé sec sans retirer la grille de protection.
- Nettoyer la surface extérieure de l'appareil avec un chiffon doux en coton, un chiffon en microfibres ou une brosse douce.
- N'utilisez pas de détergents ou de solvants corrosifs pour nettoyer le radiateur à infrarouge. Ils peuvent endommager la surface et les composants.
- Éviter l'eau et une trop grande humidité sur le StandLine. Remettre en marche l'appareil uniquement lorsqu'il est complètement sec et propre.
- Si l'appareil doit être stocké pendant une longue période, recouvrez-le avec une housse de protection VASNER afin d'empêcher la poussière sur l'appareil et les endroits sensibles. Toujours retirer la prise électrique et mettre hors tension !

Service et réparation

S'il devait y avoir un jour un dommage ou une panne sur votre StandLine, il devrait être inspecté et réparé uniquement par un spécialiste. Ceci peut être un électricien reconnu ou votre revendeur. Les dommages ou les pannes qui surviennent à la suite d'une réparation effectuée de sa propre initiative, ainsi que les modifications sur l'appareil, l'abus d'utilisation, la négligence et les entretiens non conformes et insuffisants entraînent la perte de la garantie. Les revendeurs et le fabricant ne peuvent pas être considérés comme responsables.

Mise au rebut

La directive européenne 2002/96/CE (sur les déchets d'équipements électroniques et électriques) interdit la mise au rebut dans les ordures ménagères normales. Veuillez remettre l'appareil, en cas de mise au rebut, à votre centre de tri local.

Problème et aide

Défaut	Solution
L'appareil ne fonctionne pas	Vérifiez si la prise de courant est correctement branchée.
	Vérifiez si l'appareil est bien à plat ou s'il s'est déplacé. (L'appareil dispose d'une protection anti-basculement)
	Vérifiez qu'il n'y a pas de problème avec le fusible ou l'alimentation électrique dans la maison.
	Assurez-vous d'avoir correctement suivi les instructions dans le mode d'emploi.
	Si les problèmes persistent malgré tout, veuillez contacter votre revendeur.

Caractéristiques techniques

Modèle :	VASNER StandLine 23R
Tube à infrarouge :	Technique de tubes infrarouge en carbone
Puissance :	650 / 900 / 1600 / 2300 W
Tension :	220-240V AC, 50/60 Hz
Surface de chauffe :	jusqu'à 30 m ² , à l'intérieur
Dispositif anti-bascule :	oui
Télécommande :	oui
Thermostat (numérique) :	oui, régulation de 10° à 40° pour la température ambiante ; aucune coupure complète de l'appareil ne se produit !
Minuterie (numérique) :	oui
Dimensions (HxLxP) :	990 x 400 x 332 mm
Poids :	3,3 kg
Portée Max.	
Commande à distance :	jusqu'à 10 m
Piles :	1x pile CR2025

Garantie

Nos produits sont soumis à des contrôles de qualité très stricts. Toutefois, si votre radiateur à infrarouge ne devait pas fonctionner correctement, nous le regrettons, et nous vous prions de bien vouloir vous adresser à votre revendeur.

VASNER accorde une garantie de 2 ans à partir de la date d'achat, lorsque le montage et la mise en service ont été effectués conformément aux instructions données dans ce mode d'emploi.

En cas de dysfonctionnements ou de dommages causés par une manipulation ou un montage incorrects, cette garantie ne s'applique pas.

Au cours de la période de garantie, les appareils défectueux suite à des vices matériels ou de fabrication seront réparés ou remplacés selon notre choix. Les appareils ou les pièces des appareils remplacés deviennent la propriété de VASNER. Les prestations réalisées sous garantie n'entraînent ni une prolongation ni un renouvellement de la période de garantie.

Les réclamations sous garantie doivent être transmises dès la connaissance du problème au cours de la période de garantie.

Adresse service :

VASNER Germany

Tél. : +49 (0) 5246 - 93556 - 25

Fax : +49 (0) 5246 - 93556 - 19

Courriel : info@vasner.com

Web : www.vasner.com

VASNER est une marque de
MankeTech GmbH.

CE – Erklärung DECLARATION of conformity with European Directives



Importeur: MankeTech GmbH
Stahlstr. 27
33415 Verl
Deutschland

Marke: VASNER

Produkttyp: Infrarot Standheizstrahler

Produktbezeichnung: VASNER StandLine Serie

Art.-Nummer: VSL23R /2300 W
VSLM15/1500 W

Technische Daten: 220-240 V ~ 50/60 Hz / IP20

Datum: 19-11-2020

Der Unterzeichnende erklärt hiermit, dass folgendes Produkt, bekannt unter der Marke **VASNER**, rechtlichen Vorschriften und unten angeführten Normen der SGS CEBEC entspricht:

Zertifikatsnummer: BE-9687

IEC 60335-1:2010

IEC 60335-1:2010/AMD1:2013

IEC 60335-1:2010/AMD2:2016

IEC 60335-2-30:2009

IEC 60335-2-30:2009/AMD1:2016

Auf Anfrage können weitere Informationen bei der Firma MankeTech GmbH eingeholt werden.

19.11.2020

Janina Manke
- Geschäftsführerin -
MankeTech GmbH

VASNER.COM

VASNER

