

Art.Nr.
5911104903
AusgabeNr.
5911101850
Rev.Nr.
05/11/2020



scheppach



LBH2600P

DE	Benzin Laub Bläser / Sauger Originalbedienungsanleitung	06
GB	Petrol Leaf Blower / Vacuum Translation of original instruction manual	21
FR	Aspirateur-souffleur de feuilles Traduction des instructions d'origine	34
NL	Benzine bladblazer en zuiger Vertaling van de originele gebruikshandleiding	48
EE	Bensiiniga lehepuhur / -imur Tõlge Originaalkasutusjuhend	62
LV	Benziņa lapu pūtējs/sūcējs Tulkošana no oriģinālā lietošanas instrukcija	75

LT	Benzininis lapų pūstuvus / siurblys Vertimas originali naudojimo instrukcija	88
HR	Benzinski puhač/usisivač lišća Prijevod originalnog priručnika za uporabu	101
SI	Bencinski pihalnik/sesalnik listja Prevod originalnih navodil za uporabo	114
FI	Bensiinikäyttöinen lehtipuhallin/-imuri Alkuperäisen käyttöohjeen käännös	127
SE	Bensin lövblås / lövsug Översättning av originalinstruktionsmanualen	140



ACHTUNG!:
CAUTION!:
ATTENTION!:

Vor Inbetriebnahme die Bedienungsanleitung genau durchlesen!
Read the manual carefully before operating this machine!
Lire la notice intégralement avant l'utilisation de la machine!



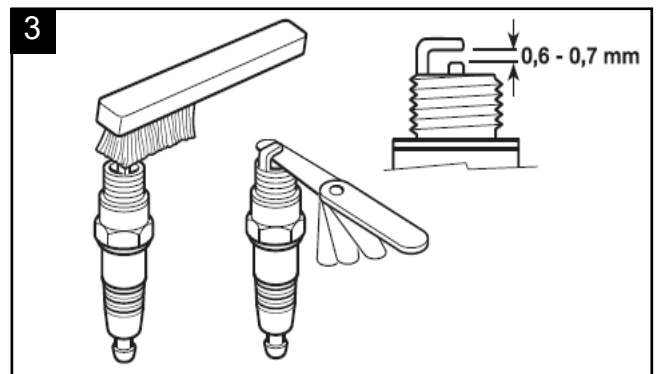
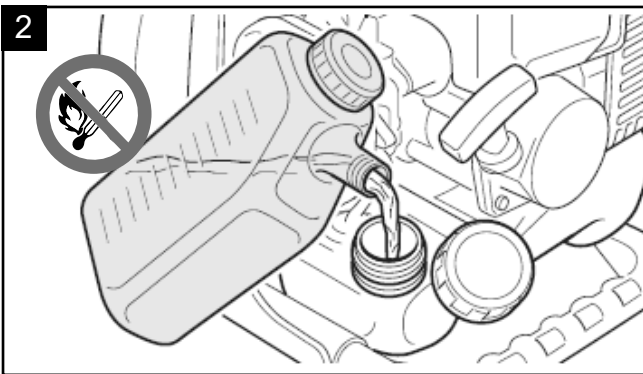
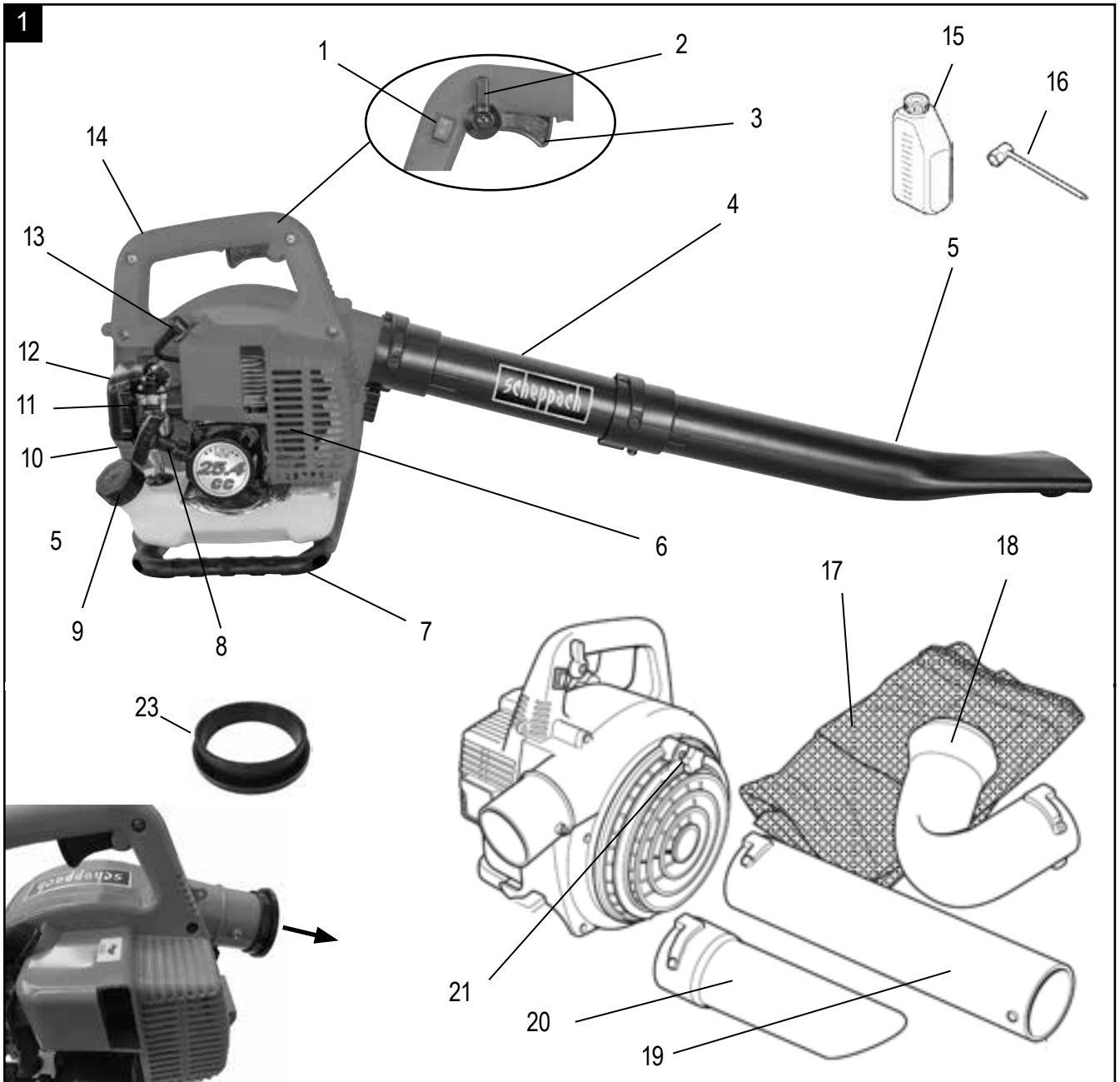

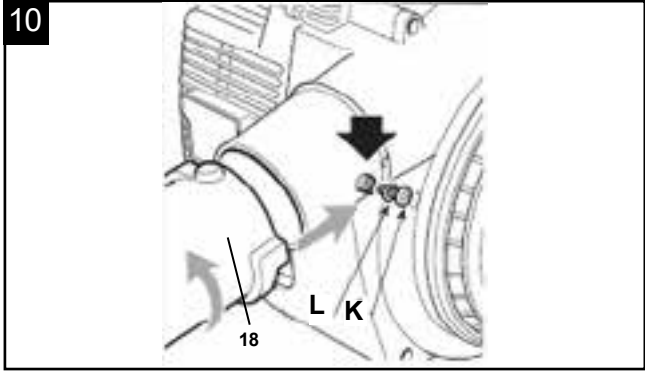
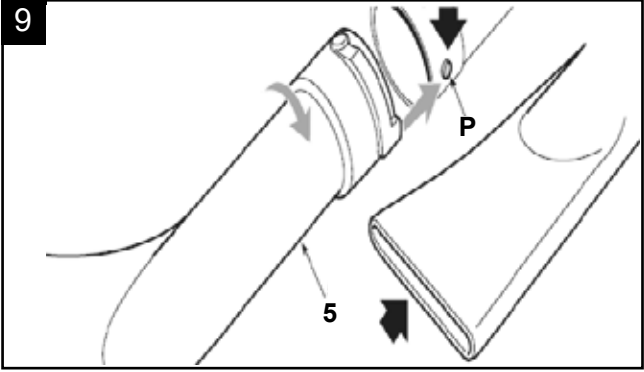
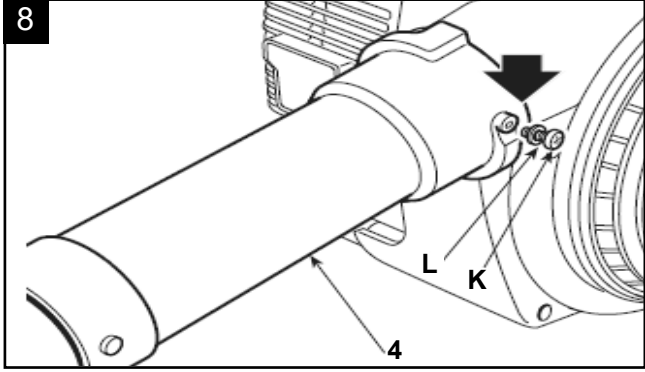
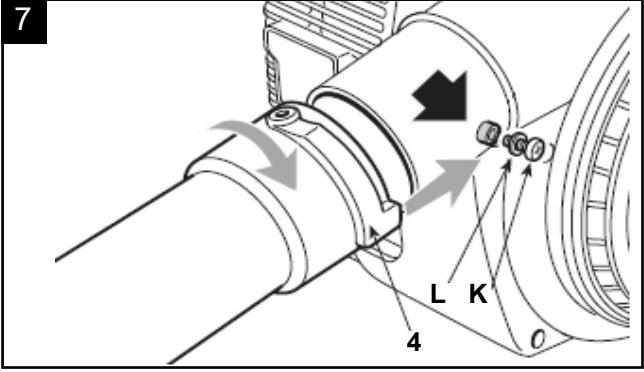
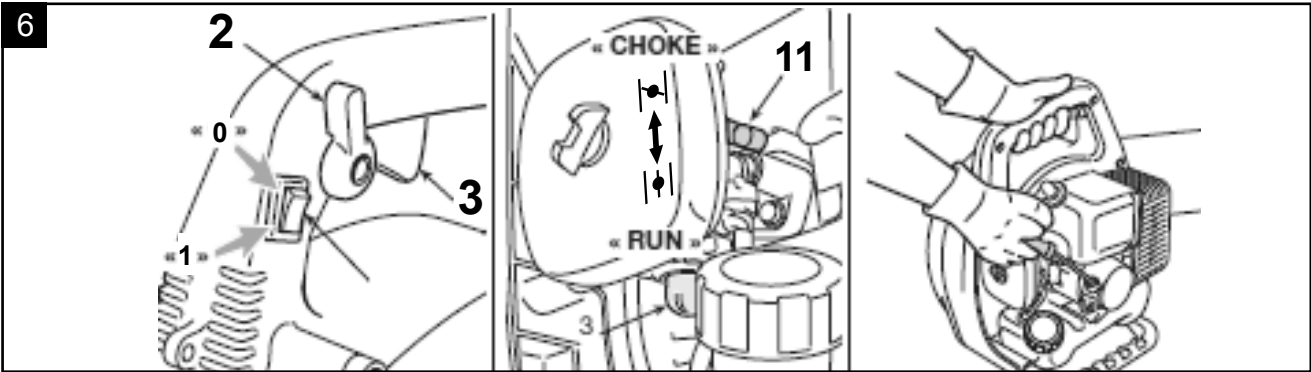
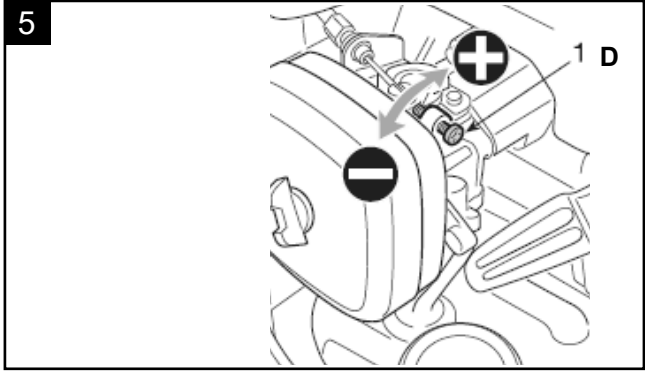
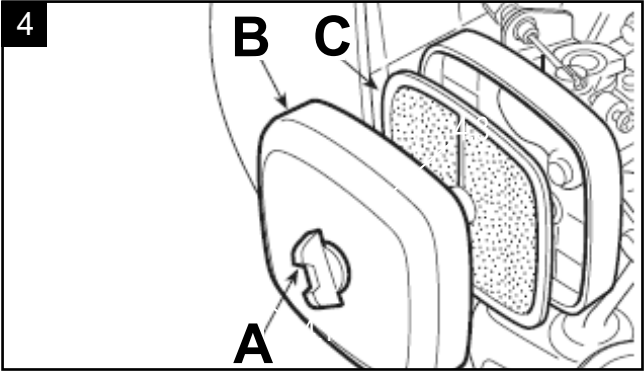

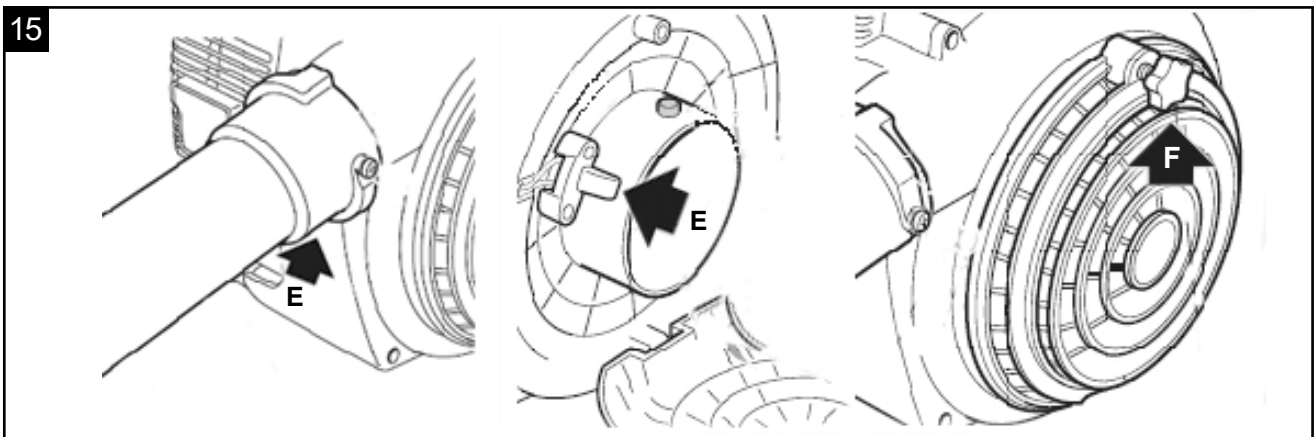
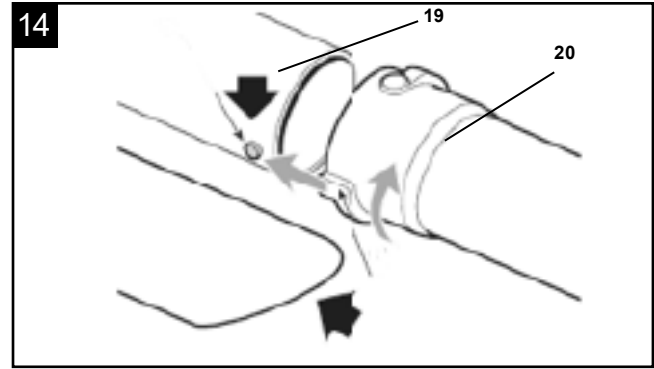
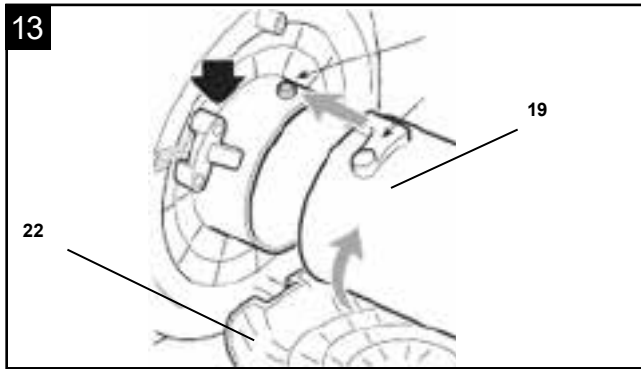
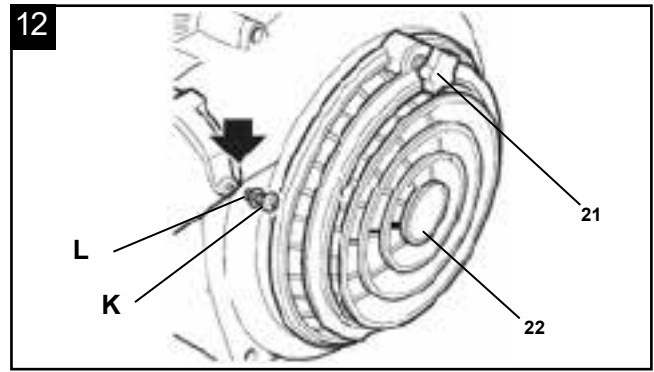
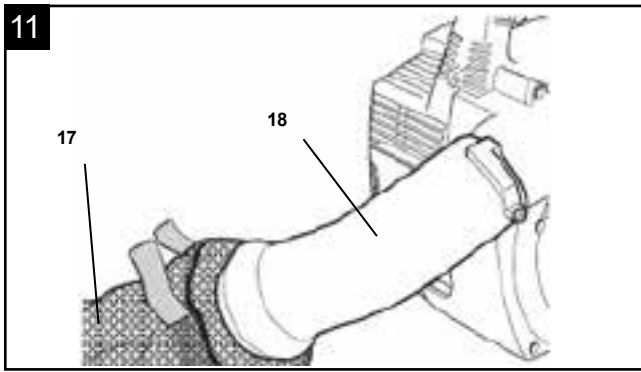



Nachdrucke, auch auszugsweise, bedürfen der Genehmigung. Technische Änderungen vorbehalten. Abbildungen beispielhaft!











Erklärung der Symbole auf dem Gerät

	<p>Vor Inbetriebnahme Bedienungsanleitung und Sicherheitshinweise lesen und beachten!</p>
	<p>Schutzbrille verwenden!</p>
	<p>Warnung! Bei Nichteinhaltung Lebensgefahr, Verletzungsgefahr oder Beschädigung des Werkzeugs möglich</p>
	<p>Achtung Verletzungsgefahr! Greifen Sie mit Ihren Händen nie in die Nähe der Messer.</p>
	<p>Garantierter Schalleistungspegel</p>
	<p>Achtung! Verletzungsgefahr durch wegschleudernde Gegenstände</p>
	<p>Achtung! Der Auspuff und andere Teile des Motors wird im Betrieb sehr heiß, nicht berühren</p>
	<p>Zuschauer auf Abstand halten.</p>
	<p>Gehörschutz verwenden!</p>
	<p>Das Produkt entspricht den geltenden europäischen Richtlinien.</p>
	<p>Achtung feuergefährliche Stoffe. Feuer, offenes Licht und Rauchen verboten</p>

	<p>Benzinpumpenknopf betätigen</p>
	<p>Tankinhalt</p>
	<p>Symbol für das einzufüllende Mischverhältnis Benzin/Öl auf dem Tankdeckel 40:1</p>
	<p>Arbeitshandschuhe tragen!</p>
	<p>Festes Schuhwerk tragen!</p>
	<p>Achtung! Verletzungsgefahr durch rotierende Messerwalze! Hände und Füße außerhalb der Öffnungen halten, wenn die Maschine läuft.</p>
 	<p>Starthebel (Choke) "Kaltstart"</p> <p>Starthebel (Choke) "Warmstart und Arbeiten"</p>

Inhaltsverzeichnis:	Seite:
1. Einleitung.....	9
2. Gerätebeschreibung	9
3. Lieferumfang	9
4. Bestimmungsgemäße Verwendung.....	10
5. Wichtige Hinweise	10
6. Technische Daten	12
7. Aufbau und Bedienung.....	13
8. Arbeitshinweise	16
9. Wartung.....	16
10. Lagerung	18
11. Entsorgung und Wiederverwertung	18
12. Störungsabhilfe	19

1. Einleitung

Hersteller:

scheppach

Fabrikation von Holzbearbeitungsmaschinen GmbH
Günzburger Straße 69
D-89335 Ichenhausen

Verehrter Kunde,

Wir wünschen Ihnen viel Freude und Erfolg beim Arbeiten mit Ihrem neuen Gerät.

Hinweis:

Der Hersteller dieses Gerätes haftet nach dem geltenden Produkthaftungsgesetz nicht für Schäden, die an diesem Gerät oder durch dieses Gerät entstehen bei:

- unsachgemäßer Behandlung,
- Nichtbeachtung der Bedienungsanweisung,
- Reparaturen durch Dritte, nicht autorisierte Fachkräfte,
- Einbau und Austausch von nicht originalen Ersatzteilen,
- nicht bestimmungsgemäßer Verwendung,

Beachten Sie:

Lesen Sie vor der Montage und vor Inbetriebnahme den gesamten Text der Bedienungsanleitung durch. Diese Bedienungsanleitung soll es Ihnen erleichtern, Ihr Gerät kennenzulernen und dessen bestimmungsgemäßen Einsatzmöglichkeiten zu nutzen.

Die Bedienungsanleitung enthält wichtige Hinweise, wie Sie mit dem Gerät sicher, fachgerecht und wirtschaftlich arbeiten, und wie Sie Gefahren vermeiden, Reparaturkosten sparen, Ausfallzeiten verringern und die Zuverlässigkeit und Lebensdauer des Gerät erhöhen.

Zusätzlich zu den Sicherheitsbestimmungen dieser Bedienungsanleitung müssen Sie unbedingt die für den Betrieb des Gerät geltenden Vorschriften Ihres Landes beachten.

Bewahren Sie die Bedienungsanleitung, in einer Plastikhülle geschützt vor Schmutz und Feuchtigkeit, bei dem Gerät auf. Sie muss von jeder Bedienungsperson vor Aufnahme der Arbeit gelesen und sorgfältig beachtet werden. An dem Gerät dürfen nur Personen arbeiten, die im Gebrauch des Geräts unterwiesen und über die damit verbundenen Gefahren unterrichtet sind. Das geforderte Mindestalter ist einzuhalten.

Neben den in dieser Bedienungsanleitung enthaltenen Sicherheitshinweisen und den besonderen Vorschriften Ihres Landes sind die für den Betrieb von baugleichen Maschinen allgemein anerkannten technischen Regeln zu beachten.

Wir übernehmen keine Haftung für Unfälle oder Schäden, die durch Nichtbeachten dieser Anleitung und den Sicherheitshinweisen entstehen.

2. Gerätebeschreibung

1. Einschaltknopf
2. Gashebelarretierung
3. Gashebel
4. Blasrohr
5. Düse
6. Motoreinheit
7. Haltegriff
8. Startseilzug
9. Tankverschluss
10. Kraftstoffhandpumpe
11. Choke Hebel
12. Luftfilterdeckel
13. Zündkerze
14. Tragegriff
15. Mischbehälter
16. Zündkerzenschlüssel
17. Fangsack
18. Gebogenes Rohr
19. Vakuumpohr (1)
20. Ansaug Vakuumpohr (2)
21. Sterngriff
22. Schutzgitter
23. Transportschutzring

3. Lieferumfang

- Öffnen Sie die Verpackung und nehmen Sie das Gerät vorsichtig aus der Verpackung.
- Entfernen Sie das Verpackungsmaterial sowie Verpackungs- und Transportsicherungen (falls vorhanden).
- Überprüfen Sie, ob der Lieferumfang vollständig ist.
- Kontrollieren Sie das Gerät und die Zubehörteile auf Transportschäden. Bei Beanstandungen muss sofort der Zubringer verständigt werden. Spätere Reklamationen werden nicht anerkannt.
- Bewahren Sie die Verpackung nach Möglichkeit bis zum Ablauf der Garantiezeit auf.
- Machen Sie sich vor dem Einsatz anhand der Bedienungsanleitung mit dem Gerät vertraut.
- Danach entsorgen Sie diese bitte umweltgerecht.
- Verwenden Sie bei Zubehör sowie Verschleiß- und Ersatzteilen nur Original-Teile. Ersatzteile erhalten Sie bei Ihrem Fachhändler.
- Geben Sie bei Bestellungen unsere Artikelnummern sowie Typ und Baujahr des Gerätes an.

Achtung!

Gerät und Verpackungsmaterial sind kein Kinderspielzeug! Kinder dürfen nicht mit Kunststoffbeutel, Folien und Kleinteilen spielen! Es besteht Verschluckungs- und Erstickungsgefahr!

- Motoreinheit (6)
- Blasrohr (4)
- Düse (5)
- Zündkerzenschlüsse (16)
- Mischbehälter (15)
- Schraube (K) und Beilagscheibe (L)
- Fangsack (17)
- Gebogenes Rohr (18)
- Vakuumrohr (19)
- Ansaug Vakuumrohr (20)

4. Bestimmungsgemäße Verwendung

Die Maschine entspricht der gültigen EG-Maschinenrichtlinie.

- Vor Arbeitsaufnahme müssen sämtliche Schutz- und Sicherheitseinrichtungen an der Maschine montiert sein.
- Der Laubsauger/-Bläser ist nur für Laub und Gartenabfälle wie Gras und kleine Zweige zugelassen. Eine anderweitige Anwendung ist nicht erlaubt.
- Der Laubsauger/-Bläser darf nur für trockenes Laub, Gras etc. verwendet werden.
- Die Maschine ist zur Bedienung durch eine Person konzipiert.
- Die Bedienungsperson ist im Arbeitsbereich gegenüber Dritten verantwortlich.
- Alle Sicherheits- und Gefahrenhinweise an der Maschine beachten.
- Alle Sicherheits- und Gefahrenhinweise an der Maschine vollzählig in lesbarem Zustand halten.
- Maschine nur in technisch einwandfreiem Zustand sowie bestimmungsgemäß, sicherheits- und gefahrenbewusst unter Beachtung der Betriebsanleitung benutzen!
- Insbesondere Störungen, die die Sicherheit beeinträchtigen können, umgehend beseitigen (lassen)!
- Die Sicherheits-, Arbeits- und Wartungsvorschriften des Herstellers sowie die in den technischen Daten angegebenen Abmessungen müssen eingehalten werden.
- Die zutreffenden Unfallverhütungsvorschriften und die sonstigen, allgemein anerkannten sicherheitstechnischen Regeln müssen beachtet werden.
- Die Maschine darf nur von sachkundigen Personen genutzt, gewartet oder repariert werden, die damit vertraut und über die Gefahren unterrichtet sind. Eigenmächtige Veränderungen an der Maschine schließen eine Haftung des Herstellers für daraus resultierende Schäden aus.
- Verwenden Sie das Gerät in der Betriebsart Ansaugen nur, wenn der Fangsack montiert ist.
- Saugen Sie keine brennenden, glühenden oder rauchenden Materialien (z.B. Zigaretten, Glut etc.), Dämpfe oder leicht entzündliche, giftige oder explosive Stoffe an.
- Die Maschine darf nur mit Originalzubehör und Originalwerkzeugen des Herstellers genutzt werden.

- Jeder darüber hinausgehende Gebrauch gilt als nicht bestimmungsgemäß. Für daraus resultierende Schäden haftet der Hersteller nicht, das Risiko dafür trägt allein der Benutzer.
- Das Gerät darf nicht für den gewerblichen, handwerklichen oder industriellen Gebrauch eingesetzt werden.
- Wenn Sie nicht sicher sind, ob eine Arbeitsbedingung sicher oder unsicher ist, arbeiten Sie nicht mit der Maschine.

WARNHINWEIS! Bitte lesen Sie vor der Inbetriebnahme des Geräts zu Ihrer eigenen Sicherheit dieses Handbuch und die allgemeinen Sicherheitshinweise gründlich durch. Wenn Sie das Gerät Dritten überlassen, legen Sie diese Gebrauchsanweisung immer bei.

Bitte beachten Sie, dass unsere Geräte bestimmungsgemäß nicht für den gewerblichen, handwerklichen oder industriellen Einsatz konstruiert wurden. Wir übernehmen keine Gewährleistung, wenn das Gerät in Gewerbe-, Handwerks- oder Industriebetrieben sowie bei gleichzusetzenden Tätigkeiten eingesetzt wird.

5. Wichtige Hinweise

Allgemeine Sicherheitshinweise

⚠ WARNUNG Lesen Sie alle Sicherheitshinweise und Anweisungen. Versäumnisse bei der Einhaltung der Sicherheitshinweise und Anweisungen können Brand und/oder schwere Verletzungen verursachen. Benutzen Sie nur die in der vorliegenden Anleitung empfohlenen Kraftstoffe (siehe Kapitel: Kraft- und Schmierstoffe). Benutzen Sie niemals Kraftstoff, welcher nicht mit 2 Takt Motoröl gemischt ist. Dies kann zum Totalschaden führen und die Lieferantengarantie verfällt.

Bewahren Sie alle Sicherheitshinweise und Anweisungen für die Zukunft auf.

Einweisung

- Lesen Sie diese Bedienungsanleitung sorgfältig durch. Machen Sie sich mit den Steuer- oder Regeleinrichtungen und der ordnungsgemäßen Verwendung des Gerätes vertraut.
- Personen, die aufgrund ihrer physischen, sensorischen oder geistigen Fähigkeiten oder ihrer Unerfahrenheit oder Unkenntnis nicht in der Lage sind, das Gerät sicher zu benutzen, sollten dieses Gerät nicht ohne Aufsicht oder Anweisung durch eine verantwortliche Person benutzen. Kinder sollten beaufsichtigt werden, um sicherzustellen, dass sie nicht mit dem Gerät spielen.
- Lassen Sie niemals Kinder das Gerät benutzen.

- Lassen Sie niemals andere Personen, die mit diesen Anweisungen nicht vertraut sind, das Gerät benutzen. Örtliche Vorschriften können das Mindestalter für Benutzer vorgeben.
- Benutzen Sie das Gerät niemals, wenn Personen, besonders Kinder, oder Haustiere in der Nähe sind.
- Der Benutzer ist verantwortlich für Unfälle oder Gefährdungen, die Dritten persönlich oder Ihrem Eigentum zustoßen.

Allgemeine Hinweise

- Tragen Sie keine weite Kleidung oder Schmuck. Tragen Sie lange Hosen zum Schutz Ihrer Beine. Verwenden Sie bei langen Haaren eine Kopfbedeckung. Lockere Kleidung, Schmuck und lange Haare können von sich bewegenden Teilen erfasst werden. Tragen Sie geeignete feste, eng anliegende Arbeitskleidung.
- Schalten Sie den Motor des Geräts stets aus, wenn Sie die Maschine ablegen und vor Arbeiten am Gerät.
- Tragen Sie eine Schutzbrille bei Arbeiten.
- Bedienpersonal mit Atemwegsproblemen oder bei stauberzeugenden Arbeiten eine Atemmaske tragen.
- Verwenden Sie das Gerät nie mit beschädigten Schutzeinrichtungen oder Abschirmungen

Arbeitsplatzsicherheit

- Halten Sie Ihren Arbeitsbereich sauber und gut beleuchtet. Unordnung oder unbeleuchtete Arbeitsbereiche können zu Unfällen führen.
- Arbeiten Sie mit dem Gerät nicht in explosionsgefährdeter Umgebung, in der sich brennbare Flüssigkeiten, Gase oder Staube befinden. Das Gerät erzeugt Funken, die den Staub oder die Dämpfe entzünden können.
- Halten Sie Kinder und andere Personen während der Benutzung des Geräts fern. Bei Ablenkung können Sie die Kontrolle über das Gerät verlieren.

Sicherheit von Personen

- Seien Sie aufmerksam, achten Sie darauf, was Sie tun, und gehen Sie mit Vernunft an die Arbeit mit dem Werkzeug. Benutzen Sie kein Werkzeug, wenn Sie müde sind oder unter Einfluss von Drogen, Alkohol oder Medikamenten stehen. Ein Moment der Unachtsamkeit beim Gebrauch des Werkzeuges kann zu ernsthaften Verletzungen führen.
- Tragen Sie persönliche Schutzausrüstung und immer eine Schutzbrille. Das Tragen persönlicher Schutzausrüstung, wie Staubmaske, rutschfeste Sicherheitsschuhe, Schutzhelm oder Gehörschutz, je nach Art und Einsatz des Werkzeuges, verringert das Risiko von Verletzungen.

- Vermeiden Sie eine unbeabsichtigte Inbetriebnahme. Wenn Sie beim Tragen des Werkzeuges den Finger am Schalter haben kann dies zu Unfällen führen.
- Entfernen Sie Einstellwerkzeuge oder Schraubenschlüssel, bevor Sie das Werkzeug einschalten. Ein Werkzeug oder Schlüssel, der sich in einem drehenden Geräteteil befindet, kann zu Verletzungen führen.
- Vermeiden Sie eine abnormale Körperhaltung. Sorgen Sie für einen sicheren Stand und halten Sie jederzeit das Gleichgewicht. Dadurch können Sie das Werkzeug in unerwarteten Situationen besser kontrollieren.
- Tragen Sie geeignete Kleidung. Tragen Sie keine weite Kleidung oder Schmuck.
- Halten Sie Haare, Kleidung und Handschuhe fern von sich bewegenden Teilen. Lockere Kleidung, Schmuck oder lange Haare können von sich bewegenden Teilen erfasst werden.

Verwendung und Behandlung des Gerätes

- Überlasten Sie das Gerät nicht. Verwenden Sie für Ihre Arbeit das dafür bestimmte Werkzeug. Mit dem passenden Werkzeug arbeiten Sie besser und sicherer im angegebenen Leistungsbereich.
- Benutzen Sie kein Werkzeug, dessen Schalter defekt ist. Ein Werkzeug, das sich nicht mehr ein- oder ausschalten lässt, ist gefährlich und muss repariert werden.
- Bewahren Sie unbenutzte Werkzeuge außerhalb der Reichweite von Kindern auf. Lassen Sie Personen das Gerät nicht benutzen, die mit diesem Gerät nicht vertraut sind oder diese Anweisungen nicht gelesen haben. Werkzeuge sind gefährlich, wenn sie von unerfahrenen Personen benutzt werden.
- Pflegen Sie Werkzeuge mit Sorgfalt. Kontrollieren Sie, ob bewegliche Teile einwandfrei funktionieren und nicht klemmen, ob Teile gebrochen oder so beschädigt sind, dass die Funktion des Werkzeuges beeinträchtigt ist. Lassen Sie beschädigte Teile vor dem Einsatz des Gerätes reparieren. Viele Unfälle haben ihre Ursache in schlecht gewarteten Werkzeugen.
- Verwenden Sie das Gerät, Zubehör Einsatzwerkzeuge usw. entsprechend diesen Anweisungen. Berücksichtigen Sie dabei die Arbeitsbedingungen und die auszuführende Tätigkeit. Der Gebrauch von Geräten für andere als die vorgesehenen Anwendungen kann zu gefährlichen Situationen führen.

Sicherer Umgang mit Kraftstoffen

Kraftstoffe und Kraftstoffdämpfe sind feuergefährlich und können beim Einatmen und auf der Haut schwere Schäden verursachen. Beim Umgang mit Kraftstoff ist daher Vorsicht geboten und für eine gute Belüftung zu sorgen.

- Schalten Sie vor dem Betanken des Geräts den Motor aus und lassen Sie das Gerät abkühlen.
- Beim Tanken nicht rauchen und offenes Feuer vermeiden (Abb. 2).
- Tragen Sie beim Tanken Handschuhe.
- Tanken Sie nicht in geschlossenen Räumen (Explosionsgefahr).
- Achten Sie darauf, Kraftstoff oder Öl nicht zu verschütten. Säubern Sie das Gerät sofort, wenn Sie Kraftstoff oder Öl verschüttet haben. Wechseln Sie Ihre Kleidung sofort, wenn Sie Kraftstoff oder Öl darüber verschüttet haben.
- Achten Sie darauf, dass kein Kraftstoff ins Erdreich gelangt.
- Verschließen Sie den Tankverschluss nach dem Betanken wieder sorgfältig und achten Sie darauf, dass er sich während des Betriebes nicht löst.
- Achten Sie darauf, dass Tankdeckel und Benzingleitungen dicht sind.
Bei Undichtigkeiten dürfen Sie das Gerät nicht in Betrieb nehmen.
- Transportieren und lagern Sie Kraftstoffe nur in dafür zugelassenen und gekennzeichneten Behältern.
- Halten Sie Kinder von Kraftstoffen fern.
- Transportieren und lagern Sie Kraftstoffe nicht in der Nähe von brennbaren oder leicht entzündlichen Stoffen sowie Funken oder offenem Feuer.
- Entfernen Sie sich zum Starten des Gerätes mindestens drei Meter vom Tankplatz.
- Zur Verringerung der Brandgefahr – Motor und Schalldämpfer frei halten von Schnittresten, Blättern und Schmiermitteln!
- Halten Sie die Griffe trocken, sauber und frei von Kraftstoffmischung.
- Tanken Sie niemals bei laufendem oder heißem Motor.

Restrisiken

Auch bei bestimmungsgemäßer Verwendung können trotz Einhaltung aller einschlägigen Sicherheitsbestimmungen aufgrund der durch den Verwendungszweck bestimmten Konstruktion noch Restrisiken bestehen.

Rücksichtnahme und Vorsicht verringern das Risiko von Personenverletzungen und Beschädigungen.

- Verletzung durch weggeschleuderte Teile.
- Bruch und Herausschleudern von Messerstücken.
- Gefahr einer Kohlenmonoxidvergiftung bei Verwendung des Gerätes in geschlossenen oder schlecht belüfteten Räumen.

- Verbrennungsgefahr bei Berührung heißer Bauteile.
- Beeinträchtigung des Gehörs bei länger andauernden Arbeiten ohne Gehörschutz.

Des Weiteren können trotz aller getroffener Vorkehrungen nicht offensichtliche Restrisiken bestehen. Restrisiken können minimiert werden, wenn die „Sicherheitshinweise“ und die „Bestimmungsgemäße Verwendung“, sowie die Betriebsanleitung insgesamt beachtet werden.

6. Technische Daten

Abmessungen L x B x H	1250 x 550 x 370 mm
Luftgeschwindigkeit max.	260 km/h
Fangsackvolumen	50 l
Antrieb	
Hubraum	25,4 cm ³
Motornennleistung	0,7 kW
Leerlaufdrehzahl	3500 ± 300 min ⁻¹
Volumen des Benzintanks	650 cm ³
Motor typ	2-Takt Motor, luftgekühlt
Laubbläser Gewicht	4,7 kg
Laubsauger Gewicht	5,9 kg
Gesamtgewicht	6,4 kg

Technische Änderungen vorbehalten!

Information zur Geräuschentwicklung nach den einschlägigen Normen gemessen:

- Schalldruck $L_{pA} = 97,0 \text{ dB(A)}$
- Schallleistung $L_{WA} = 108,4 \text{ dB(A)}$
- Messunsicherheit $K_{pA} = 3 \text{ dB(A)}$

Tragen Sie einen Gehörschutz.

Die Einwirkung von Lärm kann Gehörverlust bewirken.

Vibration

- Untergriff $A_{hv} = 15,1 \text{ m/s}^2$
- Obergriff $A_{hv} = 11,92 \text{ m/s}^2$
- Messunsicherheit $K_{pA} = 1,5 \text{ m/s}^2$

Beschränken Sie die Geräuschentwicklung und Vibration auf ein Minimum!

- Verwenden Sie nur einwandfreie Geräte.
- Warten und reinigen Sie das Gerät regelmäßig.
- Passen Sie Ihre Arbeitsweise dem Gerät an.
- Überlasten Sie das Gerät nicht.
- Lassen Sie das Gerät gegebenenfalls überprüfen.
- Schalten Sie das Gerät aus, wenn es nicht benutzt wird.
- Tragen Sie Handschuhe.

In dieser Bedienungsanweisung haben wir Stellen, die Ihre Sicherheit betreffen, mit diesem Zeichen versehen: ⚠

7. Aufbau und Bedienung

ACHTUNG! Vor allen Arbeiten am Gerät - Reinigung, Inspektion, Wartung oder andere Arbeiten - das Gerät immer ausschalten.

ACHTUNG!

Transportschutzring (23) Abb. 1 entfernen.

Laubbläser

Montage Blasrohr: (Abb. 7-9)

⚠ **WARNHINWEIS:** Das Gerät darf auf keinen Fall eingeschaltet oder benutzt werden, bevor es komplett montiert wurde.

- Die Schraube (K) und ihre Unterlegscheibe (L) am Luftauslass entfernen.
- Das Blasrohr (4) mit dem Vorsprung des Luftauslasses ausrichten, den Schlauch zusammenschieben und 90 ° im Uhrzeigersinn drehen, um ihn dauerhaft zu befestigen.
- Das Blasrohr (4) mit der Schraube (K) und den Unterlegscheiben (L) am Luftauslasser befestigen.
- Die Düse (5) mit dem Vorsprung (P) des Blasrohres ausrichten, die Düse und das Rohr zusammenschieben und um 90 ° im Uhrzeigersinn drehen, um es dauerhaft zu befestigen.

⚠ **Warnung!** Verwenden Sie nur originale Ersatz- und Zubehörteile des Herstellers. Bei Nichtbeachtung können sich die Leistung verringern, Verletzungen auftreten und Ihre Garantie erlöschen. Verwenden Sie die Maschine niemals ohne Schutz!

Laubsauger

Montage: (Abb. 6 - 10)

⚠ **WARNHINWEIS:** Das Gerät darf auf keinen Fall eingeschaltet oder benutzt werden, bevor es komplett montiert wurde.

Montage Saugrohr (Abb. 10-14)

- Entfernen Sie die Schraube (1) und die Unterlegscheibe (2).
- Richten Sie das Rohr (18) mit dem Vorsprung des Luftauslasses aus, schieben Sie anschließend das Rohr über den Luftauslass und drehen Sie es um 90 ° gegen den Uhrzeigersinn, um es dauerhaft zu fixieren.
- Stecken Sie das Rohrende (18) in den Fangsack (17) und schließen Sie die Öffnung mit dem mitgelieferten Klettband .
- Das Rohr (18) mit der Schraube (K) und der Unterlegscheiben (L) am Luftauslass befestigen.

- Den Sterngriff (21) lösen und das Schutzgitter (22) öffnen.
- Richten Sie das Ansaugrohr (19) mit dem Vorsprung des Einlasses aus, schieben Sie das Rohr in Richtung des Vorsprunges und drehen Sie es um 90 ° im Uhrzeigersinn, um es dauerhaft zu fixieren.
- Richten Sie das zweite Ansaugrohr (20) mit dem Vorsprung des ersten Rohrs (19) aus, schieben Sie die beiden Rohre zusammen und drehen Sie es um 90 ° im Uhrzeigersinn, um es dauerhaft zu fixieren.
- Hängen Sie die Tasche über Ihre Schulter und passen Sie die Höhe mit dem Gurt an.

Hinweis: Bitte beachten Sie, dass nach dem Befestigen am Gerät die beiden Saugrohre fest miteinander verbunden sind und anschließend nicht mehr zerlegt werden dürfen!

Bedienung des Geräts

Arbeitsvorbereitung

Prüfen Sie das Gerät vor jeder Inbetriebnahme auf:

- Dichtheit des Treibstoffsystems.
- Einwandfreien Zustand und Vollständigkeit der Schutzeinrichtungen und der Schnitvorrichtung.
- Festen Sitz sämtlicher Verschraubungen.
- Leichtgängigkeit aller beweglichen Teile.
- Eine geschlossene Schutzklappe (E) und dass alle Sicherheitsschalter (F) aktiviert sind (Abb. 15)

Treibstoff und Öl

Empfohlene Treibstoffe

Benutzen Sie nur ein Gemisch aus bleifreiem Benzin und speziellem 2-Takt-Motoröl.

Mischen Sie das Treibstoffgemisch nach der Treibstoff-Mischtabelle an.

Achtung: Verwenden Sie kein Treibstoffgemisch, das mehr als 90 Tage lang gelagert wurde.

Achtung: Verwenden Sie kein 2-Takt-Öl das ein Mischverhältnis von 100:1 empfiehlt. Bei Motorschäden auf Grund ungenügender Schmierung entfällt die Motorgarantie des Herstellers.

Achtung: Verwenden Sie zum Transport und zur Lagerung von Kraftstoff nur dafür vorgesehene und zugelassene Behälter.

Geben Sie jeweils die richtige Menge Benzin und 2-Takt-Öl in die beiliegende Mischflasche. Schütteln Sie anschließend den Behälter gut durch.

Verwenden Sie niemals Öl für 4-Takt-Motoren oder wassergekühlte 2-Takt-Motoren. Dadurch können die Zündkerze verschmutzt, das Abluftteil blockiert oder der Kolbenring verklebt werden.

Treibstoffgemische, die einen Monat oder länger nicht genutzt wurden, können den Vergaser verstopfen oder den Motorbetrieb beeinträchtigen. Geben Sie nicht benötigten Treibstoff in einen luftdichten Behälter und bewahren Sie diesen in einem dunklen, kühlen Raum auf.

Treibstoff -Misch-Tabelle

Mischverfahren: 40 Teile Benzin auf 1 Teil Öl

Beispiel:

1 l Benzin : 0,025 l 2-Takt-Öl

5 l Benzin : 0,125 l 2-Takt-Öl

Warnung! Achten Sie auf die Abgase.

Schalten Sie den Motor vor dem Betanken immer aus. Geben Sie niemals Benzin in das Gerät, während der Motor läuft oder es heiß ist. Es besteht Brandgefahr!

Tanken Sie nur im Freien oder in gut belüfteten Räumen. Darauf achten, dass kein Kraftstoff ins Erdreich gelangt (Umweltschutz). Geeignete Unterlage verwenden.

Benzin auffüllen

Verletzungsgefahr! Benzin ist explosiv!

Motor ausschalten und abkühlen lassen!

- Schutzhandschuhe tragen!
- Haut- und Augenkontakt vermeiden!
- Unbedingt Abschnitt „Sicherheitsanweisung“ beachten.
- Betanken Sie das Gerät nur im Freien oder in ausreichend belüfteten Räumen.
- Säubern Sie die Umgebung des Einfüllbereiches. Verunreinigungen im Tank verursachen Betriebsstörungen. Schütteln Sie den Behälter mit dem Kraftstoffgemisch vor dem Einfüllen in den Tank noch einmal.
- Öffnen Sie den Tankverschluss vorsichtig, damit evtl. vorhandener Überdruck abgebaut werden kann.
- Füllen Sie das Kraftstoffgemisch vorsichtig bis zur Unterkante des Einfüllstutzens ein.
- Verschließen Sie den Tankverschluss wieder. Stellen Sie sicher, dass der Tankverschluss dicht schließt.
- Säubern Sie den Tankverschluss und die Umgebung.
- Überprüfen Sie den Tank und die Kraftstoffleitungen auf Undichtigkeiten.
- Entfernen Sie sich vor dem Starten des Motors mindestens drei Meter vom Tankplatz.

Benzin ablassen

Entleeren Sie den Tank nur im Freien oder in gut belüfteten Räumen. Darauf achten, dass kein Kraftstoff ins Erdreich gelangt (Umweltschutz). Geeignete Unterlage verwenden.

- Halten Sie einen Auffangbehälter unter die Benzinablassschraube.
- Schrauben Sie die Tankkappe auf und entfernen Sie diese.
- Lassen Sie das Benzin/Ölgemisch vollständig ab.
- Schrauben Sie die Tankkappe von Hand wieder fest.

Vor Gebrauch prüfen!

- Prüfen Sie, ob sich das Gerät in einem sicheren Zustand befindet:
- Prüfen Sie das Gerät auf Lecks.
- Prüfen Sie das Gerät auf sichtbare Schäden.
- Prüfen Sie, ob alle Teile des Gerätes sicher angebracht sind.
- Prüfen Sie, ob sich alle Sicherheitsvorrichtungen in einem guten Zustand befinden.

Gerät in Betrieb nehmen

- Vor der Inbetriebnahme des Geräts muss gewährleistet sein, dass das Zwischenstück des Rohrs richtig angebracht wurde
- Folgen Sie den Motorstartanweisungen wie in der Anleitung beschrieben.
- Achten Sie darauf, dass nichts den Auspuff verdeckt, da dieser Hitze erzeugt.
- Halten Sie den Handgriff mit der rechten Hand fest und schwingen Sie das Blasrohr hin und her, so dass die gewünschte Fläche von Verunreinigung befreit wird.
- Im Handgriff sind der Gashebel und der Ein-/Aus-schalter integriert.
- Mit der Gashebelarretierung kann der Motor auf Vollgas arretiert werden ohne ständig den Gashebel zu drücken. Achtung: Vor dem Ausschalten des Geräts die Gashebelarretierung auf Standgas zurück schieben.

Die Maschine kann sowohl als Gebläse als auch als Vakuumsammler verwendet werden.

Für beide Anwendungen ist es notwendig, das entsprechende Zubehör, das zum Lieferumfang gehört, korrekt zu montieren.

Warnung: Das Auspacken und das Montieren der Baugruppe sollte auf einer ebenen und stabilen Oberfläche erfolgen, mit ausreichend Platz zum Bewegen der Maschine und ihrer Verpackung.

WICHTIG Die Sicherheitssysteme verhindern, dass der Motor anspringt, wenn das Vakuum- oder Blasrohr nicht richtig zusammengesetzt ist.

KONTROLLE DER MASCHINE



Bevor Sie mit der Arbeit beginnen, bitte:

- Überprüfen Sie, dass alle Schrauben an der Maschine fest angezogen sind.

- Achten Sie bei der Verwendung des Vakuumsammler darauf, dass der Beutel richtig sitzt und dass der Reißverschluss geschlossen ist.
- Überprüfen Sie, dass der Luftfilter sauber ist.
- Überprüfen Sie, ob die Handgriffe gut befestigt sind.
- Bereiten Sie das Zubehör entsprechend der Art der Arbeit (als Gebläse oder Vakuumsammler) vor und stellen Sie sicher, dass sie korrekt montiert sind.

Starten (Abb. 6)

Sobald das Gerät ordnungsgemäß montiert ist, starten Sie den Motor wie folgt:

1. Drücken Sie den Motorschalter (1) auf die Einschaltposition(E).
2. Stellen Sie den Chokehebel(11) auf die Position .
3. Drücken Sie die Benzinpumpe(10) mehr als 5-mal(G).
4. Ziehen Sie den Griff des Starterseilzuges (8) zum Starten des Motors 3 bis 5 mal.
5. Wenn der Motor läuft warten Sie kurz und stellen Sie dann den Choke- Hebel (11) auf die Position .
6. Falls Probleme auftreten, schalten Sie den Motorschalter (1) sofort auf „0“, damit der Motor stoppt. Achtung, die Maschine kann sich noch einige Sekunden weiterdrehen.
7. Zum Start bei warmen Motor (bis 15 Min), können Sie den Choke-Hebel auf Position „Warmstart und Arbeiten“ lassen. .

Hinweis: Springt der Motor auch nach mehreren Versuchen nicht an, lesen Sie den Abschnitt „Fehlerbehebung am Motor“.

Hinweis: Ziehen Sie den Startseilzug stets gerade heraus. Wird er in einem Winkel herausgezogen, entsteht Reibung an der Öse. Durch diese Reibung wird die Schnur durchgescheuert und nutzt sich schneller ab. Halten Sie stets den Anlassergriff, wenn sich die Schnur wieder einzieht.

Lassen Sie die Schnur nie aus dem ausgezogenen Zustand zurückschnellen.

Betriebsarten

Betrieb des Laubbläasers

Achtung: Während der Arbeit muss die Maschine immer fest mit der rechten Hand am oberen Handgriff gehalten werden.

Die Motordrehzahl sollte an die Art des zu entfernten Materials angepasst werden:

Verwenden Sie den Motor bei niedriger Geschwindigkeit für leichtes Material auf dem Rasen;

Verwenden Sie den Motor mit durchschnittlicher Geschwindigkeit, um Gras und leichte Blätter auf Asphalt oder festem Boden zu bewegen;

Verwenden Sie den Motor mit hoher Geschwindigkeit für schwerere Materialien wie Neuschnee oder Schmutz.

Warnung: Achten Sie immer darauf, dass keine Gegenstände oder Staub in Richtung von Personen oder Tieren geblasen werden oder Gegenstände beschädigt werden. Beachten Sie immer die Windrichtung und arbeiten Sie niemals gegen den Wind.

Betrieb des Laubsaugers

Warnung: Die Maschine muss während der Arbeit immer mit beiden Händen fest gehalten werden. Legen Sie Ihre linke Hand auf den oberen Griff und Ihre rechte Hand an den unteren Handgriff. Heben Sie den unteren Handgriff so, dass sich der Beutel auf der rechten Seite des Bedieners befindet.

Bei Verwendung als Vakuumsammler sollte der Motor am besten mit mittlerer / hoher Geschwindigkeit betrieben werden.

Halten Sie während der Sammlung das abgerundete Ende des Röhrchens einige Zentimeter über dem Boden. Die Tasche funktioniert auch wie ein Filter ähnlich einem gewöhnlichen Hausstaubsauger. Aus diesem Grund ist es am besten:

- den Laubauffangbehälter nicht vollständig füllen
- sperrige Objekte umgehend entfernen.

Um den Auffangbehälter zu leeren:

- Schalten Sie den Motor aus.
- Öffnen Sie den Reißverschluss (11) und leeren Sie den Beutel, ohne ihn vom Verbindungsschlauch zu lösen.
- WICHTIG Wenn der Vakuumsammler eingesetzt wird, sammeln Sie kein feuchtes Gras oder Blätter, ansonsten droht die Verstopfung des Rotors oder der Tasche.

WICHTIG Bei Verwendung der Maschine als Vakuumsammler besteht das Risiko, Gegenstände einzusaugen, die die Maschine und den Rotor blockieren können. In diesem Fall:

- Motor sofort ausschalten - Zündkerzenstecker abnehmen.
- Zerlegen Sie die Vakuurmöhre.
- Entfernen Sie den Fremdkörper aus dem Vakuumeinlass.
- Stellen Sie sicher, dass nichts den Rotor blockiert, bevor Sie die Maschine erneut benutzen.

WICHTIG Ein zu voller Beutel verringert die Effizienz der Maschine und kann zu Überhitzung des Motors führen.

Wenn Sie ihre Arbeit beendet haben:

- Den Motor wie oben beschrieben ausschalten
- Entleeren Sie den Beutel, wenn Sie die Maschine als Vakuumsammler verwendet haben

Leerlauf einstellen (Abb. 5)

Leerlauf muss eingestellt werden, wenn der Motor zum Ausschalten neigt oder keine signifikanten Geschwindigkeitsunterschiede bei der Verwendung der Drosselklappe festgestellt werden.

Die Einstellung erfolgt nach dem Starten des Motors mit einem Schraubenzieher an der Schraube (D). Lassen Sie den Motor vor der Einstellung im Leerlauf einige Minuten laufen

- im Uhrzeigersinn drehen, um die Motordrehzahl zu erhöhen;
- gegen den Uhrzeigersinn drehen, um die Motordrehzahl zu senken.

Nach der Einstellung sollte der Motor ohne Unregelmäßigkeiten oder Pausen im Leerlauf laufen.

Motor abstellen

Not-Aus Schrittfolge:

- Wenn es notwendig ist das Bläsergerät unmittelbar zu stoppen, schalten Sie den Zündschalter auf „OFF“.

Normale Schrittfolge:

- Zum Abstellen des Motors, die Gashebelarretierung zurückschieben, so dass der Motor im Leerlauf läuft. Anschließend den Ein-/Ausschalter auf „OFF“ stellen.

8. Arbeitshinweise

Betrieb

- Nicht rauchen, wenn Sie den Kraftstoff auffüllen oder das Gerät bedienen.
- Halten Sie Ihre Hände oder Körperteile fern von Auspuff und Zündkabel.
- Das Motorgerät erzeugt giftige Abgase, sobald der Motor läuft. Arbeiten Sie niemals in geschlossenen oder schlecht belüfteten Räumen.
- Benutzen Sie Werkzeuge nur bei Tageslicht oder mit ausreichender künstlicher Beleuchtung
- Die Kraft nicht unterschätzen. Immer einen sicheren Stand und das Gleichgewicht halten
- Vermeiden Sie, wenn möglich, das Betreiben des Gerätes im nassen Gras.
- Achten Sie besonders an Abhängen auf sicheren Stand.
- Immer gehen, niemals rennen.
- Halten Sie die Lüftungsöffnung immer sauber.
- Die Blasöffnung niemals auf Personen oder Tiere richten.
- Die Maschine darf nur zu vernünftigen Zeiten betrieben werden - nicht früh morgens oder spät abends, wenn andere gestört werden könnten.

Die bei den örtlichen Behörden gelisteten Zeiten sind zu befolgen.

- Die Maschine ist mit der möglichst niedrigsten Motordrehzahl zur Ausführung der Arbeiten zu betreiben.
- Vor Blasbeginn sind mit Rechen und Besen Fremdkörper zu lösen.
- Bei staubigen Bedingungen ist die Oberfläche leicht zu befeuchten oder, wenn vorhanden, ein Bewässerungs-Anbauteil zu benutzen.
- Der gesamte Blasdüsenaufsatz ist zu verwenden, damit der Luftstrom nah am Boden arbeiten kann.
- Achten Sie auf Kinder, Haustiere, offene Fenster und blasen Sie Fremdkörper sicher weg.
- Wenn das Gerät unnormale Geräusche macht oder ungewöhnlich starke Vibrationen aufweist, und anschließend überprüft werden. Ungewöhnlich starke Vibrationen können den Bediener verletzen und zu Schäden am Gerät führen.
- Das Gerät darf mit defekten oder nicht vorhandenen Schutzvorrichtungen nicht betrieben werden.
- Setzen Sie den heißen Motor nicht in der Nähe von leicht entflammaren Gegenständen/ Materialien ab.
- Mit dem Bläser können Sie Restmaterial von der Terrasse, von den Wegen und Gängen, vom Rasen, von Büschen und von den Kanten abblasen.
- Setzen Sie den heißen Motor nicht in der Nähe von leicht entflammaren Gegenständen/ Materialien ab.

Blasen und Saugen

- Vor dem Arbeitsbeginn immer den Arbeitsbereich überprüfen. Entfernen Sie alle Gegenstände oder Reste, die aufgeschleudert werden können, oder die sich im Gerät verfangen und es verstopfen können.
- Überprüfen Sie den Fangsack regelmäßig auf Abnutzungen oder Beschädigungen.
- Alternativ können Sie auch das Gerät knapp über den Boden führen und von einer Seite zur anderen bewegen, dabei vorwärts schreiten und die Düse zum Entfernen des Restmaterials auf den Arbeitsbereich richten.
- Blasen Sie das Restmaterial zu einem praktischen Haufen zusammen.

9. Wartung

Achtung!

Vor jeder Reinigung Zündkerzenstecker ziehen.

Tauchen Sie das Gerät zur Reinigung keinesfalls in Wasser oder andere Flüssigkeiten.

Bewahren Sie das Gerät an einem sicheren und trockenen Platz und außerhalb der Reichweite von Kindern auf.

Reinigung

- Halten Sie die Lüftungsschlitze des Geräts sauber, um eine Überhitzung des Motors zu vermeiden.
- Das Gehäuse des Geräts regelmäßig mit einem weichen Tuch reinigen, möglichst nach jedem Einsatz.
- Halten Sie die Lüftungsschlitze von Staub und Schmutz frei.
- Wenn der Schmutz nicht abgeht, verwenden Sie bitte ein mit Seifenwasser befeuchtetes weiches Tuch.
- Überprüfen Sie das Gerät regelmäßig vor Arbeitsbeginn.
- Reinigen oder bespritzen Sie das Gerät nie mit Wasser. Säubern Sie das Motorgehäuse nur mit einem feuchten Tuch, und benutzen Sie nie Reinigungs- oder Lösungsmittel! Dadurch könnten die Plastikteile des Geräts beschädigt werden. Trocknen Sie abschließend das Motorgehäuse sorgfältig ab.
- Nach Beendigung der Arbeit Auffangsack abnehmen, umstülpen und gründlich reinigen, um das Entstehen von Schimmel und unangenehmen Gerüchen zu verhindern.
- Ein stark verschmutzter Fangsack kann mit Wasser und Seife gewaschen werden.
- Bei Schwergängigkeit des Reißverschlusses die Reißverschlusszähne mit einer trockenen Seife einreiben.
- Saug-/Blasrohr bei Verschmutzung mit einer Bürste reinigen.
- Aufgrund von Verschmutzung durch Sauggut kann die Gängigkeit des Umschalhebels (Blasen/Saugen) erschwert werden. In diesem Fall stellt sich nach mehrmaligem Umschalten von Saugen auf Blasen die Gängigkeit des Umschalhebels wieder ein.
- Verwenden Sie nur Originalzubehör und -ersatzteile.

Zündkerze auswechseln und reinigen (Abb. 3)

Überprüfen Sie mindestens einmal im Jahr oder bei regelmäßig schlechtem Starten den Elektrodenabstand der Zündkerze.

Der korrekte Abstand zwischen Zündfahne und Zündkontakt ist 0,63 mm/0,25“.

- Warten Sie, bis der Motor vollständig ausgekühlt ist.
- Ziehen Sie die Zündkerzenstecker von der Zündkerze und drehen Sie die Zündkerze mit dem mitgelieferten Zündkerzenschlüssel heraus.
- Bei übermäßigem Verschleiß der Elektrode oder bei sehr starker Verkrustung muss die Zündkerze mit einer vom gleichen Typ ersetzt werden.
- Starke Verkrustung an der Zündkerze kann bedingt sein durch: Zu hohem Ölanteil im Benzingemisch, schlechte Ölqualität, überaltertes Benzingemisch oder verstopftem Luftfilter.

- Drehen Sie die Zündkerze mit der Hand komplett ins Gewinde. Vermeiden Sie dabei ein Verkanten der Zündkerze.
- Ziehen Sie die Zündkerze mit dem mitgelieferten Zündkerzenschlüssel fest.
- Bei Verwendung eines Drehmomentschlüssels beträgt der Anzugsdrehmoment 12-15 Nm.
- Stecken Sie den Zündkerzenstecker korrekt auf die Zündkerze auf.

Luftfilter reinigen (Abb. 4)

Verschmutzte Luftfilter verringern die Motorleistung durch zu geringe Luftzufuhr zum Vergaser. Staub und Pollen verstopfen die Poren des Schaumstofffilters. Regelmäßige Kontrolle ist daher unerlässlich.

- Lösen Sie(A) die Abdeckung(B) des Luftfilters und entfernen das Schwammfilterelement(C).
- Bringen Sie die Luftfilterabdeckung(B) wieder an, damit nichts in den Luftkanal fällt.
- Waschen Sie das Filterelement in warmem Seifenwasser, spülen Sie es ab und lassen Sie es an der Luft trocknen.

Achtung: Luftfilter nie mit Benzin oder brennbaren Lösungsmitteln reinigen.

Um die Lebensdauer des Motors nicht zu verkürzen, muss ein beschädigter Luftfilter sofort ersetzt werden.

Warnung!

Lassen Sie den Motor niemals laufen, wenn das Luftfilterelement nicht eingesetzt ist.

KRAFTSTOFFFILTER

Innerhalb des Kraftstofftanks befindet sich ein Filter, der verhindert, dass Verunreinigungen in den Motor gelangen. Der Filter sollte einmal jährlich von Ihrem Händler ausgetauscht werden.

Wir haben unsere Maschinen so entwickelt, dass sie über einen langen Zeitraum mit einem Minimum an Wartungsaufwand laufen. Die ordnungsgemäße Funktion ist von der regelmäßigen Wartung und Reinigung der Maschine abhängig.

Immer darauf achten, dass alle Muttern, Bolzen und Schrauben fest angezogen sind und gut sitzen, damit das Gerät sich in einem betriebssicheren Zustand befindet.

- Verschlossene oder defekte Teile ersetzen.
 - Nur Original-Ersatzteile und -Zubehör verwenden.
 - Das Gerät immer an einer trockenen Stelle lagern.
- Für alle Schäden, die durch Nichtbeachten der in dieser Gebrauchsanleitung gegebenen Hinweise entstehen, ist der Nutzer selbst verantwortlich.

Dies gilt auch für nicht autorisierte Veränderungen am Gerät, Verwendung von nicht autorisierten Ersatzteilen, Anbauteilen, Arbeitswerkzeugen, artfremder und nicht bestimmungsgemäßer Einsatz, Folgeschäden durch Benutzung von defekten Bauteilen.

Warnung!

Verwenden Sie nur originale Ersatz- und Zubehörteile des Herstellers. Bei Nichtbeachtung können sich die Leistung verringern, Verletzungen auftreten und Ihre Garantie erlöschen.

Wichtiger Hinweis im Fall einer Reparatur:

Bei Rücklieferung des Gerätes zur Reparatur beachten Sie bitte, dass das Gerät aus Sicherheitsgründen Öl- und Benzinfrei an die Servicestation gesendet werden müssen.

Ersatzteilbestellung

Bei der Ersatzteilbestellung sollten folgende Angaben gemacht werden;

- Typ des Gerätes
- Artikelnummer des Gerätes

Service-Informationen

Es ist zu beachten, dass bei diesem Produkt folgende Teile einem gebrauchsgemäßen oder natürlichen Verschleiß unterliegen bzw. folgende Teile als Verbrauchsmaterialien benötigt werden.

Verschleißteile*: Zündkerze, Luftfilter, Kraftstofffilter, Fangsack

* nicht zwingend im Lieferumfang enthalten!

10. Lagerung

Vorsicht: Verstauen Sie das Gerät nie länger als 30 Tage, ohne folgende Schritte zu durchlaufen:

Verstauen des Gerätes

Wenn Sie das Gerät länger als 30 Tage verstauen, muss es hierfür hergerichtet werden. Andernfalls verdunstet der im Vergaser befindliche, restliche Treibstoff und lässt einen gummiartigen Bodensatz zurück. Dies könnte den Start erschweren und teure Reparaturarbeiten zur Folge haben.

- Nehmen Sie die Treibstofftankkappe langsam ab, um eventuellen Druck im Tank abzulassen. Entleeren Sie vorsichtig den Tank. Entleeren Sie den Tank nur im Freien oder in gut belüfteten Räumen. Darauf achten, dass kein Kraftstoff ins Erdreich gelangt (Umweltschutz). Geeignete Unterlage verwenden.
- Starten Sie den Motor und lassen Sie ihn laufen, bis dieser anhält, um den Treibstoff aus dem Vergaser zu entfernen.
- Lassen Sie den Motor abkühlen (ca. 5 Minuten).

- Entfernen Sie die Zündkerze.
- Geben Sie 1 Teelöffel sauberes 2-Takt-Öl in die Verbrennungskammer. Ziehen Sie mehrere Male langsam an der Starterleine, um die internen Komponenten zu beschichten. Setzen Sie die Zündkerze wieder ein.

Hinweis: Verstauen Sie das Gerät an einem trockenen Ort, weit entfernt von möglichen Entzündungsquellen, z.B. Ofen, Heißwasserboiler mit Gas, Gastrockner, etc.

Erneutes Inbetriebnehmen

- Entfernen Sie die Zündkerze.
- Ziehen Sie rasch an der Starterleine, um überschüssiges Öl aus der Verbrennungskammer zu entfernen.
- Reinigen Sie die Zündkerze und achten Sie auf den richtigen Elektrodenabstand an der Zündkerze; oder setzen Sie eine neue Zündkerze mit richtigem Elektrodenabstand ein.
- Bereiten Sie das Gerät für den Betrieb vor.

11. Entsorgung und Wiederverwertung

Das Gerät befindet sich in einer Verpackung um Transportschäden zu verhindern. Diese Verpackung ist Rohstoff und ist somit wieder verwendbar oder kann dem Rohstoffkreislauf zurückgeführt werden. Das Gerät und dessen Zubehör bestehen aus verschiedenen Materialien, wie z.B. Metall und Kunststoffe. Führen Sie defekte Bauteile der Sondermüllentsorgung zu. Fragen Sie im Fachgeschäft oder in der Gemeindeverwaltung nach!

12. Störungsabhilfe

Die folgende Tabelle zeigt Fehlersymptome auf und beschreibt wie Sie Abhilfe schaffen können, wenn Ihre Maschine einmal nicht richtig arbeitet. Wenn Sie damit das Problem nicht lokalisieren und beseitigen können, wenden Sie sich an Ihre Service-Werkstatt

Störung	Mögliche Ursache	Abhilfe
Das Gerät springt nicht an	<ul style="list-style-type: none"> • Luftfilter verschmutzt • Kraftstofffilter verstopft • Fehlende Kraftstoffversorgung • Fehler in der Kraftstoffleitung • Startvorrichtung ist defekt • Motor abgesoffen • Zündkerzenstecker nicht aufgesteckt • Kein Zündfunke • Motor defekt • Vergaser defekt • Blas-/ Saugrohr nicht vollständig montiert 	<ul style="list-style-type: none"> • Luftfilter reinigen/ersetzen • Kraftstofffilter reinigen oder erneuern • Tanken • Kraftstoffleitung auf Knicke oder Beschädigungen überprüfen • Servicestelle kontaktieren. • Zündkerze entfernen, reinigen und trocknen; anschließend das Starterseil mehrmals ziehen; Zündkerze wieder montieren • Zündkerzenstecker auf richtigen Sitz überprüfen • Zündkerze reinigen bzw. ersetzen / Zündkabel auf Beschädigungen prüfen • Servicestelle kontaktieren • Servicestelle kontaktieren • 2-teiliges Blas-/Saugrohr montieren
Das Gerät läuft an und stirbt ab	Falsche Vergasereinstellung (Leerlaufdrehzahl)	Servicestelle kontaktieren
Gerät arbeitet mit Unterbrechungen (stottert)	<ul style="list-style-type: none"> • Vergaser ist falsch eingestellt • Zündkerze ist verrußt • Ein-/Ausschalter defekt 	<ul style="list-style-type: none"> • Servicestelle kontaktieren • Zündkerze reinigen oder ersetzen • Servicestelle kontaktieren
Rauchentwicklung	<ul style="list-style-type: none"> • Falsche Kraftstoffmischung • Vergaser ist falsch eingestellt 	<ul style="list-style-type: none"> • Zweitakt-Gemisch im Machtverhältnis 40:1 verwenden • Servicestelle kontaktieren
Gerät arbeitet nicht mit voller Leistung	<ul style="list-style-type: none"> • Luftfilter ist verschmutzt • Vergaser ist falsch eingestellt • Fangsack ist voll • Fangsack ist verschmutzt • Wahlschalter in falscher Position • Gerät verstopft oder durch Fremdkörper blockiert 	<ul style="list-style-type: none"> • Luftfilter reinigen oder ersetzen • Servicestelle kontaktieren • Auspuff überprüfen • Fangsack leeren • Fangsack reinigen • Wahlschalter auf das Symbol Ansaugen stellen • Verstopfungen und Blockierungen beseitigen (s. Kapitel Reinigung und Wartung)

Garantiebedingungen

Revisionsdatum 20. August 2018

Sehr geehrte Kundin, sehr geehrter Kunde,

unsere Produkte unterliegen einer strengen Qualitätskontrolle. Sollte ein Gerät dennoch nicht einwandfrei funktionieren, bedauern wir dies sehr und bitten Sie, sich an unseren Servicedienst unter der unten angegebenen Adresse zu wenden. Gerne stehen wir Ihnen auch telefonisch über die Servicenummer zur Verfügung. Die nachfolgenden Hinweise sollen Ihnen für eine problemlose Bearbeitung und Regulierung im Schadensfall dienen.

Für die Geltendmachung von Garantieansprüchen - innerhalb Deutschland - gilt folgendes:

- Diese Garantiebedingungen** regeln unsere **zusätzlichen Hersteller-Garantieleistungen** für Käufer (private Endverbraucher) von Neugeräten. Die gesetzlichen Gewährleistungsansprüche werden von dieser Garantie nicht berührt. Für diese ist der Händler zuständig, bei dem Sie das Produkt erworben haben.
- Die Garantieleistung** erstreckt sich ausschließlich auf Mängel an einem von Ihnen erworbenen neuen Gerät, die auf einem Material- oder Herstellungsfehler beruhen und ist - nach unserer Wahl - auf die unentgeltliche Reparatur solcher Mängel oder den Austausch des Gerätes beschränkt (ggf. auch Austausch mit einem Nachfolgemodell). Ersetzte Geräte oder Teile gehen in unser Eigentum über. Bitte beachten Sie, dass unsere Geräte bestimmungsgemäß nicht für den gewerblichen, handwerklichen oder beruflichen Einsatz konstruiert wurden. Ein Garantiefall kommt daher nicht zustande, wenn das Gerät innerhalb der Garantiezeit in Gewerbe-, Handwerks- oder Industriebetrieben verwendet wurde oder einer gleichzusetzenden Beanspruchung ausgesetzt war.
- Von unseren Garantieleistungen ausgenommen sind:**
 - Schäden am Gerät, die durch Nichtbeachtung der Montageanleitung, nicht fachgerechte Installation, Nichtbeachtung der Bedienungsanleitung (z.B. Anschluss an eine falsche Netzspannung oder Stromart) bzw. der Wartungs- und Sicherheitsbestimmungen oder durch Einsatz des Geräts unter ungeeigneten Umweltbedingungen sowie durch mangelnde Pflege und Wartung entstanden sind.
 - Schäden am Gerät, die durch missbräuchliche oder unsachgemäße Anwendungen (wie z.B. Überlastung des Gerätes oder Verwendung von nicht zugelassenen Werkzeugen bzw. Zubehör), Eindringen von Fremdkörpern in das Gerät (wie z.B. Sand, Steine oder Staub), Transportschäden, Gewaltnutzung oder Fremdeinwirkungen (wie z. B. Schäden durch Herunterfallen) entstanden sind.
 - Schäden am Gerät oder an Teilen des Geräts, die auf einen bestimmungsgemäßen, üblichen (betriebsbedingten) oder sonstigen natürlichen Verschleiß zurückzuführen sind sowie Schäden und/oder Abnutzung von Verschleißteilen.
 - Mängel am Gerät, die durch Verwendung von Zubehör-, Ergänzungs- oder Ersatzteilen verursacht wurden, die keine Originalteile sind oder nicht bestimmungsgemäß verwendet werden.
 - Geräte, an denen Veränderungen oder Modifikationen vorgenommen wurden.
 - Geringfügige Abweichungen von der Soll-Beschaffenheit, die für Wert und Gebrauchstauglichkeit des Geräts unerheblich sind.
 - Geräte an denen eigenmächtig Reparaturen oder Reparaturen, insbesondere durch einen nicht autorisierten Dritten, vorgenommen wurden.
 - Wenn die Kennzeichnung am Gerät bzw. die Identifikationsinformationen des Produktes (Maschinenaufkleber) fehlen oder unlesbar sind.
 - Geräte die eine starke Verschmutzung aufweisen und daher vom Servicepersonal abgelehnt werden.
- Die Garantiezeit** beträgt regulär **24 Monate*** (12 Monate bei Batterien / Akkus) und beginnt mit dem Kaufdatum des Gerätes. Maßgeblich ist das Datum auf dem Original-Kaufbeleg. Garantieansprüche müssen jeweils nach Kenntniserlangung unverzüglich erhoben werden. Die Geltendmachung von Garantieansprüchen nach Ablauf der Garantiezeit ist ausgeschlossen. Die Reparatur oder der Austausch des Gerätes führt weder zu einer Verlängerung der Garantiezeit noch wird eine neue Garantiezeit durch diese Leistung für das Gerät oder für etwaige eingebaute Ersatzteile in Gang gesetzt. Dies gilt auch bei Einsatz eines Vor-Ort-Services. Das betroffene Gerät ist in gesäubertem Zustand zusammen mit einer Kopie des Kaufbelegs, - hierin enthalten die Angaben zum Kaufdatum und der Produktbezeichnung - der Kundendienststelle vorzulegen bzw. einzusenden. Wird ein Gerät unvollständig, ohne den kompletten Lieferumfang eingeschickt, wird das fehlende Zubehör wertmäßig in Anrechnung / Abzug gebracht, falls das Gerät ausgetauscht wird oder eine Rückerstattung erfolgt. Teilweise oder komplett zerlegte Geräte können nicht als Garantiefall akzeptiert werden. Bei nicht berechtigter Reklamation bzw. außerhalb der Garantiezeit trägt der Käufer generell die Transportkosten und das Transportrisiko. **Einen Garantiefall melden Sie bitte vorab bei der Servicestelle (s.u.) an.** In der Regel wird vereinbart, dass das defekte Gerät mit einer kurzen Beschreibung der Störung per Abhol-Service (nur in Deutschland) oder - im Reparaturfall außerhalb des Garantiezeitraums - ausreichend frankiert, unter Beachtung der entsprechenden Verpackungs- und Versandrichtlinien, an die unten angegebene Serviceadresse eingeschickt wird. **Beachten Sie bitte, dass Ihr Gerät (modellabhängig) bei Rücklieferung, aus Sicherheitsgründen - frei von allen Betriebsstoffen ist.** Das an unser Service-Center eingeschickte Produkt, muss so verpackt sein, dass Beschädigungen am Reklamationsgerät auf dem Transportweg vermieden werden. Nach erfolgter Reparatur / Austausch senden wir das Gerät frei an Sie zurück. Können Produkte nicht repariert oder ausgetauscht werden, kann nach unserem eigenen freien Ermessen ein Geldbetrag bis zur Höhe des Kaufpreises des mangelhaften Produkts erstattet werden, wobei ein Abzug aufgrund von Abnutzung und Verschleiß berücksichtigt wird. **Diese Garantieleistungen gelten nur zugunsten des privaten Erstkäufers und sind nicht abtret- oder übertragbar.**
- Für die Geltendmachung** Ihres Garantieanspruches **kontaktieren Sie bitte unser Service-Center** (via Post, eMail oder telefonisch).

Bitte verwenden Sie vorzugsweise unser **Formular auf unserer Homepage**: <https://www.scheppach.com/Reparaturservice.aspx>.

Bitte senden Sie uns keine Geräte ohne vorherige Kontaktaufnahme und Anmeldung bei unserem Service-Center.

Für die Inanspruchnahme dieser Garantiezusagen ist der **Erstkontakt mit unserem Service-Center zwingende Voraussetzung**.

6. Bearbeitungszeit - Im Regelfall erledigen wir Reklamationsmeldungen innerhalb 14 Tagen nach Eingang in unserem Service-Center. Sollte in Ausnahmefällen die genannte Bearbeitungszeit überschritten werden, so informieren wir Sie rechtzeitig.

7. Verschleißteile - Verschleißteile sind: a) mitgelieferte, an- und/oder eingebaute Batterien / Akkus sowie b) alle modellabhängigen Verschleißteile (siehe Bedienungsanleitung). Von der Garantieleistung ausgeschlossen sind tief entladene bzw. an Gehäuse und oder Batteriepolen beschädigte Batterien / Akkus.

8. Kostenvorschlag - Von der Garantieleistung nicht oder nicht mehr erfasste Geräte reparieren wir gegen Berechnung. Auf Nachfrage bei unserem Service-Center können Sie die defekten Geräte für einen Kostenvorschlag einsenden und ggf. dem Service-Center schriftlich (per Post, eMail) die Reparaturfreigabe erteilen. Ohne Reparaturfreigabe erfolgt keine weitere Bearbeitung.

9. Andere Ansprüche, als die oben genannten, können nicht geltend gemacht werden.

Die **Garantiebedingungen** gelten nur in der jeweils aktuellen Fassung zum Zeitpunkt der Reklamation und können ggf. unserer Homepage (www.scheppach.com) entnommen werden.

Bei Übersetzungen ist stets die deutsche Fassung maßgeblich.

scheppach Fabrikation von Holzbearbeitungsmaschinen GmbH · Günstzburger Str. 69 · 89335 Ichenhausen (Deutschland) · www.scheppach.com

Telefon: +49 [0] 8223 4002 99 oder +800 4002 4002 (Service-Hotline/FreeCall Rufnummer dt. Festnetz**) · Telefax +49 [0] 8223 4002 20 · E-Mail: service@scheppach.com · Internet: <http://www.scheppach.com>

* Produktabhängig auch über 24 Monate; länderbezogen können erweiterte Garantieleistungen gelten

** Verbindungskosten: kostenlos aus dem deutschen Festnetz

Änderungen dieser Garantiebedingungen ohne Voranmeldung behalten wir uns jederzeit vor.

Explanation of the symbols on the equipment

	<p>Read instruction manual and safety instructions before starting up and pay attention!</p>
	<p>Wear eye protection.</p>
	<p>Warning! Denotes risk of personal injury, loss of life, or damage to the tool in case of non-observance.</p>
	<p>Warning! Risk of injury! Never put your hands close to the blades.</p>
	<p>Guaranteed sound power</p>
	<p>Warning! Beware of thrown objects hit by cutting attachments. Never use without properly mounted blade guard.</p>
	<p>Warning! The exhaust and other parts of the engine will get very hot during use, do not touch!</p>
	<p>Keep bystanders away.</p>
	<p>Wear ear protection</p>
	<p>The product complies with the applicable European directives and an evaluation method of conformity for this directives was done.</p>
	<p>Warning! Gasoline is very flammable. Avoid smoking or bringing any flame or sparks near fuel.</p>

	<p>Fuel pump</p>
	<p>Fuel tank capacity</p>
	<p>Symbol for refuelling the "MIX GASOLINE" on fuel tank cap.</p>
	<p>Wear protective gloves when using the device!</p>
	<p>Wear robust footwear when using the device!</p>
	<p>Beware of the rotating tool. Keep hands and feet out of openings while machine is running.</p>
	<p>Start lever (choke) "cold start"</p>
	<p>Start lever (choke) "warm start and work"</p>

Table of contents:	Page:
1. Introduction	24
2. Layout	24
3. Scope of delivery.....	24
4. Intended use.....	25
5. Important information.....	25
6. Technical data	27
7. Attachment and operation.....	27
8. Working instructions.....	30
9. Maintenance.....	31
10. Storage.....	32
11. Disposal and recycling	33
12. Troubleshooting.....	33

1. Introduction

Manufacturer:

scheppach
 Fabrikation von Holzbearbeitungsmaschinen GmbH
 Günzburger Straße 69
 D-89335 Ichenhausen

Dear Customer,

We hope your new tool brings you much enjoyment and success.

Note:

According to the applicable product liability laws, the manufacturer of the device does not assume liability for damages to the product or damages caused by the product that occurs due to:

- Improper handling,
- Non-compliance of the operating instructions,
- Repairs by third parties, not by authorized service technicians,
- Installation and replacement of non-original spare parts,
- Application other than specified,

We recommend:

Read through the complete text in the operating instructions before installing and commissioning the device.

The operating instructions are intended to help the user to become familiar with the machine and take advantage of its application possibilities in accordance with the recommendations.

The operating instructions contain important information on how to operate the machine safely, professionally and economically, how to avoid danger, costly repairs, reduce downtimes and how to increase reliability and service life of the machine.

In addition to the safety regulations in the operating instructions, you have to meet the applicable regulations that apply for the operation of the machine in your country.

Keep the operating instructions package with the machine at all times and store it in a plastic cover to protect it from dirt and moisture. Read the instruction manual each time before operating the machine and carefully follow its information. The machine can only be operated by persons who were instructed concerning the operation of the machine and who are informed about the associated dangers.

The minimum age requirement must be complied with.

In addition to the safety instructions in this operating manual and the separate regulations of your country, the generally recognised technical rules relating to the operation of identical devices must also be observed.

We accept no liability for accidents or damage that occur due to a failure to observe this manual and the safety instructions.

2. Layout

1. Engine Stop switch
2. Throttle lockout
3. Throttle control
4. First blower tube
5. Second blower tube
6. Motor unit
7. Lower handgrip
8. Starter
9. Fuel tank cap
10. Primer
11. Choke
12. Air filter cover
13. Spark plug
14. Upper handgrip
15. Graduated fuel bottle
16. Tool with screwdriver and spark plug wrench
17. Collection bag
18. Bent tube
19. Vacuum tube (1)
20. Suction vacuum tube (2)
21. Start handle
22. Protection grid
23. Transport protection ring

3. Scope of delivery

- Open the packaging and take out the equipment with care.
- Remove the packaging material and any packaging and/or transportation braces (if available).
- Check to see if all items are present.
- Inspect the equipment and accessories for transport damage. In case of complaints the supplier is to be informed immediately. Complaints received at a later date will not be acknowledged.
- If possible, keep the packaging until the end of the guarantee period.
- Read the operating instructions to make yourself familiar with the device prior to using it.
- After that, please dispose of it in an environmentally friendly way.
- Only use original parts for accessories as well as for wearing and spare parts. Spare parts are available from your specialized dealer.
- Specify our part numbers as well as the type and year of construction of the device in your orders.

Important!

The equipment and packaging material are not toys. Do not let children play with plastic bags, foils or small parts. There is a danger of swallowing or suffocating!

- Power unit (6)
- First blower tube (4)
- Second blower tube (5)
- Graduated fuel bottle (15)
- Toll with screwdriver and spark plug wrench (16)
- Collection bag (17)
- Bent tube (18)
- Vacuum tube (19)
- Suction vacuum tube (20)

4. Intended use

The machine meets the currently valid EU machine directive.

- Before starting any work, all protective and safety devices must be in place.
- The blower vac is designed to blow leaves as well as lawn debris such as grass clippings and small twigs. It is not to be used for any other purpose.
- The device is only to be used on dry surfaces.
- The machine has been designed to be operated by one person.
- The operator is responsible for third parties in the area of operations.
- All safety and hazard notices on the machine must be observed.
- All safety and hazard notices on the machine must be kept in a completely legible condition.
- Use the machine in a technically flawless condition only, as well as for its intended purpose, in a safe manner and being aware of dangers, in compliance with the operating instructions!
- Disruptions which can affect safety in particular must be eliminated straight away!
- The manufacturer's safety, operation and maintenance instructions as well as the technical data given in the calibrations and dimensions must be adhered to.
- Relevant accident prevention regulations and other generally recognized safety and technical rules must also be adhered to.
- The machine may only be used, maintained or repaired by trained persons who are familiar with the machine and have been informed about the dangers. Unauthorized modifications of the machine exclude a liability of the manufacturer for damages resulting from the modifications.
- Employ the device suction operating mode only when the collection bag is attached.
- Do not intake any burning, smouldering or smoking materials (e.g. cigarettes, embers etc.), fumes or easily inflammable, poisonous or explosive materials.
- The machine is intended for use only with original spare parts and original tools from the producer.
- Any other use is considered to be not intended. The manufacturer excludes any liability for resulting damages, the risk is exclusively borne by the user.

- The device must not be used for commercial, technical or industrial applications.
- If you are not sure whether working conditions are safe or unsafe, do not work with the machine.

WARNING! For your own safety, please thoroughly read this manual and the general safety instructions before turning the device on. If you give the device to third parties, always include these instructions.

The equipment is allowed to be used only for its prescribed purpose.

Any other use is deemed to be a case of misuse. The user/operator and not the manufacturer will be liable for any damage or injuries of any kind resulting from such misuse.

5. Important information

General safety instructions for devices

⚠ CAUTION: Read all safety regulations and instructions. Any failures made in following the safety regulations and instructions may result in an, fire and/or serious injury. Do not use any other fuel than that recommended in your manual. Always follow instructions in the Fuel and Lubrication section of this manual. Never use gasoline unless it is properly mixed with 2-cycle engine lubricant. Permanent damage to engine will result, voiding manufacturer's warranty.

Keep all safety regulations and instructions in a safe place for future use.

General instructions

- Read the complete operating manual with due care. Acquaint yourself with the controls and how to use the tool.
- All persons (including children) who, for reasons of physical, sensory or mental ability or inexperience or lack of knowledge, are not in a position to be able to use this device safely, should not use the device unsupervised or without instruction by or from a responsible person. Children must always be supervised in order to ensure that they do not play with the device.
- Never allow children to use the tool.
- Never allow other persons who are not familiar with the operating instructions to use the tool. Contact your local government offices for information regarding minimum age requirements for operating the tool.
- Never use the tool when there are people – particularly children – or pets nearby.
- The user is responsible for any accidents or hazards suffered by third parties or their property.

General instructions

- Do not wear wide clothing or jewellery. Wear long trousers to protect your legs. Wear safety helmet for long hair. Loose clothing, jewellery, and long hair can get caught in the moving parts. Wear suitable and durable tight working clothes.
- Always switch off the engine when removing the machine and before working on the unit.
- Wear safety goggles while you work.
- Use a dust mask when working on dusty jobs
- Never use the tool if any of its safety devices or guards are damaged or if any safety attachments such as deflectors and/or grass catching devices are missing.

Workplace safety

- Keep your work area clean and well illuminated. Untidy or unlit work areas can result in accidents.
- Do not operate the device in an environment where there is a risk of explosions and where there are inflammable liquids, gases or dust. Device produce sparks which could set the dust or vapours alight.
- Keep the device out of the reach of children and other persons. If there is a distraction, you may lose control of the appliance.

Safety of persons

- Be careful, watch what you are doing and use an device sensibly. Do not use the tool if you are tired or under the influence of drugs, alcohol or medication. A moment of inattention when using the device can result in serious injuries.
- Wear personal protection equipment and always wear safety goggles. Wearing personal protection (such as dust masks, non-slip safety shoes, safety helmet or ear protection, depending upon the type and use of the device) reduces the risk of injury.
- Make sure that the appliance cannot start up accidentally. If your finger is on the switch whilst carrying the device this can lead to accidents.
- Remove keys and wrenches before switching on the device. A tool or key which comes into contact with rotating parts of the appliance can lead to injuries.
- Avoid abnormal working postures. Make sure you stand squarely and keep your balance at all times. In this way, you can control the device better in unexpected circumstances.
- Wear suitable work clothes. Do not wear loose clothing or jewellery. Keep hair, clothes and gloves away from moving parts. Loose clothing, jewellery or long hair can get trapped in moving parts.

Usage and treatment of the device

- Do not overload the appliance. Use the correct tool for your work. You will be able to work better and more safely within the given performance boundaries.

- Do not use an device with a defective switch. An device tool that cannot be switched on or off is dangerous and must be repaired.
- Keep unused device out of the reach of children. Do not allow people who are not familiar with the appliance or who have not read these instructions to use the appliance. Device are dangerous if they are used by inexperienced people.
- Clean your device carefully. Check whether moving parts are functioning properly and not jamming, whether parts are broken or damaged enough that the functioning of this device is affected. Have damaged parts repaired before using the appliance. Many accidents are caused by badly maintained device.
- Make sure to use device, accessories, attachments, etc. in accordance with these instructions. Take the conditions in your work area and the job in hand into account. Using device for any purpose other than the one for which they are intended can lead to dangerous situations.

Safe handling with fuels

Fuels and fuel vapours are inflammable and may cause serious injury on the skin or when inhaled. Therefore be careful and provide sufficient ventilation when handling with fuels.

- Stop the engine and allow the device to cool down before fuelling it.
- Do not smoke and avoid open flames when fuelling. (fig. 2)
- Wear gloves when fuelling.
- Do not fuel in closed rooms. (Danger of explosion)
- Avoid spilling of fuel or oil. Clean the hedge trimmer immediately when you have spilled fuel or oil. Change your clothes immediately when you have spilled fuel or oil on them.
- Make sure that no fuel can come into the soil.
- Carefully close the tank cap after fuelling and check that it does not get loose during operation.
- Check that there is no leakage on the tank cap and fuel lines. If there are leaks this device may not be started.
- Only transport and store fuels in containers approved and identified for this.
- Keep children away from fuels.
- Do not handle and store fuels close to combustible and highly inflammable materials as well as sparks and open flames.
- Go away at least three metres from the fuelling place to start the device.
- To reduce the fire risk keep the motor and silencer free from cutting remainders, leaves and lubricants.
- Keep handles dry, clean and free of fuel mixture.
- Do not refuel a running engine or an engine that is hot.

Residual risks

Even if used properly, residual risks can exist even if the relevant safety regulations are complied with due to the design determined by the intended purpose. Observing these instructions, and taking proper care, will reduce the risk of personal injury or damage to the equipment.

- Injury by catapulted parts.
- Breaking or catapulting of knife pieces.
- Carbon monoxide poisoning when using the device in closed or poorly ventilated rooms.
- Burning when touching hot parts.
- Impairment of hearing when working on the machine for longer periods of time without ear protection.

In addition, in spite of all the precautionary measures taken, non-obvious residual risks can still exist. Residual risks can be minimised if the "Safety information" and the "Intended usage" as well as the whole of the operating instructions are observed.

6. Technical data

Dimension L x W x H	1250 x 550 x 370 mm
Air speed max.	260 km/h
dust bag capacity	50 l
Power unit	
Displacement	25,4 cm ³
Max. engine output	0,7 kW
Idle speed	3500 ± 300 min ⁻¹
Fuel tank capacity	650 cm ³
Engine type	2-stroke engine, air-cooled
Blower weight	4,7 kg
Vacuum weight	5,9 kg
Total weight	6,4 kg

Subject to technical changes!

Information concerning noise emission measured according to relevant standards:

Sound pressure $L_{PA} = 97,0$ dB(A)

Sound power $L_{WA} = 108,4$ dB(A)

Uncertainty $K_{PA} = 3$ dB(A)

Wear ear-muffs.

The impact of noise can cause damage to hearing.

Vibration

Lower handle $A_{hv} = 15,1$ m/s²

Upper handle $A_{hv} = 11,92$ m/s²

Uncertainty $K_{PA} = 1.5$ m/s²

Reduce noise generation and vibration to a minimum!

- Use only equipment that is in perfect condition.
- Maintain and clean the equipment regularly.
- Adopt your way of working to the equipment.
- Do not overload the equipment.
- Have the equipment checked if necessary.
- Switch off the equipment when not in use.
- Wear gloves.

In these operating instructions we have marked the places that have to do with your safety with this sign:

7. Attachment and operation

ATTENTION! Before working on the device - cleaning, inspection, maintenance or other work - always turn off the device.

ATTENTION!

Remove transport protection ring (23) Fig. 1

Assembly blower(Fig. 7-9)

Warning: The blower must not be used or switched on until it has been fully assembled.

- Remove the screw (K) and its washers (L).
- Align the first blower tube(4) compartment with the protrusion of the air outlet, push the tube and turn it 90° clockwise, in order to permanently fix it in place.
- Fix the tube (4) to the air outlet using the screw (K) and its washers (L).
- Align the second blower tube(5) compartment with the protrusion (P) of the first tube, push the tube and turn it 90° clockwise, in order to permanently fix it in place.

Warning! Use only original manufacturer's replacement parts, accessories and attachments. Failure to do so can cause poor performance, possible injury and may void your warranty. Never use the machine without the guard assembled!

Leaf blower

Assembly: (Fig. 6 - 10)

WARNINGS: The device must not be switched on or used until it has been fully assembled.

Assembly vacuum collector (Fig. 10 - 14)

- **Warning: The vacuum collector must not be used or switched on until it has been fully assembled.**
- Remove the screw (1) and the washer (2).

- Align the tube (18) with the projection of the Air outlet, then slide the Pipe over the air outlet and turn it over 90 ° counterclockwise to make it permanent to fix.
- Insert the pipe end (18) into the catch bag (17) and close the opening with the supplied Velcro tape.
- The pipe (18) with the screw (K) and the washers Secure (L) to the air outlet.
- Release the star grip (21) and remove the protective grille (22) to open.
- Align the suction pipe (19) with the projection from the inlet, slide the pipe in the direction of the projection and turn it 90 ° clockwise to fix it permanently.
- Align the second suction pipe (20) with the Slide out the projection of the first tube (19) You put the two tubes together and turn them Turn it 90 ° clockwise to make it permanent fix.
- The engine can not start if you do not assemble the vacuum tube when using as a vacuum.

Operation

Before starting

Each time before use, check the following:

- That there are no leaks in the fuel system.
- That the equipment is in perfect condition and that the safety devices and cutting devices are complete.
- That all screws are securely fastened.
- That all moving parts move smoothly.
- That the protective flap (E) is closed and that all security switches (F) are activated (fig. 15).

Fuel and oil

Recommended fuels

Use only a mixture of unleaded petrol and special 2-stroke engine oil. Mix the fuel mixture as indicated in the fuel mixing table.

Important: Do not use a fuel mixture which has been stored for longer than 90 days.

Important: Never use 2-stroke oil with a recommended mixing ratio of 100:1. The manufacturer's warranty will be voided in case of engine damage due to inadequate lubrication.

Important: Only use containers designed and approved for the purpose to transport and store fuel.

Pour the correct quantities of petrol and 2-stroke oil into the mixing bottle (see scale printed on the bottle). Then shake the bottle well.

Never use oil for 4-cycle engine or use water cooled 2-cycle engine. It can cause spark plug fouling exhaust part blocking or piston ring sticking.

Mixed fuels, which have been left unused for a period of one month or more, may clog the carburetor or result in the engine foiling to operate property. Put remained fuel into an airtight container and keep it in the dark and cool room.

Fuel mixing table

Mixing procedure: 40 parts petrol to 1 part oil

Example:

1 l Petrol : 0,025 l 2-stroke oil

5 l Petrol : 0,125 l 2-stroke oil

Warning! Take care of the emission of exhaust gases.

Always shut off engine before fuelling. Never add fuel to a machine with a running or hot engine.

Take care of fire!

Only refuel outdoors or in well-ventilated areas. Make sure that no fuel is trapped in the soil (environmental Protection). Use suitable base.

Filling with fuel

Danger of injury! Fuel is explosive!

Turn the motor off and let the machine cool down.

- Wear safety gloves.
- Avoid contact with skin and eyes.
- Make sure you observe the "Safety Instructions" paragraph.
- Only ever refuel the tool outdoors or in sufficiently ventilated rooms.
- Clean around the filling area. Contaminants in the tank will cause operating problems.
- Before refuelling, shake the container with the fuel mixture.
- Carefully pour in the fuel mixture to the lower edge of the filler.
- Close the fuel filler cap. Ensure the fuel filler cap closes tightly.
- Clean the fuel filler cap and the area around it.
- Check the tank and the fuel line for leaks.
- Before starting the motor, remove yourself from the fuelling place by at least three metres.

Draining fuel.

Only ever empty the tank outdoors or in well-ventilated rooms. Make sure not to spill fuel or chain oil into the soil (environmental protection). Use a proper base.

- Hold a collection container beneath the fuel drain bolt.
- Unscrew the tank cap and remove it.
- Allow the fuel to run out completely.
- Screw the tank cap on firmly by hand.

Check before use!

- Check the safe condition of the device:
- Check the device for leaks.
- Check the device for visual defects.
- Check that all parts of the device have been securely fitted.
- Check that all safety devices are in proper condition.

Starting the blower

- To start the Blower Ensure that the intermediate suction/blower tube is fitted correctly
- To use the appliance follow the motor starting instructions as described in the operating instructions.
- Make sure that nothing is covering the exhaust pipe as this would cause heat to build up.
- Hold the handle firmly with your right hand and swing the nozzle back and forth so that the desired area is cleared of contamination.
- The throttle lever and the on / off switch are integrated in the handle.
- With the throttle lock, the engine can be locked at full throttle without constantly pressing the throttle. Caution: Before switching off the device, push the throttle lock to idle

PREPARE THE MACHINE

The machine can be used as both a blower and a vacuum collector (vacuum function on 28BVSP only); for both of these uses it is necessary to correctly arrange the appropriate accessories included with the equipment.

Warning: Unpacking and completing the assembly should be done on a flat and stable surface, with enough space for moving the machine and its packaging, always making use of suitable equipment.

IMPORTANT The safety systems prevent the engine from starting if the vacuum or blower tubes are not assembled correctly.

USE AS A BLOWER

- Remove the screw (1) and its washers (2).
- Align the first blower tube compartment (3) with the protrusion (4) of the air outlet, push the tube and turn it 90° clockwise, in order to permanently fix it in place.
- Fix the tube (3) to the air outlet using the screw (1) and its washers (2).
- Align the second blower tube compartment (5) with the protrusion (6) of the first tube, push the tube and turn it 90° clockwise, in order to permanently fix it in place.

NOTE The machine is correctly assembled when the flat part of the blower chute is pointed towards the ground. The engine can not start if you do not assemble the blower tube when using as a blower.

USE AS A VACUUM COLLECTOR

- Remove the screw (1) and its washers (2).
- Align the housing of the bag tube (3) with the protrusion (4) of the air outlet, push the tube and turn it 90° anticlockwise, in order to permanently fix it in place.

The machine is correctly assembled when the tube's terminal chute is pointed downwards and to the left of the operator

- Fix the tube (3) to the air outlet using the screw (1) and its washers (2).
- Loosen the knob (5) and open the protection grille (6).
- Align the first vacuum tube compartment (7) with the protrusion (8) of the inlet, push the tube and turn it 90° clockwise, in order to permanently fix it in place.
- Align the second vacuum tube compartment (9) with the protrusion (10) of the first tube, push the tube and turn it 90° clockwise, in order to permanently fix it in place.

The machine is correctly assembled when the rounded part of the chute is pointed towards the ground.

- Insert the bag tube end (3) in to the bag (11) and close the opening with the supplied Velcro strap (12).
- Hang the bag over your shoulder and adjust the height using the strap.

The engine can not start if you do not assemble the vacuum tube when using as a vacuum.



CHECKING THE MACHINE

Before starting work please:

- check that all the screws on the machine are tightly fastened;
- when used as a vacuum collector, make sure the bag is fitted correctly and that the zip is closed;
- check that the air filter is clean;
- check that the hand grips are well fastened;
- prepare accessories according to the type of work (as blower or vacuum collector) and make sure they are correctly mounted;
- fill with fuel as indicated below.

Start (Fig 6)

Once the machine has been set up properly, start the engine as follow:

- 1 Turn the engine switch(1) to the ON position (E).
- 2 Put the choke lever(11) on the  position .
- 3 Press the fuel pump(10) more than 5 times(G).
- 4 Pull the recoil starter handle (8) 3-5 times to start the engine.
- 5 Once the motor is running, briefly wait, then put the choke lever(11) into position. 

- 6 If there are problems, immediately turn the motor switch (1) to "0" so the motor stops.
- 7 If the motor is warm, you can leave the choke lever(11) in the "warm start and work" position.

Note: If the engine does not start up even after several attempts, read the section „Engine troubleshooting“.

Note: Always pull the starter cord out in a straight line. If it is pulled out at an angle, then friction will occur on the eyelet. As a result of this friction, the cable will become frayed and will wear away faster. Always hold the starter handle when the cable retracts. Never allow the cable to snap back when it has been pulled out.

Operating modes

Use as a blower

Warning: The machine must always be firmly gripped with your right hand on the upper hand grip during work.

The engine speed should be adjusted to the type of material to be removed:

- use the engine at low speed for lightweight material on the lawn;
- use the engine at average speed to move grass and lightweight leaves on pavement or solid ground;
- use the engine at high speed for heavier materials like fresh snow or voluminous dirt.

Warning: Always pay the utmost attention to prevent removed material or dust from injuring people or animals or damaging property. Always assess the wind direction and never work against the wind.

Use as a vacuum collector

Warning: The machine must always be firmly held with both hands during work. Place your left hand on the upper hand grip and your right hand on the lower hand grip so that the bag is on the right-hand side of the operator.

When used as a vacuum collector, it is best to use the engine at average/high speed. During collection, keep the rounded end of the tube a few centimetres off the ground. The bag also works as a filter similar to a common home vacuum.

For this reason it is best that:

- it is always free to expand and the support strap is not tangled.
- it is not fully filled.
- collected objects that could jeopardise integrity are promptly removed.

To empty the bag:

- switch the engine off.
- open the zipper (11) and empty the bag without disconnecting it from the fitting tube.
- **IMPORTANT** When used as a vacuum collector do not collect damp grass or leaves to avoid clogging the rotor and bag.

IMPORTANT When using the machine as a vacuum collector, there is a risk of inadvertently suctioning objects which can obstruct the machine and block the rotor. In this case:

- switch the motor off immediately - remove the spark plug cap.
- disassemble the vacuum tube.
- remove the foreign body from inside the vacuum inlet.
- Check that nothing is blocking the rotor before using the machine again.

IMPORTANT A too full bag reduces the machine's efficiency and could cause the engine to over heat.

End of operations

When you have finished your work:

- Switch off the engine as indicated above
- Empty the bag if used as a vacuum collector.

Tuning idle speed (Fig. 5)

Idling must be adjusted when the engine tends to turn off or no significant speed differences are noted when using the throttle.

Adjustment is performed after starting the engine and letting it run idle for several minutes, using the screw (D):

- turn clockwise to increase engine rpm;
- turn counter-clockwise to decrease engine rpm.

After adjusting, the engine should idle without irregularities or pauses.

Stopping the engine

Emergency Stopping Procedure:

- When it is necessary to stop blower engine immediately, DEPRESS the switch to OFF.

Normal procedure:

- To stop the motor, push back the throttle lever lock, so that the motor runs in idling mode. Finally move the ON/OFF switch to "OFF".

8. Working instructions

Operation

- Do not smoke while refuelling or operating equipment.
- Do not touch or let your hands or body come in contact with a hot muffler or spark plug wire.

- Due to the danger of exhaust fumes, never operate blower in a confined or poorly ventilated area.
- Use the tool only in broad daylight or in well-lit conditions.
- Do not underestimate the forces involved. Make sure you stand squarely and keep your balance at all times.
- If possible, avoid using the tool on wet grass.
- Ensure that you maintain a steady foothold particularly while working on slopes.
- Always walk. Never run.
- Always keep the ventilation opening clean.
- Never direct the blow hole at persons or animals.
- The machine may only be used at reasonable times of the day, i.e. not in the early morning or late evening when it will be a nuisance to other people. Permitted times of use specified by local authorities must be observed.
- The machine must be run at the lowest possible motor speed required to carry out the work.
- Remove all foreign objects with a rake and brush before starting any blowing work.
- Where conditions are dusty, dampen the surface a little or use a sprinkler attachment.
- Use the full-length blower nozzle extension so that the air current can work near to the ground.
- Watch out for children, pets, open windows etc. and blow the foreign objects safely away from them.
- If the device makes abnormal noises or has unusually high levels of vibration, it must be checked. Unusually high levels of vibration can injure the operator and damage the unit.
- Never operate the appliance with defective guards or shields, or without safety devices, for example debris collector in place
- Do not expose the hot engine to flammable materials
- The Blower can be used to blow debris from patios, paths, driveways, lawns, bushes and borders.

Blower and vac mode

- Select the blow function using the selector lever on the side of the machine and switch on.
- Alternatively hold nozzle just above the ground and swing the machine from side to side, moving forwards and direct the nozzle at the debris to be cleared.
- Blow the debris into a convenient heap.

9. Maintenance

Important!

Always pull out the spark boot plug each time before carrying out any cleaning.

Never immerse the equipment in water or other liquids in order to clean it.

Store the petrol multi-garden tool in a safe and dry place out of the reach of children.

Cleaning

- Keep the ventilation slots of the machine clean to prevent overheating of the engine.
- Regularly clean the machine housing with a soft cloth, preferably after each use.
- Keep the ventilation slots free from dust and dirt.
- If the dirt does not come off use a soft cloth moistened with soapy water.
- Regularly check the device before starting work.
- Never use water to clean or spray the device. Clean the motor casing with a damp cloth and never use detergents or solvents! This may damage the device's plastic parts. Dry the motor casing carefully afterwards.
- After shaking out the debris bag, turn it inside out and thoroughly clean it in order to prevent mould and unpleasant odors from forming.
- You can use soap and water to clean out a heavily soiled debris bag.
- Rub a bar of dry soap across the zipper teeth if the zipper becomes difficult to pull.
- Clean the vacuum/blower tube with a brush upon evidence of dirt and grime.
- Dirt and grime can make the switch (blower/vacuum) more difficult to operate as a result of the material that swirls up off the ground. When this occurs, simply flip the switch back and forth a few times, which should bring it back to the normal feel.
- Only use OEM parts for maintenance work. Using parts other than original parts can cause damage to the machine.

Change and clean the spark plug (Fig. 3)

Check the spark plug air gap at least once a year or when the engine starts poorly.

The correct gap between ignition flag and ignition contact is 0.25"/0.63 mm.

- Wait until the engine has cooled down completely.
- Pull the spark plug cap off the spark plug, and use the supplied spark plug wrench to remove the spark plug by turning.
- When the electrode is severely worn out or reveals a strong incrustation, the spark plug must be replaced with an equivalent plug.
- A strong incrustation of the spark plug can be caused by: Amount of oil is too high in the gasoline mix, poor oil quality, old gasoline mix, or plugged up air filter.
- Screw the spark plug by hand completely into the thread. (Avoid jamming it)
- Use the supplied spark plug wrench to tighten the spark plug.
- When using a torque wrench, the tightening torque is 12-15 Nm.
- Plug the spark plug socket correctly on the plug.

Clean the air filter (Fig. 4)

Soiled air filters reduce the engine power by supplying too little air to the carburetor. Dust and pollen plug up the pores of the filter made of foamed plastic. Regular checks are therefore essential.

- Unclip (A) the air filter cover (B) and remove the sponge filter element (C).
- To avoid objects falling into the air tank, replace the air filter cover.
- Wash the filter element in warm soap water, rinse and allow drying naturally.

Important: Never clean the air filter with petrol or inflammable solvents.

In order not to shorten the service life of the engine, a damaged air filter must be replaced at once.

Warning!

Never run the engine without the air filter element installed.

FUEL FILTER

Inside the fuel tank there is a filter which prevents impurities from entering the engine. The filter should be replaced once a year by your Retailer.

Our machines have been designed to operate over a long period of time with a minimum of maintenance. Continuous satisfactory operation depends upon proper machine care and regular cleaning.

Keep all nuts, bolts and screws tight to be sure the appliance is in safe working condition.

- Replace worn or damaged parts.
- Use only genuine replacement parts and accessories
- Store the appliance only in a dry place.

The user is responsible for all damages caused by non-compliance with instructions in this manual. This also applies to non-authorized modifications of the tool, use of non-authorized spare parts, accessories, working tools, unrelated and not intended use, secondary damages due to use of faulty components.

Warning!

Use only original manufacturer's replacement parts, accessories and attachments. Failure to do so can cause poor performance, possible injury and may void your warranty.

Important hint in case of sending the equipment to a service station:

Due to security reasons please see to it that the equipment is sent back free of oil and gas!

Ordering replacement parts

Please quote the following data when ordering replacement parts:

- Type of machine
- Article number of the machine

Service information

Please note that the following parts of this product are subject to normal or natural wear and that the following parts are therefore also required for use as consumables.

Wear parts*: Spark plug, Air filter, Fuel filter, Collection bag

* Not necessarily included in the scope of delivery!

10. Storage

Important: Never put the equipment into storage for longer than 30 days without carrying out the following steps.

Storing the equipment

If you intend to store the equipment for longer than 30 days, the equipment must be prepared accordingly. Otherwise the fuel still remaining in the carburetor will evaporate and leave a rubbery sediment. This can cause problems when starting up the equipment and may require expensive repairs.

- Slowly remove the fuel tank cap to release any pressure that may have formed in the tank. Carefully empty the tank. Empty the tank only outdoors or in well-ventilated areas. Make sure that no fuel enters soil (environmental Protection). Use suitable base.
- To remove the fuel from the carburetor, start the engine and let it run until the equipment stops.
- Leave the engine to cool (approx. 5 minutes).
- Remove the spark plug (see section Change and clean the spark plug).
- Add one teaspoon of 2-stroke engine oil into the combustion chamber. Slowly pull the starter cord several times to apply a layer of oil to all internal components. Fit the spark plug again.

Note: Store the equipment in a dry place and far away from possible ignition sources such as an oven, a gas-fired hot water boiler, a gas-fired dryer, etc.

Putting the equipment back into operation

- Remove the spark plug (see section Change and clean the spark plug).
- Quickly tug on the starter cord to remove excess oil from the combustion chamber.
- Clean the spark plug and check that the electrode gap is correct, or insert a new spark plug with the correct electrode gap.
- Prepare the equipment for operation.

11. Disposal and recycling

The equipment is supplied in packaging to prevent it from being damaged in transit. The raw materials in this packaging can be reused or recycled. The equipment and its accessories are made of various types of material, such as metal and plastic. Defective components must be disposed of as special waste. Ask your dealer or your local council.

12. Troubleshooting

The table below contains a list of fault symptoms and explains what you can do to remedy the problem if your equipment fails to work properly. If the problem still persists after working through the list, please contact your nearest service workshop.

Fault	Possible cause	Remedy
Machine does not start.	<ul style="list-style-type: none"> • Air filter is contaminated. • Fuel filter is blocked. • Lack of fuel supply. • Fault in the fuel line. • Starting device is faulty. • Engine stalled. • Spark plug cap not attached. • No spark. • Engine faulty. • Carburetor faulty • Blowing/suction pipe is not completely fitted 	<ul style="list-style-type: none"> • Clean/replace the air filter. • Clean or renew the fuel filter. • Re-fuel. • Check the fuel line for kinks or damage. • Contact the service centre. • Remove the spark plug, clean and dry it; then pull the starter rope several times; re-fix the spark plug. • Check the correct position of the spark plug cap. • Clean the spark plug or replace it, if applicable. Check the ignition cable for damage. • Contact the service centre. • Contact the service centre. • Install a two-part blowing/suction pipe
Machine starts but stops again.	Wrong carburetor setting (idle speed).	Contact the service centre.
Machine works with interruptions (sputtering).	<ul style="list-style-type: none"> • Carburetor set up incorrectly. • Spark plug is sooty. • On/off switch faulty. 	<ul style="list-style-type: none"> • Contact the service centre. • Clean the spark plug or replace it. • Contact the service centre.
Smoke is generated	<ul style="list-style-type: none"> • Wrong fuel mix. • Carburetor set up incorrectly. 	<ul style="list-style-type: none"> • Use two-stroke mixture at a ratio of 40:1. • Contact the service centre.
Machine does not work at full power.	<ul style="list-style-type: none"> • Air filter is contaminated. • Carburetor set up incorrectly. • Collection bag is full • Collection bag is dirty • Selector switch in incorrect position • Device clogged up or blocked by foreign bodies 	<ul style="list-style-type: none"> • Clean the air filter or replace it. • Contact the service centre. • Check the exhaust. • Empty collection bag • Clean collection bag • Set selector switch to the suction symbol • Remove plug or blockages (see chapter Cleaning and Maintenance)

Légende des symboles figurant sur l'appareil

	<p>Avant la mise en service, lisez le mode d'emploi et les consignes de sécurité et respectez-les !</p>
	<p>Portez des lunettes de protection!</p>
	<p>Attention! Le défaut de se conformer à un danger mortel et le risque de blessures et de dommages à la machine!</p>
	<p>Attention! Risque de blessure! Ne pas mettre les mains au contact de la turbine lorsque le moteur tourne</p>
	<p>Niveau de puissance acoustique garanti</p>
	<p>Faites attention aux objets projetés, risque de blessure!</p>
	<p>N'utilisez pas la machine sous la pluie ou pas temps humide. Risque d'électrocution</p>
	<p>Eloignez les personnes présentes.</p>
	<p>Portez une protection auditive!</p>
	<p>Ce produit est conforme aux directives européennes en vigueur.</p>
	<p>Attention. Substances inflammables. Feu, flamme nue et de fumer!</p>

	Pompe à essence
	Capacité du réservoir d'essence
	Symbole de remplissage de « mélange essence » sur le bouchon du réservoir. 40:1
	Portez des gants de protection pour utiliser l'appareil!
	Portez des chaussures robustes pour utiliser l'appareil!
	Attention! Ne pas se conformer aux recommandations peut entraîner un danger de mort et le risque de blessures et de dommages à la machine!
	Lancer levier (starter) « démarrage à froid »
	Lancer levier (starter) « démarrage à chaud et travail »

Table des matières:	Page:
1. Introduction	37
2. Description de l'appareil.....	37
3. Ensemble de livraison	37
4. Utilisation conforme	38
5. Notes importantes	38
6. Caractéristiques techniques	40
7. Montage et utilisation	41
8. Instructions d'utilisation.....	44
9. Maintenance.....	44
10. Stockage	46
11. Mise au rebut et recyclage	46
12. Dépannage.....	47

1. Introduction

Fabricant : scheppach

Fabrikation von Holzbearbeitungsmaschinen GmbH
Günzburger Straße 69
D-89335 Ichenhausen

Cher client,

Nous espérons que votre nouvelle machine vous apportera de la satisfaction et de bons résultats.

Remarque:

Selon la loi en vigueur sur la responsabilité du fait des produits, le fabricant n'est pas tenu pour responsable de tous les dommages subis par cet appareil et pour tous les dommages résultant de son utilisation, dans les cas suivants :

- Mauvaise manipulation,
- Non-respect des instructions d'utilisation,
- Travaux de réparation effectués par des tiers, par des spécialistes non agréés,
- Remplacement et montage de pièces de rechange qui ne sont pas d'origine.
- Utilisation non conforme,

Nous vous recommandons:

De lire intégralement le manuel d'utilisation, avant d'effectuer le montage et la mise en service.

Le présent manuel d'utilisation vous facilitera la prise en main et la connaissance de la machine, tout en vous permettant d'en utiliser pleinement le potentiel dans le cadre d'une utilisation conforme.

Les instructions importantes qu'il contient vous apprendront comment travailler avec la machine de manière sûre, rationnelle et économique ; comment éviter les dangers, réduire les coûts de réparation et réduire les périodes d'indisponibilité ; comment enfin augmenter la fiabilité et la durée de vie de la machine.

En plus des consignes de sécurité continues dans ce manuel d'utilisation, vous devez respecter scrupuleusement les réglementations et les lois applicables lors de l'utilisation de la machine dans votre pays.

Conservez le manuel d'utilisation dans une pochette plastique pour le protéger de la saleté et de l'humidité, auprès de la machine. Avant de commencer à travailler avec la machine, chaque utilisateur doit lire le manuel d'utilisation puis le suivre attentivement. Seules les personnes formées à l'utilisation de la machine et conscientes des risques associés sont autorisées à travailler avec la machine. L'âge minimum requis doit être respecté.

En plus des recommandations concernant la sécurité contenues dans cette notice et de la réglementation spécifique en vigueur pour l'utilisation d'appareils similaires dans votre pays de résidence, il convient de respecter les règles techniques reconnues.

Nous n'assumons aucune responsabilité pour les accidents ou les dommages causés par le non-respect de ce manuel et des consignes de sécurité.

2. Description de l'appareil

1. Interrupteur de mise en marche
2. Blocage d'accélérateur
3. Levier d'accélérateur
4. Tuyau de soufflage
5. Buse
6. Moteur
7. Poignée
8. Cordon du lanceur
9. Bouchon du réservoir
10. Pompe à carburant manuelle
11. Levier de starter
12. Couvercle de filtre à air
13. Bougie
14. Poignée de transport
15. Bidon pour effectuer le mélange 2 temps
16. Clé à bougie
17. Sac collecteur
18. Tube coudé
19. Tube d'aspiration (1)
20. Extrémité du tube d'aspiration (2)
21. Mollette
22. Grille de protection
23. Anneau de protection de transport

3. Ensemble de livraison

- Ouvrez l'emballage et sortez l'appareil de l'emballage avec précaution.
- Retirez le matériel d'emballage tout comme les sécurités d'emballage et de transport (s'il y en a).
- Vérifiez si la livraison est bien complète.
- Contrôlez si l'appareil et ses accessoires ne sont pas endommagés par le transport. En cas de réclamation, informer aussitôt le livreur. Les réclamations ultérieures ne seront pas acceptées.
- Conservez l'emballage autant que possible jusqu'à la fin de la période de garantie.
- Familiarisez-vous avec l'appareil avant son utilisation en lisant le guide d'utilisation.
- Ensuite, éliminez-le en respectant l'environnement.
- Pour les accessoires et les pièces standard, n'utilisez que des pièces d'origine. Vous trouverez les pièces de rechange chez votre revendeur.
- Lors de commandes, donnez nos numéros d'article, ainsi que le type et l'année de fabrication de l'appareil.

Attention!

L'appareil et les matériaux d'emballage ne sont pas des jouets ! Il est interdit de laisser des enfants jouer avec des sacs et des films en plastique et avec des pièces de petite taille ! Ils risquent de les avaler et de s'étouffer !

- Moteur (6)
- Tuyau de soufflage (4)
- Buse (5)
- Clé à bougie
- Bidon pour effectuer le mélange 2 temps (16)
- Vis (K) et rondelle (L)
- Sac de collection (17)
- Tube coudé (18)
- Tube d'aspiration (19)
- Extrémité du tube d'aspiration (20)

4. Utilisation conforme

La machine est conforme à la directive machines CEE en vigueur.

- Avant de commencer à utiliser la machine, toutes les protections et équipements de sécurité doivent être mis en place.
- Le souffleur / aspirateur de jardin est uniquement homologué pour aspirer ou souffler des feuilles et déchets du jardin tels que de l'herbe ou des petites branches. Toute autre utilisation est interdite.
- Le souffleur / aspirateur de jardin doit uniquement être utilisé pour aspirer ou souffler des feuilles sèches, de l'herbe, etc.
- Cette machine est conçue pour être utilisée par une seule personne.
- L'utilisateur est responsable de la sécurité des tiers dans la zone de travail.
- Tenez compte de tous les avertissements concernant les dangers et la sécurité apposés sur la machine.
- Veillez à ce que tous les avertissements concernant les dangers et la sécurité apposés sur la machine restent tous lisibles.
- N'utilisez la machine que lorsqu'elle est en parfait état de fonctionnement, en respectant toutes les instructions d'utilisation, en tenant compte de tous les avertissements concernant la sécurité et en étant conscient des dangers!
- Veillez particulièrement à remédier ou à faire remédier immédiatement à tous les défauts mettant la sécurité en danger!
- Les consignes de sécurité, ainsi que les prescriptions pour le travail et la maintenance, fournies par le fabricant doivent être respectées au même titre que les dimensions indiquées dans les caractéristiques techniques.

- Les consignes de prévention des accidents et les autres réglementations généralement reconnues doivent être respectées.
- Seules les personnes compétentes ayant été initiées et informées sur les dangers possibles ont le droit d'utiliser, d'entretenir ou de réparer la machine. Des modifications sur la machine effectuées sans autorisation entraînent une exclusion de la responsabilité du fabricant pour tous dangers éventuels en résultant.
- N'utilisez l'appareil en mode aspirateur que si le sac récepteur est en place.
- N'aspirez pas de matériaux enflammés, incandescents ou émettant de la fumée (par exemple des cigarettes, de la braise, etc.), ainsi que des vapeurs, des matières explosives, toxiques ou facilement inflammables.
- La machine ne doit être utilisée qu'avec des accessoires et des outils d'origine.
- Toute utilisation autre que celle spécifiée est considérée comme non conforme. Le fabricant ne peut être tenu responsable d'éventuels dommages résultant d'une telle utilisation, seul l'utilisateur en est responsable.
- Cette machine ne doit pas être utilisée à titre professionnel ou industriel
- Si vous n'êtes pas certain que toutes les conditions sont réunies pour travailler en toute sécurité, n'utilisez pas la machine.

ATTENTION! Pour votre sécurité, merci de lire entièrement cette notice et les informations concernant la sécurité avant d'utiliser la machine. Lorsque vous prêtez la machine, joignez toujours la notice à la machine.

Veillez au fait que nos appareils, conformément aux réglementations, n'ont pas été conçus pour être utilisés dans un environnement professionnel, industriel ou artisanal. Nous déclinons toute responsabilité si l'appareil venait à être utilisé professionnellement, artisanalement, en milieu industriel ainsi que lors de toute activité équivalente.

5. Notes importantes

Consignes de sécurité d'ordre général pour les outils.

⚠ AVERTISSEMENT Lisez toutes les consignes de sécurité et toutes les instructions. Le non-respect des consignes de sécurité énoncées ci-après peut être à l'origine d'une, d'un incendie et/ou de graves blessures. Utilisez uniquement les carburants conseillés dans ce mode d'emploi. N'utilisez jamais de carburant mélangé avec de l'huile pour moteur à deux temps. Ceci peut entraîner un dommage intégral et rend la garantie caduque.

Conservez toutes les consignes de sécurité et toutes les instructions pour l'avenir.

Instructions

- Veuillez lire ce mode d'emploi avec attention. Apprenez à vous servir des dispositifs de commande ou de réglage et à employer l'appareil dans les règles de l'art.
- Toutes personnes (y compris les enfants) qui en raison de leurs capacités physiques, sensorielles ou intellectuelles ou par manque d'expérience ne sont pas en mesure d'utiliser l'appareil de manière sûre, ne doivent pas utiliser cet appareil sans surveillance et sans les instructions d'une personne responsable. Surveillez les enfants pour vous assurer qu'ils ne jouent pas avec l'appareil.
- Ne laissez jamais des enfants employer l'appareil.
- Ne laissez jamais d'autres personnes ne connaissant pas ces instructions utiliser l'appareil. Des prescriptions locales peuvent prescrire l'âge minimum permettant d'utiliser l'appareil.
- N'utilisez jamais l'appareil lorsque des personnes, en particulier des enfants ou des animaux domestiques se trouvent à sa proximité.
- L'utilisateur est responsable pour tout accident ou mises en danger des tierces personnes et de leurs biens.

Préparation

- Ne portez pas de vêtements flottants ou de bijoux. Portez des pantalons longs pour protéger vos jambes. Si vous avez des cheveux longs, maintenez-les attachés et portez un filet. Les vêtements flottants, les bijoux et les cheveux longs risquent d'être happés par les pièces en mouvement.
- Mettez toujours le moteur de l'appareil hors circuit, lorsque vous le parquez et avant tous travaux effectués sur l'appareil.
- Portez des lunettes de protection pendant le travail.
- Utilisez un masque anti-poussière pour les travaux générant de la poussière.
- N'utilisez jamais l'appareil lorsque les dispositifs de protection ou les capots protecteurs sont endommagés

Sécurité au poste de travail

- Maintenez votre zone de travail propre et bien éclairée. Une zone de travail désordonnée ou mal éclairée peut entraîner des accidents.
- N'utilisez pas l'outil dans un environnement, où il y a un risque d'explosion en présence de liquides inflammables, de gaz ou de poussières inflammables. Les outils électriques produisent des étincelles capables d'enflammer les poussières ou vapeurs.

- Maintenez les enfants et autres personnes à distance pendant l'utilisation de l'outil. Une distraction peut vous faire perdre le contrôle de l'appareil.

Sécurité des personnes

- Soyez prudent, faites attention à ce que vous faites et utilisez toujours un outil en faisant attention. N'utilisez pas l'appareil lorsque vous êtes fatigué ou sous influence de l'alcool ou de médicaments. Un petit moment d'inattention pendant l'utilisation de cet outil peut entraîner des blessures très graves.
- Portez un équipement de protection individuel et toujours des lunettes de protection. Le port d'un équipement de protection individuel : masque anti-poussière, chaussures de sécurité antidérapantes, casque de sécurité ou protection auditive, en fonction de la machine utilisée et du travail à effectuer, diminue le risque de blessures.
- Évitez une mise en service par mégarde.
- Enlevez les outils de réglage ou les clés avant de mettre l'appareil en circuit. Un outil ou une clé laissée dans une pièce de l'appareil mise en rotation peut entraîner des blessures.
- Évitez une posture anormale du corps. Veillez à vous tenir de façon sûre et gardez l'équilibre à tout moment. Vous pourrez ainsi mieux contrôler l'appareil dans les situations inattendues.
- Portez une tenue appropriée. Ne portez aucun vêtement ample ou bijou pendant. Maintenez les cheveux, vêtements et gants à distance des pièces en mouvement. Les vêtements, bijoux pendants ou les cheveux longs peuvent être saisis par les pièces en mouvement.

Utilisation et la manipulation du dispositif

- Ne surchargez pas l'appareil. Utilisez l'outil adéquat pour le travail à effectuer. Vous travaillerez mieux et plus sûrement dans la plage de performance indiquée avec l'outil correspondant.
- N'utilisez pas d'outil dont l'interrupteur est défectueux. Un outil impossible à mettre en ou hors circuit est dangereux doit être réparé.
- Conservez les outils hors de portée des enfants. Empêchez les personnes qui ne connaissent pas l'appareil de l'utiliser, ainsi que celles qui n'ont pas lu ces instructions. Les outils sont dangereux lorsqu'ils sont utilisés par des personnes inexpérimentées.
- Entretenez les appareils minutieusement. Contrôlez si les pièces mobiles fonctionnent irréprochablement et si elles ne se bloquent pas, si des pièces ne sont pas cassées ou assez endommagées pour altérer le fonctionnement de l'appareil. Faites réparer les pièces endommagées avant d'utiliser l'appareil. Bien des accidents ont pour origine une mauvaise maintenance des outils.

- Utilisez l'outil, les accessoires et les outils, etc. conformément aux instructions. Prenez, ce faisant, en considération les conditions et le travail à réaliser. L'utilisation d'outils dans un autre but que celui prévu peut entraîner des situations dangereuses.

Manipulation de carburants en toute sécurité

Les carburants et les vapeurs de carburant sont inflammables. Risque de blessures graves en cas d'inhalation et de contact avec la peau. Lors de la manipulation du carburant, il faut donc prendre soin et assurer une bonne ventilation.

- Avant de remplir le réservoir de carburant, arrêtez le moteur de votre taille-haie et laissez refroidir la machine.
- En faisant le plein de carburant, ne pas fumer et éviter tout feu nu. (fig.2)
- Porter des gants pour faire le plein.
- Ne pas faire le plein dans un local fermé (risque d'explosion).
- Veillez à ne pas déverser l'essence ou l'huile. Nettoyez le immédiatement en cas de déversement d'essence ou d'huile. Remplacez vos vêtements immédiatement en cas de déversement d'essence ou d'huile.
- Veillez à ne pas polluer le sol avec le carburant.
- Après avoir fait le plein, refermez le réservoir en serrant le couvercle fermement et veillez à ce qu'il ne se desserre pas pendant le service.
- Veiller à ce que le couvercle du réservoir et les tuyaux de carburant soient étanches. En cas de présence de fuites, ne pas mettre la machine en service.
- Transporter et stocker les carburants uniquement dans des récipients agréés et marqués.
- Tenir les carburants hors de la portée d'enfants.
- Ne jamais transporter et/ou stocker des carburants en proximité de substances inflammables ainsi que d'étincelles ou de feu nu.
- Eloignez-vous au minimum de trois mètres de l'endroit où vous avez fait le plein pour démarrer la machine.
- Pour réduire le risque d'incendie – garder le moteur et le silencieux exempts de résidus de coupe, de feuilles et de lubrifiants!
- Gardez les poignées bien sèches, propres et sans agglomérat de carburant.
- Ne faites jamais le plein lorsque le moteur est en marche ou qu'il est chaud.

Risques résiduels

Même un emploi conforme à l'usage prévu et le respect des consignes de sécurité applicables en la matière ne sauraient exclure tous les risques résiduels générés par la construction et l'emploi de la machine. La prise de conscience et la prudence réduisent les risques de blessures et d'endommagements.

- Blessures par des projections de morceaux de débris.
- Cassure et projection de pièces de lame.
- Danger d'empoisonnement par le monoxyde de carbone en utilisant la machine dans un local fermé ou mal aéré.
- Risque de brûlures au contact avec les composants chauds.
- Endommagement de l'ouïe en cas de travaux d'une certaine durée sur la machine sans protection acoustique.

Il se pourrait donc que des risques résiduels non apparents persistent bien que toutes les mesures de protection aient été prises. Les risques résiduels sont minimisés en respectant les « Consignes de sécurité », « L'emploi conforme à l'usage prévu » et toutes les indications des présentes instructions de service

6. Caractéristiques techniques

Dimensions L x L x H	1250 x 550 x 370 mm
Flux d'air de soufflage max.	260 km/h
Capacité du sac collecteur	50 l
Entraînement	
Cylindrée	25,4 cm ³
Puissance du moteur	0,7 kW
Régime de ralenti	3500 ± 300 min ⁻¹
Capacité du réservoir d'essence	650 cm ³
Type de moteur	Moteur 2 temps, refroidi par air
Souffleur de feuilles poids	4,7 kg
Aspirateur poids	5,9 kg
Poids total	6,4 kg

Sous réserve de modifications techniques !

Informations sur la bruyance mesurée selon les normes correspondantes:

Niveau de pression acoustique $L_{pA} = 97,0$ dB(A)
 Niveau de puissance acoustique $L_{WA} = 108,4$ dB(A)
 Imprécision de mesure $K_{PA} = 3$ dB(A)

Portez une protection auditive.

L'exposition au bruit peut entraîner une perte d'audition.

Vibration

Poignée inférieure $A_{hv} = 15,1$ m/s²

Poignée supérieure $A_{hv} = 11,92$ m/s²

Imprécision de mesure $K_{PA} = 1,5$ m/s²

Limitez le niveau sonore et les vibrations à un minimum !

- N'utilisez que des appareils en bon état.
- Effectuez une maintenance et un nettoyage réguliers de l'appareil.
- Adaptez votre manière de travailler à l'appareil.
- Ne surchargez pas l'appareil.
- Faites contrôler l'appareil le cas échéant.
- Mettez l'appareil hors circuit lorsque vous ne l'utilisez pas.
- Porter des gants

Dans les présentes instructions de service, les passages concernant la sécurité sont signalés par ce Symbole:

7. Montage et utilisation

ATTENTION ! Avant d'effectuer des travaux sur l'appareil (nettoyage, inspection, maintenance ou autre), Mettez toujours hors tension

ATTENTION !

Enlever la bague de protection de transport. (23) fig. 1

Montage (fig. 7-9)

AVERTISSEMENT: L souffleur ne doit pas être utilisé ou mis sous tension avant d'avoir été complètement assemblé.

- Enlevez la vis (K) et sa rondelle (L) de la sortie d'air
- Alignez le tuyau de soufflage (4) avec le cran de la sortie d'air, emmanchez le tuyau et tournez-le de 90° dans le sens horaire afin de le fixer définitivement.
- Fixez le tuyau (4) à l'aide de la vis (K) et de la rondelle (L) à la sortie d'air.
- Alignez la buse de soufflage (5) avec le cran (P) du tuyau de soufflage, emmanchez la buse avec le tuyau et tournez-la de 90° dans le sens horaire afin de la fixer définitivement.

Attention! N'utilisez que les pièces de rechange, les accessoires et les outils d'origine. A défaut, cela pourrait entraîner des problèmes de performances, des blessures potentielles et invalider la garantie. N'utilisez jamais la machine sans protection !

Souffleur de feuilles

Montage : (fig. 6 - 10)

CONSIGNE D'AVERTISSEMENT : L'appareil ne doit pas être utilisé ou mis sous tension avant d'avoir été complètement assemblé.

Montage du tuyau d'aspiration (fig. 10 – 14)

- Enlevez la vis (1) et la rondelle (2)
- Alignez le tuyau avec le tenon de la sortie d'air, emmanchez le tuyau jusqu'à ce qu'il recouvre la sortie d'air et tournez-le de 90° dans le sens anti-horaire afin qu'il soit fixé durablement.
- Insérez l'extrémité du tuyau (18) dans le sac collecteur (17) et fermez l'ouverture du sac à l'aide du lien auto-agrippant livré avec l'appareil.
- Fixez le tuyau (18) à l'aide de la vis (K) et de la rondelle (L) à la sortie d'air.
- Desserrez la mollette (21) et enlevez la grille de protection (22).
- Alignez le tuyau d'aspiration (19) avec le tenon de l'entrée d'air, faites coulisser le tuyau en direction du tenon et tournez-le de 90° dans le sens horaire afin de le fixer durablement.
- Alignez le deuxième tuyau (20) avec le tenon du premier tuyau (19), assemblez les deux tuyaux et tournez le deuxième tuyau de 90° dans le sens horaire afin de le fixer durablement.
- Accrochez le sac collecteur à votre épaule et réglez la longueur de la bandoulière.

Remarque : Soyez conscient du fait qu'une fois montés sur l'appareil, les deux tuyaux fermement assemblés ensemble ne peuvent plus être désolidarisés.

Utilisation

Avant de commencer

Vérifiez l'appareil avant chaque mise en service:

- Étanchéité du système de carburant.
- État impeccable et dispositifs de protection et de coupe au complet.
- Bonne fixation de toutes les vis.
- Mobilité de toutes les pièces mobiles.
- Que le capot de protection (E) est fermé et que tous les interrupteurs de sécurité (F) sont activés (fig. 15)

Carburant et huile

Carburants recommandés

Utilisez uniquement un mélange à base d'essence sans plomb et d'huile moteur 2 temps.

Mélangez le carburant en respectant le tableau des mélanges de carburants.

Attention : n'utilisez pas de mélange de carburant qui a été stocké pendant plus de 90 jours.

Attention : n'utilisez pas d'huile moteur 2 temps qui nécessite un rapport de mélange de 100:1. En cas de dommages du moteur du fait d'un graissage insuffisant, la garantie moteur du fabricant n'est plus valable.

Attention : utilisez uniquement des réservoirs prévus et homologués pour le transport et le stockage de carburant.

Versez respectivement la bonne quantité d'essence et d'huile moteur 2 temps dans le flacon de mélange joint à la livraison. Secouez bien le récipient.

N'utilisez jamais d'huile pour moteur à 4 temps ou pour moteur à 2 temps refroidi par eau. Cela peut provoquer l'encrassement des bougies, le blocage de l'échappement ou le grippage des segments.

Les mélanges d'essence, qui ont été laissés au repos pendant une période d'un mois ou plus, peuvent obstruer le carburateur ou entraîner un dysfonctionnement du moteur. Mettez le reste de l'essence dans un récipient hermétique et conservez-le dans une pièce sombre et fraîche

Tableau des mélanges de carburant

Procédure de mélange : 40 parts d'essence pour 1 part d'huile

1 l Essence : 0,025 l Huile pour moteur 2 temps

5 l Essence : 0,125 l Huile pour moteur 2 temps

Attention ! Faites attention à l'émission des gaz d'échappement.

Arrêtez toujours le moteur avant de remplir le réservoir. N'ajoutez jamais d'essence dans une machine dont le moteur est chaud ou en marche. Faites attention au risque d'incendie !

Ne faites le plein qu'en plein air ou dans des zones bien ventilées. Assurez-vous qu'aucun carburant ne pénètre dans le sol (Protection de l'environnement) Utilisez une base appropriée.

Pour faire le plein d'essence

Risque de blessure ! L'essence est explosive !

Arrêtez le moteur et laissez-le refroidir Portez des gants de protection !

- Portez des gants de protection !
- Évitez le contact avec la peau et les yeux !
- Respectez impérativement les indications du chapitre « Consignes de sécurité »
- Ne faites le plein de carburant qu'en plein air ou dans un local suffisamment ventilé
- Ouvrez le bouchon du réservoir de carburant avec précaution afin qu'une éventuelle surpression se dissipe.
- Versez le mélange de carburant avec précaution jusqu'à atteindre l'arête inférieure de l'ajustage de remplissage.
- Refermez le bouchon du réservoir. Assurez-vous que le bouchon ferme de façon étanche.
- Nettoyez le bouchon et la zone qui l'entoure.
- Vérifiez que le réservoir et les conduites de carburant sont bien étanches.
- Éloignez vous à au moins 3 mètres de la zone où vous avez fait le plein avant de lancer le moteur.

Vidange de l'essence

Videz le réservoir à l'extérieur ou dans un local bien ventilé. Veillez à ce que ni du carburant ne pénètre dans le sol (protection de l'environnement).

- Tenez un récipient de récupération sous la vis de vidange d'essence.
- Dévissez le bouchon du réservoir et retirez-le.
- Laissez échapper l'essence complètement.
- Révissez fermement le bouchon du réservoir à la main.

A vérifier avant l'utilisation !

- Vérifiez que l'appareil est en bon état
- Vérifiez l'absence de fuite au niveau de l'appareil.
- Vérifiez l'absence de défaut visuel au niveau de l'appareil.
- Vérifiez que toutes les pièces de l'appareil ont été solidement fixées.
- Vérifiez que tous les dispositifs de sécurité sont en bon état.

Mise en marche de souffleur

- Pour mettre souffleur en marche, vérifiez que le tube d'aspiration.
- Respectez les instructions de démarrage du moteur indiquées dans le mode d'emploi.
- Veillez à ce que rien ne recouvre le pot d'échappement, étant donné que celui-ci produit de la chaleur.
- Maintenez la poignée de la main droite et faites osciller le tube à vent de façon que la surface souhaitée soit libérée des salissures.
- Dans la poignée de la manette des gaz et l'interrupteur marche / arrêt sont intégrés.
- Avec le blocage des gaz, le moteur peut être verrouillé à plein régime sans appuyer constamment sur la commande des gaz. Attention: Avant d'éteindre l'appareil, poussez la commande des gaz au ralenti.

Cet appareil peut être aussi bien utilisée pour souffler que pour aspirer. Lors de ces deux utilisations possibles, il est nécessaire d'assembler correctement les accessoires qui font partie de l'ensemble de livraison.

Attention : Le déballage et le montage des éléments doit être effectué sur une surface plane et stabilisée. Veillez à disposer de suffisamment de place pour manipuler la machine et son emballage.

IMPORTANT : Les systèmes de sécurité empêchent que le moteur se mette en route lorsque les tuyaux de soufflage ou d'aspiration ne sont pas correctement assemblés.



CONTRÔLE DE L'APPAREIL

Avant de commencer à utiliser cet appareil veuillez à vérifier :

- que toutes les vis de la machine sont correctement serrées
- que le sac collecteur est bien en place et que la fermeture à glissière est fermée avant de travailler en mode d'aspiration
- que le filtre à air est propre
- que les poignées sont correctement fixées
- que vous disposez des éléments pour le mode de travail choisi (aspiration ou soufflage) et que les accessoires nécessaires sont correctement assemblés

Démarrage (fig. 6)

Une fois que la machine a été correctement assemblée, démarrez le moteur comme suit :

1. Mettez l'interrupteur(1) du moteur sur la position ON. (E)
2. Mettez la manette de starter (11) sur la position 
3. Appuyez sur la pompe à carburant plus de 5 fois. (G)
4. Tirez la poignée du lanceur (8) 3 à 5 fois pour démarrer le moteur.
5. Lorsque le moteur est lancé, attendez brièvement et placez le levier du starter (11) à la position indiquée en 
6. Si des problèmes se produisent, placez immédiatement l'interrupteur (7) du moteur sur « 0 » afin que le moteur s'arrête.
7. Pour lancer le moteur lorsqu'il est chaud, vous pouvez placer le starter en position « démarrage à chaud et fonctionnement normal » 

Remarque: si le moteur ne démarre toujours pas au bout de plusieurs essais, veuillez lire le paragraphe « dépannage »

Remarque : tirez toujours le câble du lanceur perpendiculairement. Si vous le tirez en lui faisant faire un angle, une friction aura lieu au niveau de l'oeillet. Ce frottement endommage le câble qui s'use plus vite. Maintenez toujours la poignée de lanceur lorsque le câble se remet en position initiale.

Ne laissez jamais le lanceur se remettre en place brusquement.

Modes de fonctionnement

Utilisation en mode de soufflage

Attention : au travail, la machine doit toujours être tenue fermement de la main droite par sa poignée supérieure.

Le régime du moteur doit être adapté à la substance à évacuer.

Travaillez à faible régime pour souffler des substances légères à la surface du gazon.

Travaillez à régime moyen pour souffler de l'herbe et des feuilles légères sur de l'asphalte ou sur la terre ferme.

Travaillez à fort régime pour souffler les matériaux lourds tels que de la neige fraîche ou des débris.

Mise en garde : Veillez toujours à ne pas souffler des objets ou de la poussière en direction d'autres personnes, d'animaux et d'autres objets. Tenez toujours compte de la direction du vent et ne travaillez jamais contre le vent.

Utilisation en mode d'aspiration

Mise en garde : la machine doit toujours être tenue fermement et à deux mains pendant le travail. Placez votre main gauche sur la poignée supérieure et votre main droite sur la poignée inférieure. Placez l'appareil de façon à ce que le sac collecteur se trouve sur votre côté droit.

Lors de l'utilisation de l'appareil en mode d'aspiration, le moteur devrait être réglé à un régime de moyen à fort.

Pendant l'aspiration maintenez l'extrémité recourbée du tuyau à quelques centimètres au-dessus du sol. Le sac collecteur fonctionne comme le filtre d'un aspirateur ménager. Pour cette raison :

- ne remplissez pas le sac à fond
- éliminez immédiatement les gros débris

Pour vider le sac collecteur :

- arrêtez le moteur
- ouvrez la fermeture à glissière (11) et videz le sac sans le déconnecter du tuyau.
- **IMPORTANT :** Lorsque le sac collecteur est utilisé, n'aspirez pas d'herbe ou de feuilles humides sinon vous risquez de provoquer un bourrage au niveau de la turbine ou du sac.

IMPORTANT : lors de l'utilisation de la machine en mode d'aspiration, il y a risque d'aspirer des objets qui peuvent bloquer la machine et la turbine. Dans ce cas :

- arrêtez immédiatement le moteur et enlevez la cosse de la bougie
- désassemblez le tuyau d'aspiration
- enlevez le corps étranger de l'admission d'aspiration
- assurez-vous que rien ne bloque la turbine avant de remettre la machine en marche

IMPORTANT : un sac collecteur trop plein réduit l'efficacité de la machine et peut provoquer une surchauffe du moteur.

A la fin du travail :

- arrêtez le moteur comme expliqué plus haut
- videz le sac collecteur si vous avez utilisé la machine en mode d'aspiration

Réglage du ralenti (fig. 5)

Le ralenti de l'appareil doit être réglé lorsque le moteur a tendance à s'arrêter ou lorsqu'il n'y a pas de changement de régime significatif lors de l'utilisation du levier d'accélérateur.

Le réglage s'effectue après avoir démarré le moteur avec la vis (D) en utilisant un tournevis. Laissez tourner quelques minutes après le réglage du ralenti.

- En tournant la vis dans le sens horaire, le régime augmente
- En tournant dans le sens antihoraire, le régime diminue

Après le réglage le moteur doit tourner au ralenti sans à-coups

Mise hors service du moteur

Marche à suivre pour l'arrêt d'urgence.

- Si vous devez arrêter le souffleur immédiatement, placez l'interrupteur Marche/Arrêt sur « OFF »

Arrêt normal du moteur

- Pour arrêter le moteur, repoussez le levier d'accélérateur de manière à faire tourner le moteur au ralenti. Placez ensuite l'interrupteur Marche/Arrêt sur « OFF »

8. Instructions d'utilisation

Utilisation de souffleur

- Ne pas fumer, pendant que vous remplissez de carburant ou vous servez de l'appareil.
- Maintenez les mains et les parties du corps à distance de l'échappement et du câble d'allumage.
- Le moteur génère des vapeurs toxiques dès que le moteur tourne. Ne travaillez jamais dans des pièces fermées ou mal ventilées.
- N'utilisez les outils qu'à la lumière du jour ou avec un éclairage artificiel suffisant.
- Ne sous-estimez pas la puissance de l'appareil. Tenez-vous de façon stable et gardez l'équilibre.
- Évitez, si possible, d'utiliser l'appareil dans du gazon mouillé.
- Veillez, particulièrement dans les pentes, à bien vous tenir de façon stable et sûre.
- Toujours aller, ne jamais courir
- Gardez l'ouverture d'aération en bon état de propreté.
- Ne dirigez jamais l'ouverture de soufflage sur des personnes ou des animaux

- Il est uniquement permis d'utiliser la machine à des heures raisonnables - pas tôt le matin, ni tard le soir, lorsque cela pourrait déranger d'autres personnes. Il faut respecter les heures indiquées sur des listes disponibles auprès des autorités locales.
- Il faut se servir de la machine en la faisant tourner au régime le plus bas possible en fonction du travail à faire.
- Avant de commencer à souffler, dégagez les corps étrangers avec un râteau et un balai.
- S'il y a beaucoup de poussière, humidifiez légèrement la surface ou utilisez, le cas échéant, un dispositif d'aspersion adaptable.
- L'embout de buse soufflante doit être utilisé au complet pour que le flux d'air puisse être soufflé tout près du sol.
- Attention aux enfants, aux animaux et aux fenêtres ouvertes : dégagez les corps étrangers en les soufflant dessus dans une autre direction.
- Si l'appareil émet des bruits anormaux ou présente des niveaux anormalement élevés de vibrations, vérifiez. Des niveaux de vibrations anormalement élevés peuvent blesser l'opérateur et causer des dommages à l'appareil.
- L'appareil ne doit pas être utilisé avec un dispositif de protection défectueux ou manquant.
- Ne pas mettre le moteur chaud en présence de matériaux inflammables souffleur peut être utilisé pour évacuer des débris des terrasses, chemins, allées, pelouses, buissons et bordures.
- Ne pas mettre le moteur chaud en présence de matériaux inflammables

Mode soufflage et aspiration

- Inspectez la zone de travail avant de commencer. Écartez tous les objets ou débris qui pourraient être projetés ou se bloqueraient en obstruant souffleur.
- Contrôlez régulièrement le sac collecteur pour détecter usures ou dommages.
- Vous pouvez également faire un mouvement de va et vient en maintenant la buse au ras du sol, en le déplaçant vers l'avant et en dirigeant la buse vers les débris à évacuer.
- Soufflez les débris en tas, puis utilisez.

9. Maintenance

Attention!

Avant chaque nettoyage, retirez la cosse de bougie d'allumage.

Ne plongez surtout pas l'appareil dans de l'eau ou autres liquides pour le nettoyer.

Conservez l'appareil dans un lieu sec et sûr, hors de portée des enfants.

Nettoyage

- Maintenez les fentes de ventilation propres afin d'éviter la surchauffe du moteur.
- Nettoyez régulièrement le bâti de la machine avec un chiffon doux, de préférence après chaque utilisation.
- Maintenez les fentes de ventilation exemptes de poussière et de saleté.
- Si la saleté est tenace, utilisez un chiffon doux mouillé avec de l'eau savonneuse.
- Vérifiez régulièrement l'état de la machine avant de l'utiliser.
- N'aspergez et ne nettoyez jamais l'appareil avec de l'eau. Nettoyez le boîtier moteur uniquement avec un chiffon humide et n'utilisez pas de produit détergent ou de solvant ! Ceci pourrait endommager les pièces en matière plastique de l'appareil. Veillez ensuite à bien essuyer le boîtier à sec après l'avoir nettoyé.
- Après la fin des travaux, retirez le sac collecteur, retournez-le et nettoyez-le à fond pour éviter que ne se forme des champignons et que des odeurs désagréables n'apparaissent.
- Un sac collecteur fortement encrassé peut être nettoyé à l'eau et au savon.
- Si la fermeture éclair s'ouvre mal, frottez les dents de la fermeture éclair à l'aide de savon à sec.
- Nettoyez le tube d'aspiration / de soufflage en cas d'encrassement à l'aide d'une brosse.
- En raison d'encrassement par ce qui a été aspiré, le levier de commutation (souffler/aspirer) peut être difficile à commuter. Dans un tel cas, son fonctionnement se fera à nouveau sans problème après l'avoir commuté plusieurs fois de suite de „aspirer“ sur „souffler“.
- N'utilisez que des accessoires et pièces d'origine.

Pour remplacer et nettoyer la bougie d'allumage (fig. 3)

Contrôlez au moins une fois par an ou en cas de mauvais démarrage régulier la distance entre les électrodes de la bougie d'allumage.

La distance correcte entre les électrodes est de 0,63 mm.

- Attendez jusqu'à ce que le moteur soit complètement froid.
- Retirez le capuchon de la bougie d'allumage et dévissez la bougie d'allumage à l'aide de la clé à bougie faisant partie de l'ensemble de livraison.
- En cas d'usure excessive des électrodes ou d'encrassement important, la bougie d'allumage doit être remplacée par une bougie du même type.
- Un fort encrassement de la bougie d'allumage peut être dû à : une teneur d'huile trop élevée du mélange d'essence, à une mauvaise qualité d'huile, à un mélange d'essence trop ancien ou un filtre à air bouché.

- Vissez la bougie d'allumage à fond à la main dans le filetage, vous évitez ainsi que la bougie se place de biais.
- Serrez la bougie d'allumage avec la clé à bougie.
- En cas d'utilisation d'une clé dynamométrique, le couple de serrage est de 12 à 15 Nm.
- Remplacez le capuchon de bougie correctement sur la bougie.

Pour nettoyer le filtre à air (fig. 4)

Les filtres à air encrassés réduisent la puissance motrice en raison d'une admission d'air trop réduite au niveau du carburateur. De la poussière et des pollens bouchent les pores du filtre en mousse. Des contrôles réguliers sont par conséquent indispensables.

- Détachez (A) le capot du filtre à air (B) et retirez l'élément de filtre en mousse. (C)
- Pour éviter la chute d'objets dans le canal d'admission d'air, remettez le capot du filtre à air en place.
- Lavez l'élément filtrant dans de l'eau savonneuse chaude, rincez et laissez sécher à l'air libre.

Attention: ne nettoyez jamais le filtre avec de l'essence ni avec des solvants inflammables.

Pour ne pas réduire la durée de vie du moteur, un filtre à air endommagé doit immédiatement être remplacé.

Attention!

Ne faites jamais tourner le moteur sans que le filtre à air soit en place.

FILTRE A CARBURANT

Il y a un filtre à l'intérieur du réservoir à carburant qui empêche les impuretés d'atteindre le moteur. Ce filtre doit être remplacé une fois par an par votre revendeur.

Nos machines sont conçues pour fonctionner longtemps avec un entretien minimal. Un fonctionnement satisfaisant permanent peut être obtenu grâce à un entretien approprié de la machine et à un nettoyage régulier.

Maintenez tous les écrous, boulons et vis bien serrés pour garantir le bon fonctionnement de l'appareil.

- Remplacez les pièces usées ou endommagées.
- Utilisez uniquement des pièces de rechange et des accessoires d'origine.
- Entrez toujours l'appareil dans un endroit sec.

L'utilisateur est personnellement responsable de tous les dommages causés par le non-respect des informations fournies dans la présente notice d'utilisation.

Cela s'applique également aux modifications non autorisées apportées à l'appareil, lors de l'utilisation de pièces de rechange non conformes, si des pièces ont été ajoutées, lors de l'utilisation d'outils non adaptés, lors d'une utilisation non conforme et différente de celle préconisée pour l'appareil, si des dommages collatéraux sont causés par l'utilisation de pièces défectueuses.

Attention! N'utilisez que les pièces de rechange, les accessoires et les outils d'origine. A défaut, cela pourrait entraîner des problèmes de performances, des blessures potentielles et invalider votre garantie.

Remarque importante en cas de réparation:

Lors du renvoi de l'appareil pour réparation, veuillez noter que celles-ci doivent être envoyées au poste de service exemptes d'huile et d'essence pour des raisons de sécurité.

Commande de pièces de rechange

Pour les commandes de pièces de rechange, veuillez indiquer les références suivantes:

- Type de l'appareil
- Référence de l'appareil

Informations service après-vente

Il faut tenir compte du fait que pour ce produit les pièces suivantes sont soumises à une usure liée à l'utilisation ou à une usure naturelle ou que les pièces suivantes sont nécessaires en tant que consommables.

Pièces d'usure*: Bougie, Filtre à air, Filtre à carburant, Sac collecteur

*Pas obligatoirement compris dans la livraison !

10. Stockage

Attention : ne rangez jamais l'appareil pendant une durée qui dépasse 30 jours sans faire ce qui suit.

Rangement de l'appareil

Si vous rangez l'appareil pendant une durée qui dépasse 30 jours, il faut le préparer, sinon, le reste du carburant se trouvant dans le carburateur s'évapore et laisse un dépôt ressemblant à du caoutchouc.

Cela pourrait rendre le démarrage difficile et entraîner des coûts de réparation importants.

- Retirez le bouchon du réservoir de carburant lentement afin de laisser s'échapper la pression contenue éventuellement dans le réservoir. Videz le réservoir avec précaution. Ne videz le réservoir qu'à l'extérieur ou dans des zones bien ventilées. Assurez-vous qu'aucun carburant ne pénètre dans le sol (protection de l'environnement). Utilisez une base appropriée.

- Démarrez le moteur et laissez le tourner jusqu'à ce que le moteur s'arrête, afin d'éliminer le carburant du carburateur.
- Laissez refroidir le moteur (env. 5 minutes).
- Enlevez la bougie d'allumage.
- Versez une cuillère à café d'huile moteur à 2 temps propre dans la chambre de combustion. Tirez plusieurs fois de suite lentement sur le cordon du lanceur, afin de recouvrir les organes internes d'une couche d'huile. Révissez la bougie d'allumage.

Remarque : rangez l'appareil à un endroit sec et éloigné de sources d'incendie, par ex. poêles, chaudière à gaz, séchoir à gaz, etc.

Remise en service

- Enlevez la bougie d'allumage.
- Tirez rapidement sur le cordon du lanceur afin d'enlever l'huile superflue contenue le cylindre.
- Nettoyez la bougie d'allumage et veillez à ce que les électrodes aient un écart correct ou montez une nouvelle bougie d'allumage avec un écart d'électrodes correct.
- Remplissez le réservoir avec le mélange essence/huile correct. Voir paragraphe Carburant et huile.

11. Mise au rebut et recyclage

L'appareil se trouve dans un emballage permettant d'éviter les dommages dus au transport. Cet emballage est une matière première et peut donc être réutilisé ultérieurement ou être réintroduit dans le circuit de recyclage des matières premières. L'appareil et ses accessoires sont composés matériaux divers, comme par exemple des métaux et matières plastiques. Éliminez les composants défectueux en utilisant les filiales d'élimination des déchets spéciaux. Renseignez-vous auprès d'un revendeur spécialisé ou auprès de l'administration de votre commune !

12. Dépannage

Le tableau suivant indique des pannes communes et décrit comment vous pouvez y remédier, s'il arrive que votre machine ne fonctionne pas. Si malgré cela, vous n'arrivez pas à localiser le problème et à l'éliminer, adressez-vous au service après-vente.

Panne	Cause possible	Remède
L'appareil ne démarre pas.	<ul style="list-style-type: none"> Filtre à air encrassé Filtre à carburant bouché Pas d'alimentation en carburant Défaut au niveau de la conduite de carburant Lanceur défectueux Moteur noyé Cosse de bougie non branchée Pas d'étincelle d'allumage Moteur défectueux Carburateur défectueux Tuyau de soufflage et d'aspiration non complètement assemblé 	<ul style="list-style-type: none"> Nettoyer ou remplacer le filtre à air Nettoyer ou remplacer le filtre à carburant Faire le plein Vérifier si la conduite fait des plis ou si elle est endommagée Contacter le service après-vente Enlever la bougie, la nettoyer et la sécher: ensuite tirer plusieurs fois sur le lanceur, remonter la bougie Vérifier que la cosse de bougie est bien en place Nettoyer la bougie ou la remplacer Vérifier si le câble d'allumage est endommagé Contacter le service après-vente Contacter le service après-vente Montez les deux parties du tuyau de soufflage et d'aspiration
Le moteur démarre et s'étouffe	Mauvais réglage du carburateur (Régime de ralenti)	Contacter le service après-vente
L'appareil fonctionne avec des „ratés“	<ul style="list-style-type: none"> Mauvais mélange de carburant Mauvaise régulation du carburateur 	<ul style="list-style-type: none"> Utilisez un mélange correct de carburant (voir le tableau de mélange de carburant) Demandez au service après vente autorisé
De la fumée se dégage	<ul style="list-style-type: none"> Mauvais mélange de carburant Mauvais réglage du carburateur 	<ul style="list-style-type: none"> Utiliser un mélange 2 temps à 40 :1 Contacter le service après-vente
La machine ne fonctionne pas à pleine puissance	<ul style="list-style-type: none"> Filtre à air bouché Mauvais réglage du carburateur Sac-collecteur plein Sac-collecteur sale Sélecteur de mode mal positionné L'appareil bouché ou bloqué par des corps étrangers 	<ul style="list-style-type: none"> Nettoyer ou remplacer le filtre à air Contacter le service après-vente Vérifier l'échappement Videz le sac collecteur Nettoyez le sac collecteur Positionnement du sélecteur sur le symbole aspirer Élimination des bouchons ou blocages (cf. chap. « nettoyage et entretien »)

Verklaring van de symbolen op het apparaat

	<p>Lees vóór het eerste gebruik de gebruiksaanwijzing aandachtig in zijn geheel door en bewaar deze voor toekomstig gebruik!</p>
	<p>Draag een oogbescherming!</p>
	<p>Waarschuwing! Er bestaat risico op persoonlijk letsel, verlies van het leven of schade aan het apparaat in geval van niet naleven.</p>
	<p>Let op gevaar voor letsel! Grijp nooit met uw handen in de nabijheid van de messen.</p>
	<p>Gewaarborgde geluidsvermogen</p>
	<p>Waarschuwing! Gevaar voor letsel door een wegslingerend werkstuk.</p>
	<p>Waarschuwing! De uitlaat en andere delen van de motor worden erg heet tijdens het gebruik, raak deze niet aan!</p>
	<p>Houd toeschouwers op afstand.</p>
	<p>Draag oorbescherming!</p>
	<p>Het product voldoet aan de geldende Europese richtlijnen.</p>
	<p>Let op brandgevaarlijke stoffen. Vuur, open vlammen en roken verboden!</p>

	<p>Druk op de knop voor de benzinepomp.</p>
	<p>Tankinhoud</p>
	<p>Symbol voor het tanken van "MIX GASOLINE" ("MENGSMERING") op de tankdop 40:1</p>
	<p>Draag beschermende handschoenen!</p>
	<p>Draag stevige schoenen!</p>
	<p>Waarschuwing! Letselgevaar door roterende meswals! Houd handen en voeten buiten de openingen als de machine loopt.</p>
	<p>Starthendel (choke) "Koude start"</p>
	<p>Starthendel (choke) "Warme start en werken"</p>

Inhoudsopgave:**Pagina:**

1.	Inleiding	51
2.	Beschrijving van de machine	51
3.	Leveringsomvang	51
4.	Reglementair gebruik	52
5.	Belangrijke informatie	52
6.	Technische gegevens	54
7.	Montage en bediening.....	55
8.	Werkinstructies.....	58
9.	Onderhoud	58
10.	Opslag	60
11.	Afvoer en recycling	60
12.	Probleemoplossingen	61

1. Inleiding

Fabrikant: scheppach

Fabrikation von Holzbearbeitungsmaschinen GmbH
Günzburger Straße 69
D-89335 Ichenhausen

Geachte Klant,

Wij wensen u veel plezier en succes bij de werkzaamheden met uw nieuwe machine.

Let op:

De fabrikant van dit apparaat aanvaardt volgens de van toepassing zijnde productaansprakelijkheidswet geen aansprakelijkheid voor schade die aan dit apparaat of door dit apparaat ontstaat als gevolg van:

- onvakkundige bediening,
- het niet opvolgen van de gebruiksaanwijzing,
- reparaties uitgevoerd door derden die geen erkende vaklieden zijn,
- inbouwen of verwisselen van niet-originele reserveonderdelen,
- gebruik niet conform de voorschriften,

Wij raden u aan:

Lees voor de montage en voor de ingebruikneming de gehele tekst van de gebruiksaanwijzing door.

Deze gebruiksaanwijzing zou het u moeten vergemakkelijken om uw machine te leren kennen en de wijze van gebruik volgens de voorschriften aan te houden.

De gebruiksaanwijzing bevat belangrijke instructies over hoe u met de machine veilig, vakkundig en economisch kunt werken, en over hoe u gevaren voorkomt, reparatiekosten bespaart, uitvaltijden verkleint en de betrouwbaarheid en levensduur van de machine vergroot.

In aanvulling op de veiligheidsbepalingen van deze gebruiksaanwijzing dient u beslist de voor het bedienen van de machine geldende voorschriften van uw land op te volgen.

Berg de gebruiksaanwijzing, in een plastic mapje tegen vuil en vochtigheid beschermd, bij de machine op. Deze dient door iedere gebruiker voor het begin van de werkzaamheden te worden gelezen en zorgvuldig te worden opgevolgd. Aan de machine mogen uitsluitend personen werken die in het gebruik van de machine zijn getraind, en tevens over de daarmee samenhangende gevaren zijn geïnformeerd. Houdt u aan de vereiste minimum leeftijd.

Naast de in deze gebruiksaanwijzing opgenomen veiligheidsinstructies en de bijzondere voorschriften van uw land dienen de voor het gebruik van machines geldende algemeen erkende technische richtlijnen te worden nageleefd.

Wij zijn niet aansprakelijk voor ongevallen of schade die te wijten zijn aan niet-naleving van deze handleiding en van de veiligheidsinstructies.

2. Beschrijving van de machine

1. Inschakelaar
2. Gashendelvergrendeling
3. Gashendel
4. Blaasbuis
5. Sproeikop
6. Motoreenheid
7. Handgreep (onder)
8. Starterkoord
9. Tankdop
10. Brandstofhandpomp
11. Chokehendel
12. LuchtfILTERDEKSEL
13. Bougie
14. Handgreep (boven)
15. Mengreservoir
16. Bougiesleutel
17. Opvangzak
18. Gebogen buis
19. Vacuüm buis (1)
20. Aanzuig vacuüm buis (2)
21. Stergreep
22. Veiligheidsrooster
23. Beschermring voor transport

3. Leveringsomvang

- Maak de verpakking open en haal de apparatuur er voorzichtig uit.
- Verwijder het verpakkingsmateriaal en verpakkingen / of transportbanden (indien aanwezig).
- Controleer of alle onderdelen aanwezig zijn.
- Inspecteer de apparatuur en accessoires op transportschade. In het geval van klachten dient de leverancier onmiddellijk op de hoogte gesteld te worden. Klachten die op een later tijdstip ontvangen worden, worden niet als zodanig erkend.
- Indien mogelijk dient de verpakking tot het einde van de garantieperiode bewaard te worden.
- Lees de gebruiksaanwijzing om u vertrouwd te maken met het apparaat voordat u deze in gebruik neemt.
- Daarna kunt u het op een milieuvriendelijke manier afvoeren.
- Gebruik alleen originele onderdelen en accessoires, zowel betreffende aan slijtage onderhevige onderdelen als reserveonderdelen. Onderdelen zijn verkrijgbaar bij uw dealer.
- Specificeer de onderdeelnummers, evenals het type en bouwjaar van het apparaat in uw bestellingen.

Belangrijk!

Het apparaat en zijn verpakking zijn geen speelgoed. Laat kinderen niet spelen met de plastic zakken, verpakkingsfolie en kleine onderdelen. Er bestaat een risico op doorslikken of verstikking!

- Motoreenheid (6)
- Blaasbuis (4)
- Sproeikop (5)
- Bougiesleutel (16)
- Mengreservoir (15)
- Schroef (K) en volgring (L)
- Opvangzak (17)
- Gebogen buis (18)
- Vacuüm buis (19)
- Aanzuig vacuüm buis (20)

4. Reglementair gebruik

De machine voldoet aan de geldende EG-machinerichtlijn.

- Voor werkopname moeten alle beschermings- en veiligheidsvoorzieningen op de machine zijn gemonteerd.
- De bladzuiger/blazer mag alleen worden gebruikt voor bladeren en tuinafval, zoals gras en kleine takken. Andere toepassingen zijn niet toegestaan.
- De bladzuiger/blazer mag alleen worden gebruikt voor droog bladeren, gras enz.
- De machine is vervaardigd voor bediening door één persoon.
- De bedieningspersoon is in de werkomgeving verantwoordelijk voor derden.
- Neem alle veiligheids- en gevareninstructies op de machine in acht.
- Alle veiligheids- en gevareninstructies op de machine moeten altijd volledig en in leesbare staat worden gehouden.
- Machine uitsluitend in technisch probleemloze toestand en voor het bedoeld gebruik, veiligheids- en gevarenbewust, volgens de gebruikshandleiding gebruiken!
- In het bijzonder storings-, die de veiligheid kunnen benadelen, direct (laten) verhelpen!
- De veiligheids-, werk- en onderhoudsvoorschriften van de fabrikant alsook de in de technische gegevens aangegeven afmetingen moeten in acht worden genomen.
- De desbetreffende ongevallenpreventievoorschriften alsook de overige algemene erkende veiligheidstechnische voorschriften moeten in acht worden genomen.
- De machine mag alleen door deskundige personen worden gebruikt, onderhouden en worden gerepareerd, die bekend zijn met deze werkzaamheden en op de hoogte zijn van de gevaren.

Zelf aangebrachte wijzigingen aan de machine sluiten een aansprakelijkheid van de fabrikant voor hieruit voortvloeiende schade uit.

- Gebruik de zuigfunctie van het apparaat alleen als de opvangzak is geplaatst.
- Zuig geen brandend, gloeiend of rokend materiaal (zoals sigaretten en gloeiende kolen), dampen of licht ontvlambare, giftige of explosieve stoffen op.
- De machine mag uitsluitend met de originele accessoires en originele gereedschappen van de fabrikant worden gebruikt.
- Ieder daarboven uitgaand gebruik geldt als niet volgens de voorschriften. Voor hieruit voortvloeiende schade kan de fabrikant niet aansprakelijk worden gesteld, het risico hiervoor ligt volledig bij de gebruiker.
- Het apparaat is niet vervaardigd voor bedrijfsmatig, ambachtelijk of industrieel gebruik.
- Wanneer u er niet zeker van bent, of de werkomstandigheden veilig of onveilig zijn, dient u de machine niet te gebruiken.

WAARSCHUWING! Lees voor de ingebruikname van het apparaat deze handleiding voor uw eigen veiligheid en de algemene veiligheidsinstructies grondig door. Als u het apparaat aan derden geeft om te gebruiken, dient u deze gebruiksaanwijzing altijd mee te leveren.

Houdt u er rekening mee dat onze apparatuur niet is ontworpen voor commercieel, ambachtelijk of industrieel gebruik. Onze garantie vervalt wanneer de apparatuur wordt gebruikt door commerciële, handels- of industriële bedrijven of voor gelijkwaardige doeleinden.

5. Belangrijke informatie

Algemene veiligheidsinstructies

⚠ WAARSCHUWING Lees alle veiligheidsinstructies en -aanwijzingen door. Het niet naleven van de veiligheidsinstructies en -aanwijzingen kunnen brand en/of ernstige verwondingen veroorzaken. Gebruik alleen de in deze handleiding aanbevolen brandstoffen (zie hoofdstuk: Brandstoffen en smeermiddelen). Gebruik nooit brandstof die niet gemengd is met tweetaktmotorolie. Dit kan tot een total verlies leiden en uw garantie kan vervallen.

Bewaar alle veiligheidsinstructies en aanwijzingen voor toekomstig gebruik.

Instructie

- Lees deze gebruikshandleiding zorgvuldig door. Maak uzelf vertrouwd met de besturingsapparatuur en het juiste gebruik van de apparatuur.
- Dit apparaat is niet bestemd voor gebruik door personen met fysieke, sensorische of verstandelijke beperkingen of met een gebrek aan ervaring en/of kennis, tenzij zij onder toezicht staan van een voor hun veiligheid verantwoordelijke persoon, of van hem of haar instructies krijgen hoe het apparaat moet worden gebruikt en hebben de daaruit resulterende gevaren begrepen. Op kinderen moet toezicht worden gehouden om ervoor te zorgen dat zij niet met het apparaat spelen.
- Laat nooit kinderen met het apparaat werken.
- Laat nooit volwassenen zonder de juiste instructies met het apparaat werken. Lokale bepalingen kunnen de minimumleeftijd van de bediener definiëren.
- Gebruik het apparaat nooit, wanneer er personen, met name kinderen en huisdieren in de buurt zijn
- De gebruiker is verantwoordelijk voor ongevallen en gevaren waarbij derden of hun eigendommen zijn betrokken.

Algemene instructies

- Draag geen wijde kleding of sieraden. Draag een lange broek om de benen te beschermen. Lange haren moeten volledig door een hoofdbedekking worden afgedekt.
- Loszittende kleding, sieraden of lange haren kunnen worden vastgegrepen door bewegende delen. Draag geschikte strakke, nauwsluitende werkkleding.
- Schakel altijd de machine uit wanneer u de machine opslaat en voordat u aan de machine werkt.
- Draag altijd een veiligheidsbril bij werkzaamheden.
- Gebruik een stofmasker bij werkzaamheden waarbij stof vrijkomt.
- Gebruik de machine nooit met beschadigde veiligheidsvoorzieningen of veiligheidsroosters.

Veiligheid op de werkplek

- Houd uw werkomgeving schoon en goed verlicht. Rommel of slecht verlichte werkplaatsen kunnen leiden tot ongevallen.
- Werk met het elektrisch gereedschap niet in een explosiegevaarlijke omgeving, waarin zich brandbare vloeistoffen, gas of stof bevinden. Door elektrisch gereedschap ontstane vonken, die het stof of de dampen kunnen ontsteken.
- Houd kinderen en andere personen tijdens het gebruik uit de buurt van het elektrische gereedschap. Bij afleiding kunt u de controle over het elektrische apparaat verliezen.

Veiligheid van personen

- Wees altijd voorzichtig, let op waar u mee bezig bent en ga verstandig te werk bij werkzaamheden met elektrisch gereedschap. Maak geen gebruik van elektrisch gereedschap als u moe bent of onder invloed bent van drugs, alcohol of medicamenten. Een moment van onachtzaamheid bij gebruik van het elektrische gereedschap kan leiden tot ernstig letsel.
- Draag persoonlijke beschermingsmiddelen en ook altijd een veiligheidsbril. Het dragen van persoonlijke beschermingsmiddelen zoals een stofmasker, antislip-veiligheidsschoenen, een veiligheidshelm of gehoorbescherming, al naar gelang het soort gereedschap en de toepassing ervan, verkleint het risico op verwondingen.
- Vermijd ingebruikname zonder toezicht. Controleer of het elektrisch gereedschap is uitgeschakeld voordat u het op de stroomvoorziening en/of de accu aansluit, het gereedschap oppakt of draagt. Als u tijdens het dragen van het elektrische gereedschap uw vinger op de schakelaar hebt of het reeds ingeschakelde elektrische apparaat op de stroomvoorziening aansluit, kan dit tot letsel en ongevallen leiden.
- Verwijder instelgereedschap of de moersleutel, voordat u het elektrische gereedschap inschakelt. Een gereedschap of sleutel dat/die zich in een draaiend onderdeel van het elektrische gereedschap bevindt, kan verwondingen veroorzaken.
- Voorkom een onnatuurlijke lichaamshouding. Zorg voor een stabiele positie en zorg ervoor dat u altijd stabiel staat. Daardoor kunt u het elektrische gereedschap in onverwachte situaties beter onder controle houden.
- Draag geschikte kleding. Draag geen wijde kleding of sieraden. Houd haren en kleding uit de buurt van bewegende delen. Loszittende kleding, sieraden of lange haren kunnen worden vastgegrepen door bewegende delen.

Gebruik en behandeling van het gereedschap

- Zorg dat het elektrische gereedschap niet overbelast raakt. Gebruik voor de werkzaamheden het daarvoor bedoelde elektrische gereedschap. Met het juiste elektrische gereedschap werkt u beter en veiliger in het aangegeven vermogensbereik.
- Gebruik geen gereedschap waarvan de schakelaar defect is. Een gereedschap, dat niet meer in- of uitgeschakeld kan worden, is gevaarlijk en moet gerepareerd worden.
- Bewaar niet-gebruikte apparaten buiten bereik van kinderen. Laat het elektrisch apparaat niet gebruiken door personen die er niet mee vertrouwd zijn of deze aanwijzingen niet hebben gelezen. Gereedschappen zijn gevaarlijk als deze door onervaren personen worden gebruikt.

- Voer zorgvuldig onderhoud uit aan apparaten en inzetstukken. Controleer of bewegende delen probleemloos functioneren en niet klemmen, of onderdelen gebroken of beschadigd zijn, waardoor de functie van het gereedschap wordt beïnvloed. Laat beschadigde onderdelen voor gebruik van het elektrische apparaat eerst repareren. Veel ongevallen ontstaan door slecht onderhouden gereedschap.
- Gebruik apparaten, accessoires en inzetstukken, etc. overeenkomstig deze aanwijzingen. Houd daarbij rekening met de omstandigheden waarin gewerkt wordt en de uit te voeren werkzaamheden. Het gebruik van elektrisch gereedschap voor andere toepassingen dan het voorgeschreven gebruik kan leiden tot gevaarlijke situaties.

Juiste omgang met brandstoffen

Brandstoffen en brandstofdampen zijn ontvlambaar en kunnen bij inademing of op de huid ernstig letsel veroorzaken. Tijdens werkzaamheden met brandstoffen moet uiterst voorzichtig te werk worden gegaan, dus zorg voor goede ventilatie.

- Schakel de motor voor het tanken uit en laat het apparaat afkoelen.
- Niet roken en geen open vuur tijdens het tanken. (afb. 2)
- Niet zonder handschoenen tanken.
- Niet in gesloten ruimtes tanken (explosiegevaar). Pas op dat u geen brandstof of olie morst. Reinig het apparaat onmiddellijk als u brandstof of olie morst. Vervang uw kleding onmiddellijk als u brandstof of olie morst.
- Let erop dat er geen brandstof in de grond wegloopt.
- Sluit de tankdop zorgvuldig na het tanken en zorg ervoor dat deze tijdens het gebruik niet losraakt.
- Controleer de tank en de brandstofleidingen op lekkage. In geval van lekken mag u het apparaat niet in gebruik nemen.
- Transporteer en bewaar brandstof alleen in goedgekeurde en gelabelde jerrycans.
- Houd kinderen uit de buurt van brandstoffen.
- Transporteer en bewaar brandstof niet in de buurt van ontvlambaar vloeistof en vlammen of vonken.
- Ga ergens anders staan om de motor te starten (op minstens 3 meter afstand van de plek waar u brandstof hebt getankt).
- Houd de motor en geluiddemper vrij van zaagresten, bladeren en smeermiddelen om het risico op brand te verminderen!
- Houd de grepen altijd droog, schoon en vrij van brandstof.
- Tank nooit als de motor aan of heet is.

Restrisico's

Zelfs als het apparaat wordt gebruikt zoals bedoeld, kunnen er nog steeds risico's zijn ondanks de naleving van alle relevante veiligheidsvoorschriften vanwege het ontwerp dat is bepaald door het beoogde gebruik.

Overweging en voorzichtigheid verminderen het risico op persoonlijk letsel en schade.

- Letsel door wegslingerende delen.
- Break en wegslingeren van messtukken.
- Risico op koolmonoxidevergiftiging bij gebruik van het apparaat in gesloten of slecht geventileerde ruimtes.
- Verbrandingsgevaar bij aanraking van hete componenten.
- Gehoorschade bij langdurig werken zonder gehoorbescherming.

Ondanks alle getroffen voorzieningen kunnen verborgen restrisico's bestaan.

De restrisico's kunnen tot een minimum worden beperkt wanneer aan de "Veiligheidsmaatregelen" en het "Gebruik volgens bestemming" wordt voldaan en de gebruiksaanwijzing in zijn geheel wordt opgevolgd.

6. Technische gegevens

Afmetingen L x B x H	1250 x 550 x 370 mm
Luchtsnelheid max.	260 km/h
Volume van opvangzak	50 l
Motorgedeelte	
Verplaatsing in	25,4 cm ³
Max. motorvermogen	0,7 kW
Stationair toerental	3500 ± 300 min ⁻¹
Capaciteit brandstofservoir	650 cm ³
Type motor	tweetaktmotor, luchtgekoeld
Bladblazer gewicht	4,7 kg
Bladzuiger gewicht	5,9 kg
Totaalgewicht	6,4 kg

Technische wijzigingen voorbehouden!

Informatie over geluidsemisatie gemeten volgens relevante normen:

Geluidsdruk $L_{pA} = 97,0 \text{ dB(A)}$

Geluidsvermogen $L_{WA} = 108,4 \text{ dB(A)}$

Marge $K_{pA} = 3 \text{ dB(A)}$

Draag een gehoorbescherming.

De impact van geluid kan gehoorschade veroorzaken.

Trilling

Handgreep (onder) $A_{hv} = 15,1 \text{ m/s}^2$

Handgreep (boven) $A_{hv} = 11,92 \text{ m/s}^2$

Marge $K_{PA} = 1,5 \text{ m/s}^2$

Verminder geluidsgeneratie en trillingen tot een minimum!

- Gebruik alleen apparatuur in perfecte staat.
- Onderhoud en reinig het apparaat regelmatig.
- Pas uw werkwijze aan het apparaat aan.
- Het apparaat niet overbelasten.
- Laat het apparaat controleren, indien nodig.
- Schakel de apparatuur uit wanneer deze niet in gebruik is.
- Draag handschoenen.

In deze handleiding hebben we de plaatsen die te maken hebben met uw veiligheid met dit teken gemarkeerd: \triangle

7. Montage en bediening

LET OP! Voor alle werkzaamheden aan het apparaat - reiniging, inspectie, onderhoud of andere werkzaamheden - het apparaat altijd uitschakelen en scheiden van de stroomvoorziening.

LET OP!

Beschermring voor transport (23) afb. 1 verwijderen.

Bladblazer

Montage blaasbuis: (afb. 7-9)

\triangle WAARSCHUWING: Het apparaat mag in geen geval worden ingeschakeld of worden gebruikt, voordat deze volledig werd gemonteerd.

- Verwijder de schroef (K) en de onderlegging (L) bij de luchtuitlaat.
- Lijn de blaasbuis (4) uit met het uitsteeksel van de luchtuitlaat, duw de slang tegen elkaar en draai 90° met de klok mee om hem permanent te bevestigen.
- Bevestig de blaasbuis (4) aan de luchtuitlaat met de schroef (K) en onderleggingen (L).
- Lijn de buis (5) uit met de knop (P) van de blaasbuis, duw de buis en blaasbuis samen en draai met de klok mee 90° om het permanent te bevestigen.

\triangle Waarschuwing! Gebruik uitsluitend door de fabrikant aanbevolen accessoires en onderdelen. Bij Als dit wordt nagelaten, kunnen de prestaties afnemen, kan letsel optreden en kan uw garantie vervallen. Gebruik de machine nooit zonder beveiliging!

Bladzuiger

Montage: (afb. 6- 10)

\triangle WAARSCHUWING: Het apparaat mag in geen geval worden ingeschakeld of worden gebruikt, voordat deze volledig werd gemonteerd.

Montage zuigbuis (afb. 10-14)

- Verwijder de schroef (1) en de onderlegging (2).
- Lijn de buis (18) uit met het uitsteeksel van de luchtuitlaat, schuif de buis vervolgens over de luchtuitlaat en draai hem 90° linksom om het permanent te bevestigen.
- Steek het buiseinde (18) in de opvangzak (17) en sluit de opening met de meegeleverde klittenband.
- Bevestig de buis (18) aan de luchtuitlaat met de schroef (K) en sluitringen (L).
- Laat de stergreep (21) los en open het bevestigingsrooster (22).
- Lijn de zuigbuis (19) uit met het uitsteeksel van de inlaat, duw de buis in de richting van het uitsteeksel en draai hem 90° rechtsom om het permanent te bevestigen.
- Lijn de tweede zuigbuis (20) uit met het uitsteeksel van de eerste buis (19), duw de twee buizen samen en draai deze 90° rechtsom om deze permanent te bevestigen.
- Hang de tas over de schouder en pas de hoogte aan met de riem.

Aanwijzing: Houd er rekening mee dat beide zuigbuizen na bevestiging op het apparaat vast met elkaar zijn verbonden en daarna niet meer gedemonteerd mogen worden!

Bediening van het apparaat
Werkvoorbereiding

Voor ieder gebruik dient u het volgende te controleren

- Dat er geen lekken zijn in het brandstofsysteem.
- Dat de apparatuur in perfecte staat is en dat de veiligheidsvoorzieningen en het maaigedeelte compleet zijn.
- Dat alle schroeven goed zijn vastgezet.
- Dat alle bewegende delen soepel bewegen.
- Dat alle veiligheidsschakelaars (E) zijn geactiveerd en de beschermkap (F) volledig gesloten is (afb. 15).

Brandstof en olie

Aanbevolen brandstof

Gebruik uitsluitend een mengsel van loodvrije benzine en speciale 2-taktolie.

Stel deze mengsmering samen zoals aangegeven in de brandstofmengtabel.

Belangrijk: Gebruik geen brandstofmengsel dat al langer dan 90 dagen opgeslagen is.

Belangrijk: Gebruik nooit 2-takt olie met een aanbevolen mengverhouding van 100: 1. Hiermee vervalt de garantie van de fabrikant in het geval van schade aan de motor als gevolg van onvoldoende smering. **Belangrijk:** gebruik alleen containers ontworpen en goedgekeurd voor het doel brandstof te transporteren en op te slaan.

Giet de juiste hoeveelheden benzine en 2-takt olie in de mengfles (zie de op de fles afgedrukte schaal).

Schud vervolgens goed de fles.

Gebruik nooit olie voor 4-takt motoren of voor watergekoelde 2-takt motoren. Het kan de bougie vervuilen, het uitlaatgedeelte verstoppert of kleverige zuigerveren veroorzaken.

Gemengde brandstoffen, die ongebruikt zijn gebleven gedurende een periode van een maand of meer, kunnen de carburateur verstoppert of ertoe leiden dat de motor niet normaal functioneert.

Doe de overgebleven brandstof in een luchtdichte container en bewaar deze in een donkere en koele ruimte.

Brandstofmengtabel

Mengprocedure: 40 delen benzine met 1 deel olie

Voorbeeld:

1 l benzine : 0,025 l 2-takt olie

5 l benzine : 0,125 l 2-takt olie

Waarschuwing! Let op de uitstoot van uitlaatgassen.

Schakel altijd voor het tanken de motor uit. Voeg nooit brandstof toe aan een machine met een lopende of warme motor. Pas op voor vuur!

Tank uitsluitend in de buitenlucht. Let op dat er geen brandstof in de grond wegl loopt (milieubescherming). Gebruik altijd een geschikte ondergrond.

Vullen met brandstof

Gevaar voor letsel! Brandstof is explosief!

Schakel de motor uit en laat deze afkoelen!

- Veiligheidshandschoenen dragen!
- Niet in contact komen met huid of ogen!
- Neem altijd hoofdstuk "Veiligheidsaanwijzing" in acht.
- Tank uitsluitend in de buitenlucht.
- Maak de omgeving van het vulgedeelte schoon. Verontreinigingen in de tank veroorzaken bedrijfsstoringen. Schud de tank met het brandstofmengsel vóór het vullen.
- Open voorzichtig de tankdeksel zodat evt. beschikbare overdruk kan worden afgelaten.
- Vul voorzichtig het brandstofmengsel bij tot aan de onderkant van de vulpijp.
- Sluit het tankdeksel weer. Zorg ervoor dat de tankdop goed vastzit.
- Maak het tankdeksel en de omgeving goed schoon.

- Controleer de tank en de brandstofslangen op lekkage.
- Neem minimaal drie meter van de plek waar u brandstof hebt bijgevuld voordat u de motor start.

Brandstof aftappen

Leeg de tank uitsluitend in de buitenlucht of in goed geventileerde ruimtes. Let erop dat er geen brandstof of kettinolie in de grond wegl loopt (milieubescherming).

- Houd een opvangbak onder de brandstof aftapbout.
- Schroef de tankdop los en verwijder deze.
- Laat de brandstof er volledig uitstromen.
- Schroef de tankdop met de hand goed vast.

Controleer voor gebruik!

- Controleer de veiligheid van het apparaat:
- Controleer het apparaat op lekkage.
- Controleer het apparaat op visuele gebreken.
- Controleer of alle onderdelen van het apparaat stevig zijn gemonteerd.
- Controleer of alle veiligheidsvoorzieningen in goede staat zijn.

Apparaat in gebruik nemen

- Voor de ingebruikname van het apparaat, moet u ervoor zorgen dat het tussenstuk van de buis correct is geïnstalleerd.
- Volg de aanwijzingen voor het starten van de motor zoals beschreven in de instructies.
- Zorg ervoor dat niets de uitlaat bedekt, omdat deze warmte genereert.
- Houd uw rechterhand aan de handgreep en draai de blaaspijp heen en weer om de verontreinigingen te verwijderen.
- In de handgreep zijn de gashendel en de aan/uitschakelaar geïntegreerd.
- Met de gasvergrendeling kan de motor op volgas worden vergrendeld zonder constant gas te geven. Let op: Voordat u het apparaat uitschakelt, duwt u de gashendel naar stationair.

De machine kan zowel als blazer alsook als vacuüm-collector worden gebruikt. Voor beide toepassingen moeten de bijbehorende accessoires correct worden gemonteerd.

Waarschuwing: het apparaat moet worden uitgepakt en gemonteerd op een vlak en stabiel ondergrond met voldoende ruimte om de machine en de verpakking te verplaatsen.

BELANGRIJK De veiligheidssystemen voorkomen dat de motor start als de vacuüm- of blaasbuis niet correct is gemonteerd.

CONTROLE VAN DE MACHINE

Voordat u met de werkzaamheden begint:

- Controleer of alle schroeven op de machine goed vastzitten.
- Let bij het gebruik van de vacuümverzamelaar op dat de zak op zijn plaats zit en dat de rits gesloten is.
- Controleer of het luchtfilter schoon is.
- Controleer dat de handgrepen goed zijn bevestigd.
- Bereid de accessoires voor soort van werk (als blazer of vacuümverzamelaar) en zorg ervoor dat ze correct zijn gemonteerd.

Start (afb. 6)

Zodra het apparaat goed is voorbereid, start de motor dan als volgt:

- Zet de motorschakelaar (1) in de stand (E).
- Zet de chokehendel (11) op de stand .
- Druk meer dan 5 keer op de brandstofpomp (10) (G).
- Trek 3-5 keer aan de terugloop starterhendel (8) om de motor te starten.
- Wacht een tijdje met het uitzetten van de choke (11) op stand .
- Als er zich problemen voordoen, zet dan de schakelaar (1) op "0", de machine zal dan stoppen. Pas op de machine draait nog enkele seconden verder.
- Om met een warme motor te starten (tot 15 minuten), kunt u de chokehendel op stand "warme start en werk" laten. .

Opmerking: als de motor niet start, zelfs na meerdere pogingen, lees dan de paragraaf "Probleemoplossingen".

Opmerking: trek altijd aan het starterkoord in een rechte lijn. Indien wordt getrokken onder een hoek, dan treedt er wrijving op in het metalen oog. Door deze wrijving kan de kabel gerafeld raken en zal sneller slijten. Houdt altijd de starthendel vast wanneer u aan het starterkoord trekt.

Laat nooit het koord terugschieten wanneer deze is uitgetrokken.

Bedrijfsmodi

Gebruik van de bladblazer

Let op: tijdens het werk moet de machine altijd vast met de rechterhand op de bovenste handgreep worden gehouden.

Het motortoerental moet worden aangepast aan het type materiaal dat moet worden verwijderd:

Gebruik de motor op lage snelheid voor licht materiaal op het gazon;

Gebruik de motor op gemiddelde snelheid om gras en lichte bladeren op asfalt of vaste grond te verplaatsen;

Gebruik de motor op hoge snelheid voor zwaardere materialen zoals verse sneeuw of vuil.

Waarschuwing: zorg er altijd voor dat geen voorwerpen of stof naar mensen of dieren worden geblazen of dat voorwerpen worden beschadigd. Volg altijd de windrichting en werk nooit tegen de wind in.

Gebruik van de bladzuiger

Waarschuwing: de machine moet tijdens het werk altijd met beide handen op zijn plaats worden gehouden. Plaats uw linkerhand op de bovenste handgreep en uw rechterhand op de onderste handgreep. Til de onderste handgreep op zodat de zak zich aan de rechterkant van de bestuurder bevindt.

Bij gebruik als een vacuümzamelaar is het het beste om de motor op gemiddelde / hoge snelheid te laten werken.

Houd tijdens het verzamelen het afgeronde einde van de buis een paar centimeter boven de grond. De zak werkt ook als een filter vergelijkbaar met een gewone stofzuiger. Daarom is het het beste:

- Vul de bladvanger niet volledig
- Grote voorwerpen onmiddellijk verwijderen.

Om de opvangzak leeg te maken:

- Schakel de motor uit.
- Open de ritssluiting (11) van de opvangzak en gooi de inhoud in een vuilnisbak zonder deze van de verbindingbuis los te maken.
- **BELANGRIJK** Als de vacuümverzamelaar wordt gebruikt, verzamel dan geen vocht gras of blade- ren, anders kan de rotor of de zak verstopt raken.

BELANGRIJK Bij gebruik van de machine als vacuümverzamelaar bestaat het risico dat voorwerpen worden aangezogen die de machine en de rotor kunnen blokkeren. In dit geval:

- Schakel de motor onmiddellijk uit - verwijder de bougiestekker.
- Demonteer de vacuümbuis.
- Verwijder het vreemde materiaal uit de vacuümin- laat.
- Zorg ervoor dat niets de rotor blokkeert voordat u de machine opnieuw gebruikt.

BELANGRIJK Een te volle zak vermindert de efficiëntie van de machine en kan de motor oververhitten.

Als u de werkzaamheden hebt geëindigd:

- schakel de motor zoals boven beschreven uit.
- maak de zak als u de machine als vacuümverza- melaar hebt gebruikt leeg.

Stationair toerental instellen (afb. 5)

Het stationair toerental moet worden ingesteld wanneer de motor geneigd is uit te schakelen of wanneer bij gebruik van de smookklep aanzienlijke snelheidsverschillen worden gedetecteerd.

De aanpassing vindt plaats na het starten van de motor met een schroevendraaier op de schroef (D). Laat de motor een paar minuten stationair draaien alvorens af te stellen:

- draai rechtsom om de motortoerental te verhogen;
- draai linksom om de motortoerental te verlagen.

Na afstelling moet de motor stationair draaien zonder onregelmatigheden of pauzes.

Motor uitzetten

Noodstop sequentie:

- Als het nodig is om de blazer onmiddellijk te stoppen, zet de contactschakelaar op "OFF".

Normale sequentie:

- Om de motor te stoppen, duw de gashendel terug zodat de motor stationair draait. Zet vervolgens de aan/uitschakelaar op "OFF".

8. Werkinstructies

Gebruik

- Rook niet tijdens het tanken of bedienen van het apparaat.
- Houd uw handen of lichaamsdelen uit de buurt van de uitlaat en ontstekingskabel.
- Het motorapparaat genereert giftige uitlaatgassen zodra de motor loopt. Werk nooit met dit apparaat in afgesloten of slecht geventileerde ruimtes.
- Werk alleen bij daglicht of een goede verlichting.
- Onderschat de kracht niet. Zorg voor een stabiele positie en zorg ervoor dat u altijd stabiel staat.
- Gebruik het apparaat indien mogelijk niet in nat gras.
- Neem op hellingen een veilige stabiele stand in.
- Ga altijd, ren nooit.
- Reinig de ventilatieopeningen regelmatig.
- Richt de blaasopening nooit op mensen of dieren.
- De machine mag alleen op redelijke tijden worden gebruikt - niet vroeg in de ochtend of laat in de avond als anderen kunnen worden gestoord. De tijden vermeld bij de regionale instanties moeten worden gevolgd.
- De machine moet op het laagst mogelijke motortoerental worden gebruikt om de werkzaamheden uit te voeren.
- Vóór het blazen moeten vreemde voorwerpen worden verwijderd met hark en bezem.
- In stoffige omstandigheden is het oppervlak gemakkelijk te bevochtigen of, indien aanwezig, een irrigatiehulpstuk te gebruiken.
- Het gehele blaasstuk moet worden gebruikt zodat de luchtstroom dicht bij de grond kan werken.

- Pas op voor kinderen, huisdieren, open ramen en blaas vreemde objecten weg.
- Controleer het apparaat als er abnormale geluiden of hoge trillingen optreden. Ongebruikelijk sterke trillingen kunnen de gebruiker verwonden en schade aan het apparaat veroorzaken.
- Gebruik het apparaat nooit met defecte of niet aanwezige veiligheidsvoorzieningen.
- Plaats de hete motor niet in de buurt van brandbare voorwerpen / materialen.
- Met de blazer kunt u overgebleven materiaal van het terras, paden en gangpaden, van het gras, struiken en randen afblazen.

Blazen en zuigen

- Controleer altijd het werkgebied voordat u begint met werken. Verwijder eventuele voorwerpen of resten die rond kunnen worden gegooid of die in het apparaat kunnen blijven haken en deze kunnen verstoppelen.
- Controleer de opvangzak regelmatig op slijtage of beschadiging.
- Als alternatief kunt u het apparaat net boven de grond plaatsen en van links naar rechts plaatsen, naar voren bewegen en het sproeikop op het werkgebied richten om het resterende materiaal te verwijderen.
- Blaas het overgebleven materiaal in een handige stapel.

9. Onderhoud

Pas op!

Voor reinigingswerkzaamheden altijd de bougiestekker trekken.

Doop het apparaat nooit in water of andere vloeistoffen.

Bewaar het apparaat op een droge plek en buiten het bereik van kinderen.

Reiniging

- Houd tegen oververhitting van de motor de ventilatiesleuven van het apparaat schoon.
- Maak het apparaat na elk gebruik met een zacht doekje schoon!
- Houd de ventilatiesleuven altijd schoon.
- Als vervuilingen niet weggaan gebruik dan een zachte doek die is bevochtigd met zeepwater.
- Controleer altijd of het apparaat veilig kan worden gebruikt voordat u ermee gaat werken.
- Reinig het apparaat nooit met water en spuit deze ook niet af met water. Reinig het motorhuis alleen met een vochtige doek, en gebruik nooit reinigings- of oplosmiddelen! Hierdoor kunnen de kunststofonderdelen van het apparaat worden beschadigd. Droog vervolgens het motorhuis zorgvuldig af.

- Verwijder de opvangzak na afloop van de werkzaamheden, houd hem ondersteboven en reinig hem grondig om schimmelvorming en onaangename luchtjes te voorkomen.
- Als de opvangzak sterk is verontreinigd, kunt u deze met water en zeep wassen.
- Als de ritssluiting stroef loopt, moet u de tanden van de ritssluiting inwrijven met droge zeep.
- Reinig de zuig-/blaasbuis met een borstel als deze vuil is.
- Als gevolg van verontreiniging door het opgezogen materiaal kan de keuzehendel (blazen/zuigen) zwaar gaan lopen. U kunt de keuzehendel dan herhaald van zuigen naar blazen omschakelen om deze weer soepel te laten lopen.
- Gebruik uitsluitend originele accessoires en reserveonderdelen.

Bougie vervangen en schoonmaken (afb. 3)

Controleer de elektrodeafstand van de bougie minstens eenmaal per jaar of wanneer de motor slecht start.

De juiste afstand tussen de centrale elektrode en de massa-elektrode is 0,63 mm/0,25".

- Wacht totdat de motor volledig is afgekoeld.
- Trek de bougiedop van de bougie en gebruik de bijgeleverde bougiesleutel om de bougie te verwijderen door deze eruit te draaien.
- Wanneer de elektrode erg versleten is of sterk aangekoekt is, moet de bougie worden vervangen door een gelijkwaardig exemplaar.
- Een sterke afzetting op de bougie kan worden veroorzaakt door: een te hoge hoeveelheid olie in het benzine/oliemengsel, slechte kwaliteit van de olie, oud benzine/oliemengsel of verstopt luchtfilter.
- Schroef de bougie met de hand volledig in de bougieopening (vermijd scheef indraaien).
- Gebruik de bijgeleverde bougiesleutel om de bougie aan te trekken.
- Bij gebruik van een momentsleutel is het aandraaimoment 12-15 Nm.
- Plaats de bougiedop correct op de bougie.

Luchtfilter schoonmaken (afb. 4)

Vervuilde luchtfilters verminderen het motorvermogen door het leveren van te weinig lucht aan de carburateur. Stof en stuifmeel dichten de poriën van het schuimrubberen filterelement. Regelmatige controles zijn daarom essentieel.

- Maak het deksel(A) van de luchtfilter(B) los en verwijder het schuimrubberen filterelement(C).
- Om het vallen van voorwerpen in het luchtfilterhuis te vermijden, vervang het luchtfilterdeksel(B).
- Was het filterelement in warm zeepwater, spoel het en laat het op natuurlijke wijze drogen.

Belangrijk: Reinig het luchtfilter nooit met benzine of ontvlambare oplosmiddelen.

Teneinde de levensduur van de motor niet te verkorten, moet een beschadigd luchtfilter direct vervangen worden.

Waarschuwing!

Laat nooit de motor draaien zonder luchtfilter.

BRANDSTOFFILTER

In de brandstoftank bevindt zich een filter dat voorkomt dat verontreinigingen in de motor komen. Het filter moet eenmaal per jaar worden vervangen in de vakhandel.

We hebben onze machines ontworpen om lang mee te gaan met een minimum aan onderhoud. Een goede werking is afhankelijk van regelmatig onderhoud en reiniging van de machine.

Zorg er altijd voor dat alle moeren, bouten en schroeven goed vast zitten en op hun plaats zitten om de eenheid in een veilige bedrijfstoestand te houden.

- Versleten of beschadigde onderdelen vervangen.
- Uitsluitend originele reserveonderdelen gebruiken.
- Bewaar het apparaat in een droge ruimte.

De gebruiker is zelf altijd verantwoordelijk voor schade die ontstaat indien de aanwijzingen in deze gebruikshandleiding niet worden opgevolgd. Dit geldt ook voor wijzigingen aan het apparaat, gebruik van ongeautoriseerde reserveonderdelen, aanbouwdelen, hulpmiddelen, andersoortig en niet-beoogd gebruik en gevolgschade door het gebruik van defecte onderdelen.

Waarschuwing!

Gebruik uitsluitend door de fabrikant aanbevolen accessoires en onderdelen. Als dit wordt nagelaten, kunnen de prestaties afnemen, kan letsel optreden en kan uw garantie vervallen.

Belangrijke aanwijzing bij reparatie:

Als het apparaat voor reparatie geretourneerd wordt, moet het apparaat vanwege veiligheidsredenen vrij van olie en benzine geretourneerd worden aan het servicestation.

Bestelling van reserveonderdelen

Bij het bestellen van reserveonderdelen moeten de volgende gegevens worden vermeld:

- Type van het apparaat
- Artikelnummer van het apparaat

Service-informatie

Let op dat bij dit product de volgende delen onderhevig zijn aan gebruiksmatige of natuurlijke slijtage, resp. de volgende delen als verbruiksmateriaal wordt gebruikt.

Slijtageonderdelen*: bougie, luchtfilter, brandstoffilter, opvangzak

* wordt niet meegeleverd!

10. Opslag

Belangrijk: sla het apparaat nooit langer op dan 30 dagen zonder het uitvoeren van de volgende stappen:

Apparaat opslaan

Als u van plan bent om het apparaat voor langer dan 30 dagen op te slaan, moet het apparaat dienovereenkomstig worden voorbereid. Anders verdampt de nog in de carburateur aanwezige brandstof en laat een rubberachtig sediment achter. Dit kan problemen opleveren bij het opnieuw starten van het apparaat en dure reparaties vergen.

- Verwijder langzaam de tankdop om de eventuele druk te laten ontsnappen die zich in de tank gevormd heeft. Leeg de tank voorzichtig. Leeg de tank uitsluitend in de buitenlucht of in goed geventileerde ruimtes. Let erop dat er geen brandstof in de grond wegloopt (milieubescherming). Gebruik een geschikte ondergrond.
- Om de brandstof uit de carburateur te verwijderen, start u de motor en laat deze lopen totdat het apparaat stopt.
- Laat de motor afkoelen (ong. 5 minuten).
- Verwijder de bougie.
- Giet een theelepel 2-takt olie in de verbrandingskamer. Trek langzaam verschillende keren aan het startkoord om een laagje olie aan te brengen op alle interne componenten. Monteer de bougie weer.

Opmerking: Bewaar het apparaat op een droge plaats en ver weg van mogelijke ontstekingsbronnen, zoals een oven, een gasverwarmde warmwaterboiler, een gasverwarmde droger, etc.

Het apparaat weer werkklaar maken

- Verwijder de bougie.
- Trek op snelle wijze aan het startkoord om overtollige olie te verwijderen uit de verbrandingskamer.
- Reinig de bougie en let op de juiste elektrodeafstand op de bougie; of plaats een nieuwe bougie met de juiste elektrodeafstand.
- Prepareer de apparatuur voor gebruik.

11. Afvoer en recycling

Het apparaat wordt geleverd in een verpakking om te voorkomen dat deze beschadigd tijdens het transport. De grondstoffen in deze verpakking kunnen worden hergebruikt of gerecycled. Apparatuur en toebehoren zijn gemaakt van diverse materialen, zoals metaal en kunststof. Defecte onderdelen moeten worden afgevoerd als speciaal afval. Vraag de vakhandel of uw gemeente!

12. Probleemoplossingen

De onderstaande tabel bevat een lijst van de probleemsymptomen en legt uit wat u kunt doen om het probleem op te lossen als uw apparatuur niet goed werkt. Als het probleem zich blijft voordoen na de lijst doorgewerkt te hebben, neem dan contact op met de dichtstbijzijnde servicewerkplaats.

Storing	Mogelijke oorzaak	Oplossing
Het apparaat start niet.	<ul style="list-style-type: none"> • Luchtfilter is vervuild • Brandstoffilter is verstopt • Gebrek aan brandstofvoer • Storing in de brandstofleiding • Startinrichting is defect • Motor is plotseling tot stilstand gekomen • De bougiedop is niet bevestigd • De bougie vonkt niet • Motor defect • Carburateur defect • Beschermklap niet volledig gesloten • Veiligheidsschakelaar (afb. 10) niet geactiveerd • Blaas-/zuigbuis niet volledig gemonteerd 	<ul style="list-style-type: none"> • Reinig/vervang het luchtfilter • Reinig of vervang het brandstoffilter • Voeg brandstof toe • Controleer de benzineslang op knikken en schade • Neem contact op met de servicewerkplaats. • Verwijder de bougie, reinig en droog deze; trek dan meerdere keren aan het startkoord; bevestig de bougie • Controleer de correcte positie van de bougiedop • Maak de bougie schoon of vervang deze, indien van toepassing • Controleer de bougiekabel op schade • Neem contact op met de servicewerkplaats • Neem contact op met de servicewerkplaats • Beschermklap volledig sluiten • Activeer de veiligheidsschakelaar door de blaaspijp correct aan te brengen • 2-delige blaas-/zuigbuis monteren
De motor start maar stopt daarna	Verkeerde afstelling van de carburateur (stationair toerental)	Neem contact op met de servicewerkplaats
De motor loopt onregelmatig (sputtert)	<ul style="list-style-type: none"> • Carburateur verkeerd afgesteld • Bougie zit vol roet • Aan/uit knop defect 	<ul style="list-style-type: none"> • Neem contact op met de servicewerkplaats • Maak de bougie schoon of vervang deze • Neem contact op met de servicewerkplaats
Er wordt rook geproduceerd	<ul style="list-style-type: none"> • Verkeerd brandstofmengsel • De carburateur is verkeerd afgesteld 	<ul style="list-style-type: none"> • Gebruik een tweetaktmengsel in de verhouding 40:1 • Neem contact op met de servicewerkplaats
Het apparaat werkt niet op volle kracht	<ul style="list-style-type: none"> • Luchtfilter vervuild • De carburateur is verkeerd afgesteld • Opvangzak is vol • Opvangzak is vervuild • Keuzeschakelaar in verkeerde stand • Apparaat verstopt of door vreemde objecten geblokkeerd 	<ul style="list-style-type: none"> • Maak het luchtfilter schoon of vervang deze • Neem contact op met de servicewerkplaats • Controleer de uitlaat • Opvangzak leegmaken • Opvangzak reinigen • Keuzeschakelaar op het zuigpictogram zetten • Verstoppingen en blokkades verhelpen (zie hoofdstuk Reiniging en onderhoud)

Seadmel olevate sümbolite selgitus

	Lugege enne käikuvõtmist kasutusjuhend ja ohutusjuhised läbi ning pidage neist kinni!
	Kandke kaitseprille!
	Hoiatus! Eiramise korral võimalik oht elule, vigastusoht või tööriista kahjustamise oht
	Tähelepanu, vigastusoht! Ärge pange oma käsi kunagi nugade lähedusse.
	Garanteeritud helivõimsussükkel
	Tähelepanu! Vigastusoht eemalepaisatavate esemete tõttu
	Tähelepanu! Summuti ja mootori muud osad lähevad käitamisel väga kuumaks, ärge puudutage
	Hoidke pealtvaatajad kaugel.
	Kandke kuulmekaitset!
	Toode vastab kehtivatele Euroopa direktiividele.
	Tähelepanu, tuleohtlikud ained. Tuli, lahtine valgustus ja suitsetamine keelatud

	<p>Bensiinipumba nupu vajutamine</p>
	<p>Paagi maht</p>
	<p>Sissevalatava bensiini/õli seguvahekord paagikorgil 40:1</p>
	<p>Kandke töökindaid</p>
	<p>Kandke tugevaid jalatseid!</p>
	<p>Tähelepanu! Vigastusoht pöörleva nugavalt si tõttu! Hoidke käed ja jalad väljaspool avasid, kui masin töötab.</p>
 	<p>Käivitushoob (segurikasti) „külmkäivitus“ Käivitushoob (segurikasti) „soekäivitus ja töötamine“</p>

Sisukord:
Lk:

1.	Sissejuhatus	65
2.	Seadme kirjeldus	65
3.	Tarnekomplekt.....	65
4.	Sihtotstarbekohane kasutamine.....	66
5.	Tähtsad juhised	66
6.	Tehnilised andmed	68
7.	Ülesehitus ja käsitsemine	68
8.	Tööjuhised.....	71
9.	Hooldus	72
10.	Ladustamine.....	73
11.	Utiliseerimine ja taaskäitlus.....	73
12.	Rikete kõrvaldamine.....	74

1. Sissejuhatus

Tootja:

scheppach

Fabrikation von Holzbearbeitungsmaschinen GmbH
Günzburger Straße 69
D-89335 Ichenhausen

Austatud klient!

Soovime Teile uue seadme meeldivat ja edukat kasutamist.

Juhis:

Antud seadme tootja ei vastuta kehtiva tootevastutuse seaduse järgi kahjude eest, mis tekivad antud seadmele või antud seadme läbi:

- asjatundmatul käsitlemisel,
- käsitlemiskorralduse eiramisel,
- remontimisel kolmandate isikute, mittevõlgitatud spetsialistide poolt,
- mitte-originaalosaade paigaldamisel ja nendega väljavahetamisel,
- mitte sihtotstarbekohasel kasutamisel,

Pidage silmas:

Lugege enne montaaži ja käikuvõtmist kogu kasutusjuhendi tekst läbi.

Käesoleva kasutusjuhendi ülesandeks on hõlbustada elektritööriista tundmaõppimist ja selle kasutamist vastavalt sihtotstarbekohastele kasutusvõimalustele. Kasutusjuhend sisaldab tähtsaid juhiseid, kuidas saate elektritööriistaga ohutult, asjatundlikult ning ökonoomselt töötada, ja kuidas saate vältida ohte, hoida kokku remondikulud, lühendada seisakuaegu ning suurendada elektritööriista töökindlust ja eluiga. Lisaks käesolevas kasutusjuhendis esitatud ohutusnõuetele peate tingimata oma riigis elektritööriista käitamise kohta kehtivaid eeskirju järgima.

Hoidke kasutusjuhendit kilekotis mustuse ja niiskuse eest kaitstult elektritööriista juures alal. Kõik operaatoreid peavad selle enne töö alustamist läbi lugema ja seda hoolikalt järgima. Elektritööriistaga tohivad töötada ainult isikud, keda on elektritööriista kasutamise osas instrueeritud ja sellega seonduvast ohutusest teavitatud. Nõutavast miinimumvanusest tuleb kinni pidada.

Peale käesolevas kasutusjuhendis sisalduvate ohutusjuhiste ning Teile riigis puidutöötlusmasinate kohta kehtivate eeskirjade tuleb järgida üldtunnustatud tehnilisi reegleid.

Me ei võta vastutust õnnetuste või kahjude eest, mis tekivad käesoleva juhendi ja ohutusjuhiste eiramisest.

2. Seadme kirjeldus

1. Sisselülitusnupp
2. Gaasihoova fiksaator
3. Gaasihoob
4. Puhurtoru
5. Düüs
6. Mootorimoodul
7. Hoidekäepide
8. Käivitusnõör
9. Paagikork
10. Kütuse käsipump
11. Segurikastushoob
12. Õhufiltri kaas
13. Süüteküünal
14. Kandekäepide
15. Segamismahuti
16. Süüteküünla võti
17. Kogumiskott
18. Painutatud toru
19. Vaakumitoru (1)
20. Sisseimemise vaakumitoru (2)
21. Tähtkäepide
22. Kaitsevõre
23. Transpordi-kaitserõngas

3. Tarnekomplekt

- Avage pakend ja võtke seade ettevaatlikult välja.
- Eemaldage pakendusmaterjal ja pakendus- ning transpordikindlustused (kui olemas).
- Kontrollige üle, kas tarnekomplekt on terviklik.
- Kontrollige seadet ja tarvikudetaile transpordikahjustuste suhtes. Mistahes puuduste esinemisel teavitage koheselt veoteenuse pakkujat. Hilisemaid kaebusi vastu ei võeta.
- Säilitage pakendit võimaluse korral kuni garantiiaja möödumiseni alal.
- Enne töölepanekut tutvuge masinaga, lugedes hoolikalt antud juhiseid.
- Seejärel palun utiliseerige need keskkonnasõbralikult viisil.
- Kasutage algupäraseid lisatarvikuid, kandvaid- või asendusosasisid. Teil on võimalik leida asendusosi oma riigi tarnija juurest.
- Tellimisel esitage meie tellimusnumbrid, masina tüüp ja ehitusaasta.

Tähelepanu!

Seade ja pakendusmaterjalid pole laste mänguasjad! Lapsed ei tohi plastkottide, kilede ja väikedetailidega mängida! Valitseb allaneelamis- ja lämbumisoht!

- Mootorimoodul (6)
- Puhurtoru (4)
- Düüs(5)
- Segamismahuti (15)
- Süüteküünla võti (16)
- Polt (K) ja alusseib (L)
- Kogumiskott (17)
- Painutatud toru (18)
- Vaakumitoru (19)
- Sisseimemise vaakumitoru (20)

4. Sihtotstarbekohane kasutamine

Masin vastab kehtivatele EC masinadirektiividele.

- Enne töö alustamist peavad olema kõik kaitse- ja ohutusseadised masina külge monteeritud.
- Leheimur/-puhur on heaks kiidetud ainult puulehtedele ja aiapäätmetele nagu rohi ning väikesed oksaraod. Muul viisil kasutamine pole lubatud.
- Leheimurit/-puhurit tohib kasutada ainult kuivade puulehtede, rohu jms jaoks.
- Masin on välja töötatud käsitsemiseks ühe isiku poolt.
- Operaator vastutab tööpiirkonnas kolmandate isikute eest.
- Järgige kõiki masinal olevaid ohutus- ja ohujuhisid.
- Hoidke kõik masinal olevad ohutusjuhised terviklikult loetavas seisundis.
- Kasutage masinat ainult tehniliselt laitmatu seisundis ja sihtotstarbekohaselt, ohutus- ning ohuteadlikult ja käitusjuhendit järgides!
- Kõrvaldage viivitamatult eelkõige rikked, mis võivad ohutust halvendada (laske kõrvaldada)!
- Tuleb pidada kinni tootja ohutus-, töö- ja hoolduseeskirjadest ning tehnilistes andmetes esitatud mõõtmetest.
- Tuleb järgida asjakohaseid õnnetuste ennetamise eeskirju ja muid üldtunnustatud ohustehnilisi reegleid.
- Masinat tohivad kasutada, hooldada ja remontida ainult asjatundlikud isikud, kes seda tunnevad ja keda on ohtude osas instrueeritud. Tootja ei vastuta masinal omavolilistest muudatustest põhjustatud kahjude eest.
- Kasutage seadet sisseimemise töörežiimis ainult siis, kui kogumiskott on monteeritud.
- Ärge imege põlevaid, hõõguvaid või suitsevad materjale (nt sigaretid, hõõgsüsi jne), aure ega kergesti süttivaid, mürgiseid või plahvatusvõimelisi aineid.
- Masinat tohib kasutada ainult tootja originaaltarvikutega ja originaaltööriistadega.
- Igasugune ulatuslikum kasutus kehtib kui mitte sihtotstarbekohane. Sellest tulenevate kahjude eest tootja ei vastuta, risk lasub ainuüksi kasutajal.
- Seadet ei tohi kasutada kommerts-, käsitööstus- või tööstuskasutuseks.

- Kui Te pole kindel, kas mingi töötingimus on ohutu või ebaohutu, siis ärge töötage masinaga.

HOIATUSJUHIS! Palun lugege enne seadme käikuvõtmist oma ohutuse huvides käesolev käsiraamat ja ohutusjuhised põhjalikult läbi. Kui annate seadme üle kolmandatele isikutele, siis pange käesolev kasutuskorraldus alati kaasa.

Palun pidage silmas, et meie seadmed pole konstrueeritud kommerts-, käsitööstus- ega tööstuskasutuse jaoks. Me ei võta üle kohustuslikku garantiid, kui seadet kasutatakse kommerts-, käsitööstus- või tööstusettevõtetes ning samaväärsetel tegevustel.

5. Tähtsad juhised

Üldised ohutusjuhised

△ HOIATUS Lugege kõiki ohutusjuhiseid ja korraldusi. Hooletused ohutusjuhised ning korraldustest kinnipidamisel võivad põhjustada tulekahju ja/või raskeid vigastusi. Kasutage ainult eesolevas juhendis soovitatud kütuseid (vt peatükki: Kütused ja määrained). Ärge kasutage kunagi kütust, mis pole 2-takti-mootoriõliga segatud. See võib põhjustada täieliku hävinemise ja tarnija garantii kaotab kehtivuse.

Hoidke kõik ohutusjuhised ja korraldused tulevikuks alles.

Instrueerimine

- Lugege käesolev käsitusjuhend hoolikalt läbi. Tutvuge seadme juht- ja reguleerimiseseadistega ning nõuetekohase kasutusega.
- Isikud, kes pole oma piiratud füüsiliste, sensoorse või vaimsete võimete, kogematususe või teadmatususe tõttu võimelised seadet ohutult käsitsema, ei tohiks antud seadet ilma vastutava isiku poolse järelevalve või korralduseta kasutada. Laste järele tuleb vaadata tegemaks kindlaks, et nad seadmega ei mängi.
- Ärge lubage kunagi lastel seadet kasutada.
- Ärge lubage kunagi seadet kasutada teistel isikutel, kes ei tunne neid korraldusi. Kohapealsed eeskirjad võivad anda ette miinimumvanuse.
- Ärge kasutage kunagi seadet, kui teised inimesed, eelkõige lapsed või koduloomad on läheduses.
- Kasutaja vastutab teistele isikutele personaalselt või nende omandile põhjustatud õnnetuste või ohtude eest.

Üldised juhised

- Ärge kandke avarat riietust ega ehteid. Kande oma jalgade kaitseks pikki pükse. Kandke pikkade juuste korral peakatet. Avar riietus, ehted ja pikad juuksed võidakse liikuvate detailide poolt kaasa haarata. Kandke sobivat, tugevat, liubuvat tööriietust.
- Lülitage seadme mootor alati välja, kui panete masina maha või enne kui töötate seadme kallal.
- Kandke töötamisel kaitseprille.
- Hingamisteede probleemidega käsitsuspersonal peab kandma või tolmu tekitavatel töödel tuleb kanda respiraatorit.
- Ärge kasutage seadet kunagi kahjustatud kaitse-seadiste või varjetega.

Ohutus töökohal

- Hoidke oma tööpiirkond puhas ja hästi valgustatud. Korratud või valgustamata tööpiirkonnad võivad õnnetusi põhjustada.
- Ärge töötage seadmega plahvatusohtlikus keskkonnas, milles leidub süttimisohtlikke vedelikke, gaase või tolme. Seade tekitab sädemeid, mis võivad tolmu või aurud põlema süüdata.
- Hoidke lapsed ja teised isikud seadme kasutamise ajal eemal. Tähelepanu kõrvalejuhtimise korral võite seadme üle kontrolli kaotada.

Inimeste ohutus

- Olge tähelepanelik, pidage oma tegevust silmas ja käige töötamisel tööriistaga mõistlikult ümber. Ärge kasutage tööriista, kui olete väsinud või uimastite, alkoholi või ravimite mõju all. Hetkeline tähelepanematus võib põhjustada tööriista kasutamisel tõsiseid vigastusi.
- Kandke isiklikku kaitsevarustust ja alati kaitseprille. Isikliku kaitsevarustuse nagu tolmu maski, libisemiskindlate turvajalatsite, kaitsekiivri või kuulmekaitse kandmine, vastavalt tööriista liigile ning kasutusele, vähendab vigastuste riski.
- Vältige ettekatsetamatut käikuvõtmist. Kui hoiate tööriista kandmisel sõrme lülil, siis võib see õnnetusi põhjustada.
- Eemaldage enne tööriista sisselülitamist seadistustööriistad ja mutrivõtmed. Pöörleva seadmeosa sisemuses paiknev tööriist või võti võib vigastusi põhjustada.
- Vältige ebaharilikku kehahoiakut. Hoolitsege stabiilse seisuasendi eest ja hoidke alati tasakaalu. Sedasi saate tööriista ootamatutes olukordades paremini kontrollida.
- Kandke sobivat riietust. Ärge kandke avarat riietust ega ehteid.
- Hoidke juuksed, riietus ja kindad pöörlevatest detailidest eemal. Avar riietus, ehted või pikad juuksed võidakse liikuvate detailide poolt kaasa haarata.

Seadme kasutamine ja käsitsemine

- Ärge koormake seadet üle. Kasutage töötamisel antud töö jaoks ettenähtud tööriista. Sobiva tööriistaga töötate paremini ja ohutumalt ettenähtud võimsusvahemiku piires.
- Ärge kasutage defektse lülitiga tööriista. Tööriist, mida ei saa enam sisse või välja lülitada, on ohtlik ning tuleb remontida.
- Ladustage mittekasutatavaid tööriistu lastele kättesaamatult. Ärge laske seadet kasutada inimestel, kes seda ei tunne või pole käesolevaid korraldusi läbi lugenud. Tööriistad on ohtlikud, kui neid kasutavad kogenematud isikud.
- Hoolitsege tööriistade eest hästi. Kontrollige, kas liikuvad detailid talitlevad laitmatult ega kiilu kinni, kas esineb murdunud või kahjustatud detaile nii, et tööriista talitus on piiratud. Laske kahjustatud detailid enne seadme kasutamist remontida. Paljude õnnetuste põhjus peitub halvasti hooldatud tööriistades.
- Kasutage seadet, tarvikuid, kasutustööriistu jms vastavalt käesolevatele korraldustele. Arvestage seejuures töötingimustega ja teostatava tegevuse iseloomuga. Seadmete kasutamine muudeks kui ettenähtud rakendusteks võib põhjustada ohtlike olukordi.

Ohutu ümberkäimine kütustega

Kütused ja kütuseaurud on tuleohtlikud ning võivad sissehingamisel ja nahal raskeid kahjustusi põhjustada. Kütusega ümberkäimisel tuleb olla seetõttu ettevaatlik ja hoolitseda hea ventilatsiooni eest.

- Lülitage enne seadme tankimist mootor välja ja laske seadmel maha jahtuda.
- Ärge suitsetage tankimisel ja vältige lahtist tuld (joon. 2).
- Kandke tankimisel kindaid.
- Ärge tankige suletud ruumides (plahvatusoht).
- Pöörake tähelepanu sellele, et kütust või õli ei loksutata üle. Puhastage seade kohe, kui olete kütust või õli üle loksutanud. Vahetage oma riietus kohe, kui olete neile kütust või õli loksutanud.
- Pöörake tähelepanu sellele, et kütus ei satu maapinda.
- Sulgege paagikork pärast tankimist hoolikalt ja pöörake tähelepanu sellele, et see käituse ajal ei vabane.
- Pöörake tähelepanu sellele, et paagikork ja bensiinitorustukid on tihedad.
- Ebatiheduste korral ei tohi seadet käiku võtta.
- Transportige ja ladustage kütuseid ainult heaks kii-detud ning tähistatud mahutites.
- Hoidke lapsed kütustest eemal.
- Ärge transportige ja ladustage kütuseid põlemisvõimeliste või kergesti süttivate ainete ning sädemete ja lahtise tule läheduses.

- Eemalduge seadme käivitamiseks tankimiskohast vähemalt kolm meetrit.
- Tulekahju ohu vähendamine – hoidke mootor ja summuti löikamisjäakidest, lehtedest ja määrdeainetest puhas!
- Hoidke käepidemed kuivad, puhtad ja kütusesegust vabad.
- Ärge tankige kunagi töötava või kuuma mootori korral.

Jääkriskid

Ka sihtotstarbekohasel kasutamisel võivad kõigist asjaomastest ohutusnõuetest kinnipidamisest hoolimata kasutusotstarbega määratud konstruktsiooni tõttu veel jääkriskid valitseda.

Teistega arvestamine ja ettevaatus vähendavad inimeste vigastamise ning kahjustuste riski.

- Vigastus eemalepaiskuvate osade tõttu.
- Noatükkide purunemine ja väljapaikumine.
- Süsinikmonooksiidi mürgistuse oht seadme kasutamisel suletud või halvasti ventileeritud ruumides.
- Põletusohu kuumade detailide puudutamisel.
- kuulmiskahjustused pikemaajalise töötlamisel ilma kõrvaklappideta;

Peale selle võivad kõigist tarvitusele võetud abinõudest hoolimata valitseda mitte silmnähtavad jääkriskid.

Jääkriske on võimalik minimeerida, kui järgitakse ptk „Ohutusjuhised“ ja „Sihtotstarbekohane kasutamine“ ning käsitsemiskorraldust tervikuna.

6. Tehnilised andmed

Mõõtmed P x L x K	1250 x 550 x 370 mm
Õhu kiirus max	260 km/h
Kogumiskoti ruumala	50 l
Ajam	
Töömaht	25,4 cm ³
Mootori nimivõimsus	0,7 kW
Tühikäigupöörded	3500 ± 300 min ⁻¹
Bensiinipaak ruumala	650 cm ³
Mootori tüüp	2-taktiline, õhkjahutus
Lehepuhuri kaal	4,7 kg
Leheimuri kaal	5,9 kg
Kogukaal	6,4 kg

Vastavalt tehnilistele muudatustele!

Müraemissiooni informatsiooni mõõdeti asjaomaste normide järgi:

Helirõhutase $L_{PA} = 97,0$ dB(A)

Helivõimsustase $L_{WA} = 108,4$ dB(A)

Mõõtemääramatus $K_{PA} = 3$ dB(A)

Kandke kuulmekaitset.

Müra toime võib põhjustada kuulmiskadu.

Vibratsioon

Alumine käepide $A_{hv} = 15,1$ m/s²

Ülemine käepide $A_{hv} = 11,92$ m/s²

Mõõtemääramatus $K_{PA} = 1,5$ m/s²

Piirake müra teke ja vibratsioon miinimumile!

- Kasutage ainult laitmatuid seadmeid.
- Hooldage ja puhastage seadet regulaarselt.
- Kohandage oma töötamisviisi seadmele.
- Ärge koormake seadet üle.
- Laske seade vajaduse korral üle kontrollida.
- Lülitage seade välja, kui seda ei kasutata.
- Kandke kindaid.

Kasutusjuhises on kohad, mis puudutavad Teie ohutust, tähistatud sellise märgiga: Δ

7. Ülesehitus ja käsitsemine

TÄHELEPANU! Lülitage seade enne kõiki töid - puhastamist, ülevaatust, hooldust ja muid töid - alati välja.

TÄHELEPANU!

Eemaldage transpordikaitserõngas (23) joon. 1.

Lehepuhur

Puhurtoru montaaž: (joon. 7-9)

Δ HOIATUSJUHIS: Seadet ei tohi mitte mingil juhul sisse lülitada või kasutada, enne kui see on terviklikult monteeritud.

- Eemaldage polt (K) ja selle alusseib (L) õhu väljalaskelt.
- Joondage puhurtoru (4) õhu väljalaske eendiga välja, lükake voolik kokku ja pöörake 90 ° päripäeva, et see püsivalt kinnituda.
- Kinnitage puhurtoru (4) poldi (K) ja alusseibidega (L) õhu väljalaske külge.
- Joondage düüs (5) puhurtoru eendiga (P) välja, lükake düüs ja toru kokku ning pöörake 90 ° päripäeva, et see püsivalt kinnituda.

Δ Hoiatus! Kasutage ainult tootja originaalvaru- ja tarvikuosi. Eiramise korral võib jõudlus väheneda, vigastused tekkida ja garantii kehtivuse kaotada. Ärge kasutage masinat kunagi ilma kaitsmeta!

Leheimur

Montaaž: (joon. 6 - 10)

Δ HOIATUSJUHIS: Seadet ei tohi mitte mingil juhul sisse lülitada või kasutada, enne kui see on terviklikult monteeritud.

Imitoru montaaž (joon. 10-14)

- Eemaldage polt (1) ja alusseib (2).

- Joondage toru (18) õhu väljalaske eendiga välja, lükake seejärel toru õhu väljalaskele ja pöörake 90 ° vastupäeva, et see püsivalt fikseerida.
- Pistke toru ots (18) kogumiskotti (17) ja sulgege ava kaasapandud takjapaelaga.
- Kinnitage toru (18) poldi (K) ja alusseibidega (L) õhu väljalaske külge.
- Avage tähtkäepide (21) ja avage kaitsevõre (22).
- Joondage imutoru (19) sisselaske eendiga välja, lükake toru eendi suunas ja pöörake 90 ° päripäeva, et see püsivalt fikseerida.
- Joondage teine imutoru (20) esimese toru (19) eendiga välja, lükake mõlemad torud kokku ja pöörake 90 ° päripäeva, et see püsivalt fikseerida.
- Riputage kott üle õla ja kohandage kõrgust rihmaga.

Juhis: Palun pidage silmas, et pärast seadme külge kinnitamist on mõlemad imitorud üksteisega ühendatud ja seejärel ei tohi neid enam lahti võtta!

Seadme käsitlemine

Töö ettevalmistamine

Kontrollige seadet enne igakordset käikuvõtmist:

- Kütusesüsteemi tiheduse suhtes.
- Kaitsevadistite ja lõikeseadise laitmatu seisundi ning kompleksuse suhtes.
- Kõigi keermesliidete tugeva kinnituse suhtes.
- Kõigi liikuvate osade kerge liikuvus.
- Kaitseluuk (E) on suletud ja kõik ohutuslülitid (F) aktiveeritud (joon. 15)

Kütus ja õli

Soovitavad kütused

Kasutage ainult pliivaba bensiini ja spetsiaalse 2-takti-mootorõli segu.

Segage kütusesegu vastavalt kütuse segamistabelile.

Tähelepanu: Ärge kasutage kütusesegu, mida ladustati kauem kui 90 päeva.

Tähelepanu: Ärge kasutage 2-taktiõli, mida soovitatakse kasutada seguvahekorras 100:1. Ebapiisavast määrimisest põhjustatud mootorikahjustuste korral kaotab tootja mootorigarantii kehtivuse.

Tähelepanu: Kasutage kütuse transportimiseks ja ladustamiseks ainult selleks ette nähtud ning lubatud mahuteid.

Valage kaasasolevasse segamispudelisse vastavalt õige kogus bensiini ja 2-taktiõli. Seejärel loksutage korralikult pudelit.

Ärge kasutage kunagi 4-takti-mootorite või vesijahutusega 2-takti-mootorite õli. Seetõttu võib süüteküünel määrduda, heitõhuosa blokeeruda või kolvirõngas kinni kleepuda.

Kütusesegud, mida ei kasutata üks kuu või kauem, võivad karburaatori ummistada või mootori käitust halvendada. Pange mittekasutatav kütus õhutihe-dasse mahutisse ja säilitage seda pimedas jahedas ruumis.

Kütuse segamistabel

Segamismeetod: 40 osa bensiini 1 osa õli kohta

Näide:

1 l bensiini : 0,025 l 2-taktiõli

5 l bensiini : 0,125 l 2-taktiõli

Hoiatus! Pöörake tähelepanu heitgaasidele. Lülitage mootor enne tankimist alati välja. Ärge valage kunagi seadmesse bensiini, mil mootor töötab või on kuum. Valitseb tulekahju oht! Tankige ainult õues või hästi ventileeritud ruumides. Pöörake tähelepanu sellele, et kütus ei satu maapinda (keskkonnakaitse). Kasutage sobivat alust.

Bensiini sissevalamine

Vigastusohu! Bensiin on plahvatusvõimeline!

Lülitage mootor välja ja laske jahtuda!

- Kandke kaitsekindaid!
- Vältige kokkupuudet naha ja silmadega!
- Järgige tingimata lõiku „Ohutuskorraldus“.
- Tankige seadet ainult õues või piisavalt ventileeritud ruumides.
- Puhastage sissevalamispiirkonna ümbrus. Pustus paagis põhjustab käitusrikkideid. Loksutage enne kütusesegu paaki valamist veelkord mahutit.
- Avage paagikork ettevaatlikult, et võimalik valitsev ülerõhk saaks väljuda.
- Valage kütusesegu ettevaatlikult täiteotsaku alaservani sisse.
- Sulgege paagikork taas. Tehke kindlaks, et paagikork sulgub tihedalt.
- Puhastage paagikork ja ümbrus.
- Kontrollige paaki ja kütusetorustikud ebatiheduste suhtes üle.
- Eemalduge enne mootori käivitamist tankimiskohast vähemalt kolm meetrit.

Bensiini väljalaskmine

Tühjendage paaki ainult õues või hästi ventileeritud ruumides. Pöörake tähelepanu sellele, et kütus ei satu maapinda (keskkonnakaitse). Kasutage sobivat alust.

- Pange kogumismahuti bensiini väljalaskepoldi alla.
- Keerake lahti ja eemaldage paagikork.
- Laske bensiini/õli segu täielikult välja.
- Keerake paagikork jälle käsitsi kinni.

Kontrollige enne kasutamist!

- Kontrollige, kas seade on laitmatu seisundis:
- Kontrollige seadet lekete suhtes.

- Kontrollige seadet nähtavate kahjustuste suhtes.
- Kontrollige, kas kõik seadme osad on kindlalt paigaldatud.
- Kontrollige, kas kõik ohutusseadised on heas seisundis.

Seadme käikuvõtmine

- Enne seadme käikuvõtmist peab olema tagatud, et tuleb vahetükk paigaldati õigesti.
- Järgige mootori käivituskorraldusi juhendis kirjeldatud viisil.
- Pöörake tähelepanu sellele, et miski ei kata summutit kinni, sest see tekitab kuumust.
- Hoidke parema käega käepidemest kinni ja liigutage puhurtoru edasi-tagasi nii, et soovitud pind vabastatakse mustusest.
- Käepidemesse on integreeritud gaasihoob ja sisse-/väljalüliti.
- Gaasihoova fiksaatoriga saab mootori täisgaasile fikseerida ilma püsivalt gaasihooba vajutamata. Tähelepanu: Lükake gaasihoova fiksaator enne seadme väljalülitamist seisugaasile tagasi.

Masinat saab kasutada nii puhurina kui ka vaakumkogurina.

Mõlema rakenduse jaoks on vaja monteerida korrektselt vastav tarvik, mis kuulub tarnekomplekti.

Hoiatus: Koostesõlme tuleks lahti pakkida ja monteerida tasasel ning stabiilsel pinnal, kus on piisavalt ruumi masina liigutamiseks ja selle pakendile.

TÄHTIS! Ohutussüsteemid takistavad mootori käivitamist, kui vaakumi- või puhurtoru pole õigesti kokku pandud.

MASINA KONTROLLIMINE



Enne töö alustamist, palun:

- Kontrollige üle, et kõik poldid on masinal tugevasti kinni pingutatud.
- Pöörake vaakumkoguri kasutamisel tähelepanu sellele, et kott istub õigesti ja tõmblukk on suletud.
- Kontrollige üle, et õhufilter on puhas.
- Kontrollige üle, et käepidemed on korralikult kinnitatud.
- Valmistage tarvik vastavalt töö liigile (puhurina või vaakumkogurina) ette ja tehke kindlaks, et see on korrektselt monteeritud.

Käivitamine (joon. 6)

Kui seade on nõuetekohaselt monteeritud, siis käivitage mootor järgmiselt:

1. Vajutage mootori lüliti (1) Sisse-lülitispositsiooni (E).
2. Seadke segurikastushoob (11) positsiooni .
3. Vajutage bensiinipumpa (10) rohkem kui 5 korda (G).
4. Tõmmake starteri nõormehhanismi (8) käepidet mootori käivitamiseks 3 kuni 5 korda.

5. Kui mootor töötab, siis oodake veidi ja seadke segurikastushoob (11) positsiooni .
6. Kui tekivad probleemid, siis lülitage mootori lüliti (1) kohe „0“ peale, et mootor peatub. Tähelepanu, masin võib veel mõned sekundid edasi pöörelda.
7. Sooja mootori (kuni 15 min) käivitamiseks võite segurikastushoova positsiooni „Soekäivitus ja töötamine“ jätta. .

Juhis: Kui mootor ka pärast mitut katset ei käivitu, siis lugege lõiku „Vigade kõrvaldamine mootoril“.

Juhis: Tõmmake käivitusnööri välja alati sirgelt. Kui seda tõmmatakse välja nurga all, tekib aasal hõõrdumine. Selle hõõrdumisega hõõrutakse nõör läbi ja see kulub kiiremini ära. Hoidke alati käivituskäepidemest kinni, kui nõör jälle sisse tõmbub.

Ärge laske nõoril kunagi väljatõmmatud seisundist lõõgiga tagasi joosta.

Töörežiimid

Lehepuhuri käitamine

Tähelepanu: Töö ajal tuleb masinat alati tugevasti parema käega ülemisest käepidemest kinni hoida.

Mootori pöördearv tuleks eemaldatava materjali liigile kohandada:

Kasutage mootorit väikese kiirusega rohul lebava kerge materjali puhul.

Kasutage mootorit keskmise kiirusega, et liigutada rohtu ja kergeid lehti asfaldil ning kõval pinnasel.

Kasutage mootorit suure kiirusega raskete materjalide nagu värske lume või mustuse puhul.

Hoiatus: Pöörake alati tähelepanu sellele, et esemeid ei puhuta inimeste või loomade suunas ega kahjustata esemeid. Jälgige alati tuule suunda ega töötage kunagi vastu tuult.

Leheimuri käitamine

Hoiatus: Masinat tuleb töö ajal alati mõlema käega tugevasti kinni hoida. Pange vasak käsi ülemisele käepidemele ja parem käsi alumisele käepidemele. Tõstke alumist käepidet nii, et kott asub operaatori paremal küljel.

Vaakumkogurina kasutamisel tuleks mootorit käitada kõige parem keskmise / suure kiirusega.

Hoidke kogumise ajal torukese ümardatud otsa mõne sentimeetri kõrgusel maapinna kohal. Kott talitleb filtrina sarnaselt harilikule kodutolmuimejale. Sel põhjusel on kõige parem:

- lehekogumismahutit mitte täielikult täita
- eemaldada mahukad objektid viivitamatult.

Kogumismahuti tühjendamiseks:

- Lülitage mootor välja.
- Avage tõmblukk (11) ja tühjendage kott ilma ühendusvoolikut vabastamata.
- **TÄHTIS!** Kui kasutatakse vaakumkogurit, siis ärge koguge niisket rohtu või lehti, sest vastasel juhul ähvardab rootor või kott ummistuda.

TÄHTIS! Masina kasutamisel vaakumkogurina valitseb risk imeda sisse esemeid, mis võivad masina ja rootori blokeerida. Sel juhul:

- Lülitage mootor kohe välja - võtke süüteküünla pistik maha.
- Osandage vaakumitoru.
- Eemaldage võõrkeha vaakumi sisselaskest.
- Tehke kindlaks, et miski ei blokeeri rootorit, enne kui kasutate masinat uuesti.

TÄHTIS! Liiga täis kott vähendab masina tõhusust ja võib põhjustada mootori ülekuumemist.

Kui olete töö lõpetanud:

- Lülitage mootor ülal kirjeldatud viisil välja
- Tühjendage kott, kui olete kasutanud masinat vaakumkogurina

Tühikäigu seadistamine (joon. 5)

Tühikäiku tuleb seadistada, kui mootor kaldub välja lülituma või drosselklapi rakendamisel ei tuvastata tunduval kiiruseerinevusi.

Seadistamine toimub pärast mootori käivitamist kruvikeerajaga kruvilt (D).

Laske mootoril enne tühikäigu seadistamist mõni minut töötada

- Keerake päripäeva, et mootori pöördearvu tõsta.
- Keerake vastupäeva, et mootori pöördearvu langetada.

Pärast seadistamist peaks mootor töötama tühikäigul ilma ebaühtlusteta või pausideta.

Mootori seiskamine

Avariiväljalülituse sammude järjekord:

- Kui osutub vajalikuks puhurseade vahetult seisata, siis lülitage süütelüliti „OFF“ peale.

Normaalne sammude järjekord:

- Lükake mootori seiskamiseks gaasihoova fiksaator tagasi nii, et mootor töötab tühikäigul. Seadke seejärel sisse-/väljalüliti „OFF“ peale.

8. Tööjuhised

Käitamine

- Ärge suitsetage, kui valate sisse kütust või käsitsete seadet.
- Hoidke oma käed või kehaosad summutist ja süütekaablist eemal.

- Mootorseade toodab mootori töötamisel mürgiseid heitgaase. Ärge töötage kunagi suletud või halvasti ventileeritud ruumides.
- Kasutage tööriistu ainult päevavalguses või piisava tehisvalgustuse korral.
- Ärge alahinnake jõudu. Tagage alati stabiilne seis ja hoidke tasakaalu.
- Vältige võimaluse korral seadme käitamist märjas rohus.
- Pöörake eriti tähelepanu stabiilsele seisule.
- Alati kõndige, ärge kunagi jookse.
- Hoidke ventilatsiooniat alati puhas.
- Ärge suunake puhumisava kunagi inimestele või loomadele.
- Masinat tohib käitada ainult mõistlikel aegadel - mitte vara hommikul või hilja õhtul, kui võidakse teisi häirida. Tuleb järgida kohalike ametite poolt avaldatud aegu.
- Masinat tuleb käitada tööde teostamiseks mootori võimalikult madala pöördearvuga.
- Enne puhumise algust tuleb vabastada võõrkehad reha ja harjaga.
- Tolmuste tingimuste korral tuleb pealispinda kergelt niisutada või kasutada olemasolu korral kastmis-paigaldusosa.
- Tuleb kasutada kogu puhumisdüüsi otsakut, et õhuvool saaks maapinna lähedal töötada.
- Pöörake tähelepanu lastele, koduloomadele, lachtistele akendele ja puhuge võõrkehad turvaliselt ära.
- Kui seade teeb ebatavalist müra või sellel esinevad ebatavalised vibratsioonid, siis tuleb see seejärel üle kontrollida. Ebatavaliselt tugevad vibratsioonid võivad operaatorit vigastada ja seadmel kahjustusi põhjustada.
- Seadet ei tohi defektsete või puuduvate kaitseseadistega käitada.
- Ärge asetage kuuma mootorit kergesti süttivate esemete/ materjalide lähedusse.
- Puhuriga saate jääkmaterjale terrassilt, teedelt ja korridoridest, murult, põõsastest ja servadelt ära puhuda.
- Ärge asetage kuuma mootorit kergesti süttivate esemete/ materjalide lähedusse.

Puhumine ja imemine

- Kontrollige enne töö algust alati tööpiirkonda. Eemaldage kõik esemed või jäägid, mida võidakse üles paisata või mis võivad seadmesse kinni jääda ja selle ummistada.
- Kontrollige kogumiskotti regulaarselt ärakulumise või kahjustuste suhtes.
- Alternatiivselt võite seadet juhtida ka napilt maapinna kohal ja ühelt küljelt teisele liigutada, seejuures edaspidi kõndida ning düüsi jääkmaterjali eemaldamiseks tööpiirkonnale suunata.
- Puhuge jääkmaterjal praktiliseks hunnikuks kokku.

9. Hooldus

Tähelepanu!

Tõmmake iga kord enne puhastamist süüteküünla pistik välja.

Ärge kastke seadet puhastamiseks mitte mingil juhul vette või teistesse vedelikesse.

Hoidke seadet turvalises ja kuivas kohas lastele kättesaamatul viisil.

Puhastamine

- Hoidke seadme ventilatsioonipilud mootori ülekuumenemise vältimiseks puhtad.
- Puhastage seadme korpust regulaarselt pehme lapiga, võimalusel iga kord pärast kasutamist.
- Hoidke ventilatsioonipilud vabad tolmust ja mustusest.
- Kui mustus ei tule maha, siis kasutage palun seebiveega niisutatud pehmet lappi.
- Kontrollige seadet regulaarselt enne töö algust.
- Ärge puhastage seadet ega pihustage sellele kunagi vett. Puhastage mootorikorpust ainult niiske lapiga ja ärge kasutage kunagi puhastusvahendit või lahustit! Seetõttu võivad seadme plastosad kahjustada saada. Kuivatage lõpuks mootorikorpust hoolikalt.
- Võtke kogumiskott pärast töö lõpetamist maha, pöörake ümber ja puhastage põhjalikult, et vältida hallitust ja ebameeldivaid lõhnu.
- Tugevasti määrduvad kogumiskotti võib pesta vee ja seebiga.
- Hõõrude tõmbeluku raske liikuvuse korral tõmbeluku hambad kuiva seebiga sisse.
- Puhastage imi-/puhurtoru määrduvuse korral harjaga.
- Imetava materjaliga määrduvuse tõttu võib ümberlülitushoova (puhumine/imemine) liikuvus raskemaks muutuda. Sel juhul taastab mitmekordne ümberlülitamine imemiselt puhumisele ümberlülitushoova liikuvuse.
- Kasutage ainult originaalvarvikuid ja -varuosi.

Süüteküünla vahetamine ja puhastamine (joon. 3)

Kontrollige vähemalt üks kord aastas või regulaarselt halva käivitumise korral süüteküünla elektroodide vahet.

Külgelektroodi ja keskelektroodi korrektne vahekaugus on 0,63 mm/0,25".

- Oodake, kuni mootor on täielikult maha jahtunud.
- Tõmmake süüteküünla pistik süüteküünlalt maha ja keerake süüteküünal kaasapandud süüteküünla võtmega välja.
- Elektroodi ülemäärasel kulumisel või paksu koorikuga kattumisel tuleb asendada süüteküünal sama tüüpi süüteküünlaga.

- Süüteküünla paksu koorikuga kattumine võib olla tingitud järgnevast: Liiga kõrge õliosakaal bensii-nisegus, õli halb kvaliteet, liiga vana bensii-nisegu või ummistunud õhufilter.
- Keerake süüteküünal käsitsi täielikult keermesse. Vältige seejuures süüteküünla viltu seadumist.
- Pingutage süüteküünal kaasapandud süüteküünla võtmega kinni.
- Momentvõtme kasutamisel on pingutusmoment 12-15 Nm.
- Pistke süüteküünla pistik korrektselt süüteküünlale.

Õhufiltri puhastamine (joon. 4)

Määrduvad õhufilter vähendab mootori võimsust väiksema õhuvoolu tõttu karburaatorile. Tolm ja õietolm ummistavad vahtkummfiltrite poore. Seetõttu on regulaarne kontroll asendamatu.

- Vabastage (A) õhufiltri kate (B) ja eemaldage vahtkumm-filterelement (C).
- Paigaldage õhufiltri kate (B) taas, et midagi ei kukuks õhukanalisse.
- Peske filterelementi soojas seebivees, loputage ära ja laske õhu käes kuivada.

Tähelepanu: Ärge puhastage õhufiltrit kunagi bensii-ni või põlemisvõimeliste lahustitega.

Et mitte lühendada mootori eluiga, tuleb kahjustatud õhufilter kohe asendada.

Hoiatus!

Ärge laske mootoril kunagi töötada, kui õhufiltri element pole sisse pandud.

KÜTUSEFILTER

Kütusepaagi sisemuses asub filter, mis takistab mustuse sattumist mootorisse. Filter tuleks lasta üks kord aastas edasimüüjal välja vahetada.

Me töötasime oma masinad välja nii, et need töötavad minimaalse hooldustarbega pikema ajavahemiku vältel. Nõuetekohane talitlus sõltub masina regulaarsest hooldusest ja puhastamisest.

Pöörake alati tähelepanu sellele, et kõik mutrid, poldid ja kruvid on tugevasti kinni pingutatud ning istuvad korralikult, et seade oleks käitusohutus seisundis.

- Asendage kulunud või defektsed osad.
- Kasutage ainult originaalvaruosi ja -tarvikuid.
- Ladustage seadet alati kuivas kohas.

Kõigi kahjude eest, mis tekivad käesolevas kasutusjuhendis esitatud juhiste eiramise tõttu, vastutab kasutaja ise.

See kehtib ka volitamata muudatuste kohta seadmel, volitamata varuosade, paigaldusosade, tööriistade, liigivõõra ja mitte sihtotstarbekohase kasutuse ning defektsete detailide kasutamise järgkahjude kohta.

Hoiatus!

Kasutage ainult tootja originaalvaru- ja tarvikuosi. Eiramise korral võib jõudlus väheneda, vigastused tekkida ja garantii kehtivuse kaotada.

Tähtis juhised remondi korral:

Palun pidage seadme remondiks tagasitarnimisel silmas, et seade tuleb saata ohutuslastel põhjustel teenindusjaama bensiinivabalt.

Varuosade tellimine

Varuosade tellimisel tuleks edastada järgmised andmed:

- seadme tüüp
- seadme artiklinumber

Hooldusteave

Tuleb tähele panna, et selle toote korral esineb kasutamise tulenevaid või loomulikke kulumisilminguid järgmistel detailidel ning neid detaile käsitletakse kulumaterjalina.

Kuluosad*: süüteküünal, õhufilter, kütusefilter, kogumiskott

* ei pruugi tingimata tarnekomplektiga kaasas olla!

10. Ladustamine

Ettevaatust: Ärge pange seadet kunagi kauemaks 30 päevaks hoiule ilma järgmisi samme läbi tegemata:

Seadme hoiulepanemine

Kui panete seadme kauemaks 30 päevaks hoiule, siis tuleb see selleks ette valmistada. Vastasel juhul aurub karburaatoris olev ülejäänud kütus ära ja jätab järele kummilaadse põhjasette. See võib raskendada käivitamist ja põhjustada kalleid remonditöid.

- Võtke kütusepaagi kork aeglaselt maha, et võimalik rõhk paagist välja lasta. Tühjendage ettevaatlikult paak. Tühjendage paaki ainult õues või hästi ventileeritud ruumides. Pöörake tähelepanu sellele, et kütus ei satu maapinda (keskkonnakaitse). Kasutage sobivat alust.
- Käivitage mootor ja laske sellel töötada, kuni mootor karburaatorist kütuse lõppemisel seiskub.
- Laske mootoril maha jahtuda (u 5 minutit).
- Eemaldage süüteküünal.
- Valage põlemiskambrisse 1 teelusikas 2-taktiõli. Tõmmake mitu korda aeglaselt starterinööri, et katta sisemised komponendid õlikelmega. Pange süüteküünal jälle sisse.

Juhis: Pange seade hoiule kuivas kohas eemal võimalikest süüteallikatest, nt ahjustest, gaasiga kuuma-vee boileritest, gaasikuivatitest jms.

Uuesti käikuvõtmine

- Eemaldage süüteküünal.
- Tõmmake kiiresti starterinööri, et eemaldada põlemiskambrist ülemäärane õli.
- Puhastage süüteküünal ja pöörake tähelepanu süüteküünla elektrootide õigele vahele; või kasutage õige elektrootide vahega uut süüteküünalt.
- Valmistage seade käituseks ette.

11. Utiliseerimine ja taaskäitlus

Seade paikneb pakendis, et transpordikahjustusi vältida. Pakend on toorainest ja seega taaskasutatav või saab selle tooraineringlusse tagasi suunata.

Seade ja selle tarvikud koosnevad erinevatest materjalidest nagu nt metallist ning plastmassidest. Suunake defektsed koostedetailid erijäätmete utiliseerimisse. Küsige erialakauplusest või vallavalitsusest järele!

12. Rikete kõrvaldamine

Järgmine tabel näitab vigade sümptomeid ja kirjeldab nende kõrvaldamise abinõusid, kui Teie masin ei tööta ükskord õigesti. Kui Te ei suuda probleemi selle abil lokaliseerida ja kõrvaldada, siis pöörduge teenindustöökotta.

Rike	Võimalik põhjus	Kõrvaldamine
Seade ei tööta	<ul style="list-style-type: none"> • Õhufilter määrdund • Kütusefilter ummistunud • Puuduv kütusevarustus • Viga kütusetorustikus • Käivitusseadis on defektne • Mootor tõmbas end täis • Süüteküünla pistik pole peale pistetud • Puudub süütesäde • Mootor defektne • Karburaator defektne • Puhur-/ imitoru pole täielikult monteeritud 	<ul style="list-style-type: none"> • Puhastage/asendage õhufilter • Puhastage kütusefilter või asendage uuega • Tankige • Kontrollige kütusetorustikud murdekohtade või kahjustuste suhtes üle • Võtke ühendust teeninduspunktiga. • Eemaldage, puhastage ja kuivatage süüteküünal, seejärel tõmmake mitu korda starterinööri, monteerige süüteküünal taas • Kontrollige süüteküünla pistiku õiget istu • Puhastage või asendage süüteküünal • Kontrollige süütekaablit kahjustuste suhtes • Võtke ühendust teeninduspunktiga • Võtke ühendust teeninduspunktiga • Monteerige 2-osalise puhur-/ imitoru
Seade käivitub ja sureb välja	Karburaatori vale seadistus (tühikäigupöörded)	Võtke ühendust teeninduspunktiga
Seade töötab katkestustega (jätab vahele)	<ul style="list-style-type: none"> • Karburaator on valesti seadistatud • Süüteküünal nõgine • Sisse-/väljalüliti defektne 	<ul style="list-style-type: none"> • Võtke ühendust teeninduspunktiga • Puhastage või asendage süüteküünal • Võtke ühendust teeninduspunktiga
Suitsuemissioon	<ul style="list-style-type: none"> • Vale kütusesegu • Karburaator on valesti seadistatud 	<ul style="list-style-type: none"> • Kasutage kahetakti-segu seguvahekorras 40:1 • Võtke ühendust teeninduspunktiga
Seade ei arenda täit võimsust	<ul style="list-style-type: none"> • Õhufilter on määrdund • Karburaator on valesti seadistatud • Kogumiskott on täis • Kogumiskott on määrdund • Valikulüliti vales positsioonis • Seade ummistunud või võõrkehaga blokeeritud 	<ul style="list-style-type: none"> • Puhastage või asendage õhufilter • Võtke ühendust teeninduspunktiga • Kontrollige summuti üle • Tühjendage kogumiskott • Puhastage kogumiskott • Seadke valikulüliti sümbolile Sisseimemine • Kõrvaldage ummistused ja blokaadid (vt peatükki Puhastamine ja hooldus)

Simbolu, kas atrodas uz ierīces, skaidrojums

	Pirms lietošanas sākšanas izlasiet un ievērojiet lietošanas instrukciju un drošības norādījumus!
	Lietojiet aizsargbrilles!
	Brīdinājums! Neievērojot iespējami draudi dzīvībai, savainošanās risks vai instrumenta bojājumi
	Ievērbai! Savainošanās risks! Nekad nelieciet rokas nažu tuvumā.
	Garantētais skaņas jaudas līmenis
	Ievērbai! Savainošanās risks, ko rada izmesti priekšmeti
	Ievērbai! Izplūdes kolektors un citas motora daļas darbības laikā kļūst ļoti karstas, nepieskarieties
	Nelaidiet tuvumā skatītājus.
	Lietojiet ausu aizsargus!
	Ražojums atbilst spēkā esošajām Eiropas Direktīvām.
	Ievērbai! Ugunsbīstami materiāli. Aizliegts izmantot uguni, atklātu liesmu un smēķēt

	<p>Nospiediet benzīna sūkņa pogu</p>
	<p>Degvielas tvertnes tilpums</p>
	<p>Iepildāmā benzīna/eļļas maisījuma attiecības simbols uz degvielas tvertnes vāka 40:1</p>
	<p>Valkājiet stabilus apavus!</p>
	<p>Izmantojiet darba cimdus.</p>
	<p>Ievērbai! Savainošanās risks, ko rada rotējošs nažu veltnis! Kamēr darbojas ierīce, nelieciet rokas un kājas atveru tuvumā.</p>
 	<p>Palaides svira (gaisa vārsts) "Aukstajai palaišana" Palaides svira (gaisa vārsts) "Iesildīta motora palaišana un strādāšana"</p>

Satura rādītājs:
Lappuse:

1.	Ievads.....	78
2.	Ierīces apraksts	78
3.	Piegādes komplekts	78
4.	Paredzētajam mērķim atbilstoš lietošana	79
5.	Svarīgi norādījumi	79
6.	Tehniskie dati	81
7.	Uzstādīšana un lietošana.....	81
8.	Darba norādījumi	84
9.	Apkope	85
10.	Glabāšana	86
11.	Likvidācija un atkārtota izmantošana.....	86
12.	Traucējumu novēršana.....	87

1. Ievads

Ražotājs: scheppach

Fabrikation von Holzbearbeitungsmaschinen GmbH
Günzburger Straße 69
D-89335 Ichenhausen

Godātais klient!

Vēlam prieku un izdošanos, strādājot ar Jūsu jauno ierīci.

Norādījums!

Šīs ierīces ražotājs saskaņā ar piemērojamo Vācijas Likumu par atbildību par ražojumiem nav atbildīgs par zaudējumiem, kas rodas šai ierīcei vai šīs ierīces dēļ saistībā ar:

- nepareizu lietošanu,
- lietošanas instrukcijas neievērošanu,
- trešo personu, nepilnvarotu speciālistu veiktu remontu,
- neoriģinālo rezerves daļu montāžu un nomaiņu,
- paredzētajam mērķim neatbilstošu lietošanu,

Ievērojiet!

Pirms montāžas un lietošanas sākšanas izlasiet visu lietošanas instrukcijas tekstu.

Šai lietošanas instrukcijai ir jāpalīdz Jums iepazīt elektroierīci un izmantot tās izmantošanas iespējas atbilstoši paredzētajam mērķim.

Lietošanas instrukcijā ir sniegti svarīgi norādījumi par drošu, pareizu un ekonomisku darbu ar elektroinstrumentu, lai izvairītos no riskiem, ietaupītu remonta izdevumus, samazinātu dīkstāves laikus un palielinātu elektroinstrumenta uzticamību un darbību. Papildus šīs lietošanas instrukcijas drošības noteikumiem noteikti jāievēro attiecīgajā valstī piemērojamie noteikumi par elektroinstrumenta lietošanu.

Glabājiet lietošanas instrukciju pie elektroinstrumenta plastmasas maisiņā, sargājot no netīrumiem un mitruma. Pirms darba sākšanas tā jāizlasa un rūpīgi jāievēro ikvienam operatoram. Ar elektroinstrumentu drīkst strādāt tikai personas, kas pārzina elektroinstrumenta lietošanu un ir instruētas par ar to saistītajiem riskiem. Jāievēro noteiktais minimālais vecums. Līdztekus šajā lietošanas instrukcijā sniegtajiem drošības norādījumiem un attiecīgās valsts īpašajiem noteikumiem jāievēro vispārāztītie tehnikas noteikumi par kokapstrādes iekārtu lietošanu.

Mēs neuzņemamies atbildību par nelaimes gadījumiem vai zaudējumiem, kas rodas, ja neņem vērā šo instrukciju un drošības norādījumus.

2. Ierīces apraksts

1. Ieslēgšanas poga
2. Akseleratora sviras fiksators
3. Akseleratora svira
4. Pūšanas caurule
5. Sprausla
6. Motora bloks
7. Atbalsta rokturis
8. Startera aukla
9. Tvertnes vāks
10. Degvielas rokas sūknis
11. Gaisa vārsta svira
12. Gaisa filtra vāks
13. Aizdedzes svece
14. Rokturis pārnēsāšanai
15. Trauks samaisīšanai
16. Aizdedzes sveces atslēga
17. Savācējmaiss
18. Liektā caurule
19. Vakuuma caurule (1)
20. Vakuuma caurule iesūkšanai (2)
21. Zvaigznes rokturis
22. Aizsargrežģis
23. Transportēšanas aizsarggredzens

3. Piegādes komplekts

- Atveriet iepakojumu un uzmanīgi izņemiet ierīci.
- Noņemiet iepakojuma materiālu, kā arī iepakojuma un transportēšanas stiprinājumus (ja tādi ir).
- Pārbaudiet, vai piegādes komplekts ir pilnīgs.
- Pārbaudiet, vai ierīce un piederumi transportēšanas laikā nav bojāti. Jebkādu defektu gadījumā nekavējoties informējiet pārvadājumu aģentu. Novēlotas sūdzības netiks pieņemtas.
- Ja iespējams, uzglabājiet iepakojumu līdz garantijas termiņa beigām.
- Pirms ekspluatācijas uzsākšanas iepazīstiet šo iekārtu, izlasot šīs ekspluatācijas instrukcijas.
- Tad, lūdzu, atbrīvojieties no tiem videi draudzīgā veidā.
- Izmantojiet tikai oriģinālos piederumus, nolietojamās detaļas un rezerves daļas. Rezerves daļas ir iegūstamas pie produkcijas izplatītāja.
- Veicot pasūtījumu, norādiet mūsu pasūtījuma numuru un iekārtas tipu un ražošanas gadu.

Uzmanību!

Ierīce un iepakojuma materiāls nav rotaļlietas! Bērni nedrīkst rotaļāties ar plastmasas maisiņiem, plēvēm un sīkām detaļām! Pastāv norīšanas un nosmakšanas risks!

- Motora bloks(6)
- Pūšanas caurule (4)
- Sprausla (5)
- Trauks samaisīšanai (15)
- Aizdedzes sveces atslēga (16)
- Skrūve (K) un paplāksne (L)
- Savācējmaiss (17)
- Liektā caurule (18)
- Vakuuma caurule (19)
- Vakuuma caurule iesūkšanai (20)

4. Paredzētajam mērķim atbilstošā lietošana

Iekārta atbilst spēkā esošajām EK Mašīnu direktīvām.

- Pirms darba sākuma visiem aizsargmehānismiem un drošības mehānismiem jābūt uzstādītiem uz ierīces.
- Lapu sūcēju/pūtēju atļauts izmantot tikai lapu un tādu dārza atkritumu kā zāles un sīku zaru sūkšanai/pūšanai. Citāds pielietojums nav atļauts.
- Lapu sūcēju/pūtēju atļauts izmantot tikai sausu lapu, sausas zāles utt. sūkšanai/pūšanai.
- Ierīce ir izstrādāta vienas personas vadībai.
- Operators darba zonā ir atbildīgs trešo personu priekšā.
- Ievērojiet visus drošības norādījumus un bīstamības norādes uz ierīces.
- Uzturiet visus drošības norādījumus un bīstamības norādes uz ierīces pilnā skaitā salasāmā stāvoklī.
- Lietojiet ierīci tikai tehniski nevainojamā stāvoklī, kā arī atbilstoši noteikumiem, apzinoties drošības aspektus un iespējamās riskus, ievērojot lietošanas instrukciju!
- Nekavējoties novērsiet (uzticiet novērst) īpaši traucējumus, kas varētu kaitēt drošībai!
- Jāievēro ražotāja drošības, darba un apkopes noteikumi, kā arī tehniskajos datos minētie izmēri.
- Jāievēro atbilstošie nelaimes gadījumu novēršanas noteikumi un citi vispāratzītie drošības tehnikas noteikumi.
- Ierīci drīkst lietot, apkopt vai labot tikai personas, kuras to pārzina, un ir instruētas par riskiem. Patvaļīgās ierīces izmaiņas izslēdz ražotāja atbildību par šādu darbību rezultātā izrietošajiem bojājumiem.
- Sūkšanai ierīci izmantojiet tikai tad, ja ir iemontēts savācējmaiss.
- Nesūciet degošus, gruzdošus vai dūmojošus materiālus (piem., cigaretes, ogles utt.), tvaikus vai viegli uzliesmojošus, indīgus vai sprāgstošus materiālus.
- Ierīci drīkst lietot tikai ar ražotāja oriģinālajiem piederumiem un oriģinālajiem instrumentiem.
- Jebkura lietošana, kas neatbilst šim mērķim, ir uzskatāma par noteikumiem neatbilstošu. Par šādu darbību rezultātā izrietošajiem bojājumiem ražotājs nav atbildīgs; risku uzņemas vienīgi pats lietotājs.

- Ierīci nedrīkst izmantot komerciāliem, amatnieciskiem vai rūpnieciskiem mērķiem.
- Ja neesat pārliecināts par to, vai kāds darba apstāklis ir drošs vai nedrošs, nestrādājiet ar ierīci.

BRĪDINĀJUMA NORĀDE! Pirms ierīces lietošanas sākšanas jūsu pašu drošībai rūpīgi izlasiet šo rokasgrāmatu un vispārējos drošības norādījumus. Nododot ierīci trešām personām, kopā ar to vienmēr nododiet arī šo lietošanas instrukciju.

Nemiet vērā, ka mūsu ierīces atbilstoši paredzētajam mērķim nav konstruētas komerciālai, amatnieciskai vai rūpnieciskai izmantošanai. Mēs neuzņemamies garantiju, ja ierīci izmanto komerciālos, amatniecības vai rūpniecības uzņēmumos, kā arī līdzīgos darbos.

5. Svarīgi norādījumi

Vispārējie drošības norādījumi

△ BRĪDINĀJUMS! Izlasiet visus drošības norādījumus un norādes. Drošības norādījumu un norāžu neievērošana var izraisīt ugunsgrēku un/vai smagus savainojumus. Izmantojiet tikai šajā instrukcijā ieteikto degvielu (skatīt nodaļu: Degviela un smērvielas). Nekad neizmantojiet degvielu, kas nav sajaukta ar divtaktu motoreļļu. Tas var radīt neatgriezeniskus bojājumus un būt par iemeslu piegādātāja garantijas zaudēšanai.

Uzglabājiet visus drošības norādījumus un norādes turpmākām uzziņām.

Instruktaža

- Rūpīgi izlasiet šo lietošanas instrukciju. Iepazīstieties ar vadības un regulēšanas mehānismiem un ar noteikumiem atbilstošu ierīces lietošanu.
- Personas, kuras savu fizisko, sensoro vai garīgo spēju vai trūkstošās pieredzes vai trūkstošo zināšanu dēļ nav spējīgas ierīci lietot droši, šo ierīci drīkst lietot tikai atbildīgas personas uzraudzībā vai pēc atbilstošas instruktažas. Bērņus vajadzētu uzraudzīt, lai pārliecinātos, vai viņi nerotaļājas ar ierīci.
- Nekad neļaujiet ierīci lietot bērniem.
- Neļaujiet ierīci lietot citām personām, kuras nepārzina šīs norādes. Vietējie noteikumi var noteikt lietotāju minimālo vecumu.
- Nekad neizmantojiet ierīci, kamēr tuvumā atrodas personas, it īpaši bērni vai mājdzīvnieki.
- Lietotājs ir atbildīgs par nelaimes gadījumiem vai apdraudējumu, kas nodarīts trešām personām vai to īpašumam.

Vispārējie norādījumi

- Nevalkājiet platu apģērbu vai rotaslietas. Lai aizsargātu kājas, valkājiet garās bikses. Ja jums ir gari mati, valkājiet galvassegu. Kustīgās daļas var satvert vaļīgu apģērbu, rotaslietas un garus matus. Valkājiet piemērotas, cieši piegulošas darba drēbes.
- Noliekot ierīci un pirms veikt ierīces apkopes vai tml. darbus, vienmēr izslēdziet ierīces motoru.
- Strādājot valkājiet aizsargbrilles.
- Lietotājiem ar elpceļu saslīmšanām vai, veicot putekļainus darbus, jāvalkā elpošanas maska.
- Nekad neizmantojiet ierīci, ja ir bojāti aizsargmehānismi vai pārsegi

Darba vietas drošība

- Uzturiet savu darba vietu tīru un labi apgaismotu. Nekārtība vai neapgaismotas darba vietas var radīt nelaimes gadījumus.
- Nestrādājiet ar ierīci sprādzienbīstamā vidē, kurā atrodas uzliesmojoši šķidrums, gāzes vai putekļi. Ierīce rada dzirksteles, kuras var aizdedzināt putekļus vai tvaikus.
- Ierīces lietošanas laikā nelaidiet klāt bērņus un citas personas. Uzmanības novēršanas gadījumā jūs varat zaudēt kontroli pār ierīci.

Personu drošība

- Rīkojieties piesardzīgi un pievērsiet uzmanību tam, ko darāt, un strādājiet ar instrumentu saprātīgi. Nelietojiet instrumentu, ja esat noguris vai atrodaties narkotisko vielu, alkohola vai medikamentu iespaidā. Neuzmanības brīdis instrumenta lietošanas laikā var izraisīt nopietnus savainojumus.
- Lietojiet individuālos aizsardzības līdzekļus un vienmēr uzlieciet aizsargbrilles. Individuālo aizsardzības līdzekļu lietošana, piem., pretputekļu respirators, neslīdoši drošības apavi, aizsargķivere vai ausu aizsargi, atkarībā no instrumenta veida un izmantošanas mazina savainojumu risku.
- Nepieļaujiet nejaušu iedarbināšanu. Ja instrumenta pārnēsāšanas laikā turat pirkstu uz slēdža, var notikt nelaimes gadījumi.
- Pirms ieslēgt instrumentu, noņemiet regulēšanas darbarīkus vai uzgriežņus atslēgas. Instruments vai atslēga, kas atrodas rotējošā ierīces daļā, var radīt savainojumus.
- Nepieļaujiet nedabiskas ķermeņa pozas. Ieņemiet stabilu pozīciju un vienmēr saglabājiet līdzsvaru. Tādējādi jūs instrumentu varat labāk kontrolēt ne-gaidītās situācijās.
- Valkājiet piemērotu apģērbu. Nevalkājiet platu apģērbu vai rotaslietas.
- Sargājiet matus, apģērbu un cimodus no kustīgajām daļām. Kustīgās daļas var satvert vaļīgu apģērbu, rotaslietas vai garus matus.

Ierīces izmantošana un apkalpošana

- Nepārslogojiet ierīci. Izmantojiet jūsu darbam paredzēto instrumentu. Ar piemēroto instrumentu jūs darbojaties labāk un drošāk norādītajā jaudas diapazonā.
- Nelietojiet instrumentu, kuram ir bojāts slēdzis. Instruments, kuru nav iespējams vairs ieslēgt vai izslēgt, ir bīstams, un tas ir jāsalabo.
- Uzglabājiet neizmantotos instrumentus bērņiem nepieejamā vietā. Neļaujiet lietot ierīci personām, kuras nepārzina šo ierīci vai nav izlasījušas šos norādījumus. Instrumenti ir bīstami, ja tos lieto nepieredzējušas personas.
- Rūpīgi kopiet instrumentus. Pārbaudiet, vai kustīgās daļas darbojas nevainojami un neiestrēgst, vai daļas nav salūzušas vai bojātas tā, ka ir traucēta instrumenta darbība. Pirms ierīces izmantošanas lieciet bojātās daļas salabot. Daudzu nelaimes gadījumu cēlonis ir slikti apkopti instrumenti.
- Izmantojiet instrumentu, piederumus, darbinstrumentus utt. atbilstoši šīm norādēm. Turklāt ņemiet vērā darba apstākļus un izpildāmo darbu. Ierīču lietošana citiem, neparedzētiem lietošanas gadījumiem var radīt bīstamas situācijas.

Droša rīkošanās ar degvielu

Degviela un degvielas tvaiki ir ugunsbīstami un, ieelpojot un nokļūstot uz ādas, var radīt smagas traumas. Tādēļ, rīkojoties ar degvielu, jāievēro īpaša piesardzība un jānodrošina laba vēdināšana.

- Pirms ierīces uzpildīšanas ar degvielu izslēdziet motoru un ļaujiet ierīcei atdzist.
- Uzpildot degvielu, nesmēķējiet un nelietojiet atklātu liesmu (2. att.).
- Uzpildot degvielu, lietojiet darba cimodus.
- Neuzpildiet degvielu slēgtās telpās (sprādzienbīstamība).
- Sekojiet, lai neizlīst degviela vai eļļa. Ja ir izlijusi degviela vai eļļa, nekavējoties notīriet ierīci. Ja degviela vai eļļa ir izlijusi uz jūsu apģērba, nekavējoties pārvelciet drēbes.
- Sekojiet, lai degviela neiekļūtu augsnē.
- Pēc degvielas uzpildīšanas rūpīgi aizveriet tvertnes vāku un sekojiet, lai tas darbības laikā neatvērtos.
- Sekojiet, lai degvielas tvertnes vāks un benzīna cauruļvadi būtu hermētiski.
- Konstatējot noplūdes, nesāciet ierīces lietošanu.
- Transportējiet un uzglabājiet degvielu tikai atbilstoši sertificētās un marķētās tvertnēs.
- Sargiet no degvielas bērņus.
- Netransportējiet un neuzglabājiet degvielu degošu vai viegli uzliesmojošu materiālu, kā arī dzirksteļu avotu vai atklātas liesmas tuvumā.
- Lai iedarbinātu ierīci, paejiet vismaz trīs metrus prom no vietas, kur veicāt degvielas uzpildīšanu.

- Lai samazinātu ugunsbīstamību, sekojiet, lai motors un skaņas slāpētājs būtu tīri no sasmalcināto materiālu paliekām, lapām un smērvielām!
- Nodrošiniet, lai rokturi būtu sausi, tīri un nebūtu notraipīti ar degvielas maisījumu.
- Nekad neuzpildiet degvielu, kamēr darbojas vai ir karsts motors.

Atlikušie riski

Arī noteikumiem atbilstošas izmantošanas gadījumā, neskatoties uz to, ka ir ievēroti visi attiecīgie drošības norādījumi, no izmantošanas mērķim atbilstoši veidotās konstrukcijas vēl izriet atlikušie riski.

Personu traumu un bojājumu risku samazina piesardzība un uzmanība.

- Savainošanās risks, ko rada izsviestas daļas.
- Var salūzt naži un var tikt izsviestas nažu daļas.
- Izmantojot ierīci slēgtās vai slikti vēdinātās telpās, pastāv risks saindēties ar oglekļa monoksīdu.
- Apdedzināšanās risks, pieskaroties karstām daļām.
- Dzirdes traucējumi, ilgstoši strādājot bez ausu aizsargiem.

Neskatoties uz visiem veiktajiem pasākumiem, var saglabāties arī slēpti atlikušie riski.

Atlikušos riskus var mazināt, ja tiek ievēroti „drošības norādījumi” un „paredzētajam mērķim atbilstoša lietošana”, kā arī lietošanas instrukcija kopumā.

6. Tehniskie dati

Izmēri G x P x A	1250 x 550 x 370 mm
Maks. gaisa plūsmas ātrums	260 km/h
Savācējmaisa tilpums	50 l
Piedziņa	
Motora tilpums	25,4 cm ³
Motora nominālā jauda	0,7 kW
Apgriezienu skaits tukšgaitā	3500 ± 300 min ⁻¹
Benzīna tvertnes tilpums	650 cm ³
Motora tips	2 taktu ar gaisa dzesināšanu
Lapu pūtēja svars	4,7 kg
Lapu sūcēja svars	5,9 kg
Kopējais svars	6,4 kg

Var tikt veiktas tehniskas izmaiņas!

Skaņas intensitātes līmenis izmērīts saskaņā ar attiecīgajiem standartiem:

Skaņas spiediena līmenis $L_{pA} = 97,0$ dB(A)

Skaņas jaudas līmenis $L_{WA} = 108,4$ dB(A)

Mērījuma kļūda $K_{pA} = 3$ dB(A)

Lietojiet dzirdes aizsargus.

Trokšņu iedarbība var izraisīt dzirdes zudumu.

Vibrācija

Apakšējais rokturis $A_{hv} = 15,1$ m/s²

Augšējais rokturis $A_{hv} = 11,92$ m/s²

Mērījuma kļūda $K_{pA} = 1,5$ m/s²

Ierobežojiet skaņas intensitātes līmeni un vibrāciju līdz minimumam!

- Izmantojiet tikai nevainojamas ierīces.
- Regulāri apkopiet un tīriet ierīci.
- Pielāgojiet savu darba veidu ierīcei.
- Nepārslogojiet ierīci.
- Ja nepieciešams, uzticiet pārbaudīt ierīci.
- Izslēdziet ierīci, kad to nelietojat.
- Lietojiet cimdus.

Šo ekspluatācijas instrukciju daļas, kas attiecas uz jūsu drošību, ir apzīmētas ar šo zīmi: Δ

7. Uzstādīšana un lietošana

IEVĒRĪBAI! Pirms jebkuriem ierīces tīrīšanas, apskates, apkopes vai citiem darbiem ierīce vienmēr jāizslēdz.

IEVĒRĪBAI!

Noņemiet transportēšanas aizsarggredzenu (23) 1. att.

Lapu pūtējs

Pūšanas caurules montāža: (7.-9. att.)

Δ BRĪDINĀJUMA NORĀDE: Ierīci nekādā gadījumā nedrīkst ieslēgt vai izmantot, pirms tā nav pilnībā samontēta.

- Izskrūvējiet gaisa izplūdes skrūvi (K) un noņemiet tās paplāksni (L).
- Noregulējiet pūšanas cauruli (4) iepretim gaisa izplūdes izvīzījumam, sabīdiet cauruli kopā un pagrieziet par 90 ° pulksteņrādītāju virzienā, lai tā cieši nofiksētos.
- Nostipriniet pūšanas cauruli (4) ar skrūvi (K) un paplāksnēm (L) pie gaisa izplūdes.
- Noregulējiet sprauslu (5) iepretim pūšanas caurules izvīzījumam (P), sabīdiet sprauslu un cauruli kopā un pagrieziet par 90 ° pulksteņrādītāju virzienā, lai tā cieši nofiksētos.

Δ Brīdinājums! Izmantojiet tikai ražotāja oriģinālās rezerves daļas un piederumus. To neievērojot, var samazināties jauda, var gūt savainojumus un jūs varat zaudēt garantiju. Nekad neizmantojiet ierīci bez aizsarga!

Lapu sūcējs

Montāža: (6. - 10. att.)

△ BRĪDINĀJUMA NORĀDE: Ierīci nekādā gadījumā nedrīkst ieslēgt vai izmantot, pirms tā nav pilnībā samontēta.

Iesūkšanas caurules montāža (10.-14. att.)

- Izskrūvējiet skrūvi (1) un noņemiet paplāksni (2).
- Noregulējiet cauruli (18) iepretim gaisa izplūdes izvirdījumam, pēc tam uzbīdīet cauruli uz gaisa izplūdes un pagrieziet par 90 ° pretēji pulksteņrādītāju virzienam, lai tā cieši nofiksētos.
- Ielieciet caurules galu (18) savācējmaisā (17) un noslēdziet atveri ar komplektā iekļauto līplenti.
- Nostipriniet cauruli (18) ar skrūvi (K) un paplāksni (L) pie gaisa izplūdes.
- Atskrūvējiet zvaigznes rokturi (21) un noņemiet aizsargrežģi (22).
- Noregulējiet iesūkšanas cauruli (19) iepretim ieklūdes izvirdījumam, bīdīet cauruli izvirdījuma virzienā un pagrieziet par 90 ° pulksteņrādītāju virzienā, lai tā cieši nofiksētos.
- Noregulējiet otru iesūkšanas cauruli (20) iepretim pirmās caurules (19) izvirdījumam, sabīdīet abas caurules kopā un pagrieziet par 90 ° pulksteņrādītāju virzienā, lai tā cieši nofiksētos.
- Uzkarīet somu sev uz pleca un ar siksnu pielāgojiet garumu.

Norāde: Ievērojiet, ka pēc nostiprināšanas pie ierīces abas iesūkšanas caurules ir cieši savienotas un tās vairs nedrīkst atdalīt!

Ierīces lietošana

Sagatavošanās darbam

Ikreiz pirms ierīces lietošanas sākšanas pārbaudiet:

- degvielas padeves sistēmas hermētiskumu,
- aizsargmehānismu un smalcināšanas mehānisma nevainojamu stāvokli un pilnu komplektāciju,
- visu skrūvsavienojumu ciešu fiksāciju,
- visu kustīgo daļu netraucētu kustību,
- vai ir aizvērts aizsargvāciņš (E) un vai ir aktivizēti visi drošības slēdži (F) (15. att.).

Degviela un eļļa

Ieteicamā degviela

Izmantojiet tikai bezsvina benzīna un speciālas divtaktu motoreļļas maisījumu.

Sajauciet degvielas maisījumu saskaņā ar degvielas sajaukšanas tabulu.

Ievērībai: Neizmantojiet degvielas maisījumu, kurš ir glabājies ilgāk nekā 90 dienas.

Ievērībai: Neizmantojiet divtaktu motoreļļu, kuras ieteicamā maisījuma attiecība ir 100:1. Ja motoram rodas bojājumi nepietiekamas eļļošanas dēļ, ražotāja dotā motora garantija nav spēkā.

Ievērībai: Degvielas transportēšanai un uzglabāšanai izmantojiet tikai atbilstoši paredzētas un sertificētas tvertnes.

Pievienotajā sajaukšanas pudelē ielejiet pareizo benzīna un divtaktu motoreļļas daudzumu. Pēc tam pudeli kārtīgi sakratiet.

Nekad neizmantojiet četraktu motoriem vai ar ūdeni dzesētiem divtaktu motoriem paredzēto eļļu. Tā rezultātā var kļūt netīra aizdedzes svece, aizsērēt gaisa izplūdes bloks vai saķept virzuļa gredzens.

Degvielas maisījumi, kas nav izmantoti mēnesi vai ilgāk, var aizsprostot karburatoru vai negatīvi ietekmēt motora darbību. Lieko degvielu ielejiet hermētiskā tvertnē un uzglabājiet to tumšā, vēsā telpā.

Degvielas sajaukšanas tabula

Sajaukšanas metode: 40 daļas benzīna uz 1 daļu eļļas

Piemērs:

1 l benzīna: 0,025 l divtaktu motoreļļas

5 l benzīna: 0,125 l divtaktu motoreļļas

Brīdinājums! Uzmanieties no izplūdes gāzēm. Pirms degvielas uzpildīšanas vienmēr izslēdziet motoru. Nekad nelejiet ierīcē benzīnu, kamēr darbojas vai ir karsts motors. Pastāv ugunsbīstamība!

Degvielu uzpildiet tikai ārpus telpām vai labi vēdinātās telpās. Sekojiet, lai degviela neiekļūtu augsnē (vides aizsardzība). Izmantojiet piemērotu paliktni.

Benzīna uzpildīšana

Savainošanās risks! Benzīns ir sprāgstošs!

Izslēdziet motoru un ļaujiet tam atdzist!

- Lietojiet aizsargcimdus!
- Izvairieties no saskares ar ādu un acīm!
- Noteikti ievērojiet nodaļu "Drošības norādījumi".
- Ierīci ar degvielu uzpildiet tikai ārpus telpām vai pietiekami vēdinātās telpās.
- Notīriet zonu ap degvielas iepildīšanas atveri. Netīrumi degvielas tvertnē izraisa darbības traucējumus. Pirms degvielas iepildīšanas degvielas tvertnē vēlreiz sakratiet trauku ar degvielas maisījumu.
- Atveriet tvertnes vāku uzmanīgi, lai varētu samazināties iespējamais pārspiediens.
- Iepildiet degvielas maisījumu uzmanīgi līdz iepildes līcaurules apakšmalai.
- Aizveriet tvertnes vāku. Pārliedzinieties, ka tvertnes vāks cieši noslēdz.
- Notīriet tvertnes vāku un zonu ap to.
- Pārbaudiet, vai degvielas tvertne un degvielas cauruļvadi ir hermētiski.
- Pirms motora iedarbināšanas paejiet vismaz trīs metrus prom no vietas, kur veicāt degvielas uzpildīšanu.

Benzīna iztecināšana

Degvielas tvertni iztukšojiet tikai ārpus telpām vai labi vēdinātās telpās. Sekojiet, lai degviela neieklektu augsnē (vides aizsardzība). Izmantojiet piemērotu paliktņi.

- Turiet zem benzīna iztecināšanas skrūves trauku degvielas savākšanai.
- Atskrūvējiet un noņemiet degvielas tvertnes vāciņu.
- Ļaujiet iztecēt visam benzīna-eļļas maisījumam.
- Ar roku uzskrūvējiet degvielas tvertnes vāciņu atpakaļ.

Pirms lietošanas jāpārbauda!

- Pārbaudiet, vai ierīce atrodas drošā stāvoklī:
- Pārbaudiet, vai ierīcei nav noplūžu.
- Pārbaudiet, vai ierīcei nav redzamu bojājumu.
- Pārbaudiet, vai visas ierīces daļas ir droši uzstādītas.
- Pārbaudiet, vai visi drošības mehānismi atrodas drošā stāvoklī.

Ierīces iedarbināšana

- Pirms ierīces lietošanas sākšanas jānodrošina, lai būtu pareizi uzstādīta caurules pāreja.
- Sekojiet motora iedarbināšanas norādījumiem, kā aprakstīts instrukcijā.
- Sekojiet, lai nekas neaizsegtu izplūdes kolektoru, jo tas rada karstumu.
- Ar labo roku satveriet rokturi un virziet pūšanas cauruli turp un atpakaļ tā, lai vajadzīgā virsma tiktu atbrīvota no netīrumiem.
- Rokturī ir iebūvēta akseleratora svira un ieslēgšanas/izslēgšanas slēdzis.
- Ar akseleratora sviras fiksatoru motoru var noregulēt tā, lai tas darbotos ar pilnu jaudu bez pastāvīgas akseleratora sviras spiešanas. Ievērojam: Pirms ierīces izslēgšanas akseleratora sviras fiksators jāpabīda atpakaļ uz tukšgaitas apgriezieniem.

Ierīci var izmantot gan kā pūtēju, gan kā vakuumsūcēju.

Lai to izmantotu abos darba režīmos, pareizi jāuzstāda attiecīgie piederumi, kas ir iekļauti piegādes komplektā.

Brīdinājums: Detaļu izpakošanu un montāžu ieteicams veikt uz līdzenas un stabilas virsmas ar pietiekami daudz brīvas vietas ierīces un tās iepakojuma pārvietošanai.

SVARĪGI! Drošības sistēmas novērš motora iedarbināšanu, kamēr nav pareizi samontēta vakuuma vai pūšanas caurule.

IERĪCES PĀRBAUDE



Pirms sākt darbu, lūdzu:

- Pārbaudiet, vai ir cieši pievilktas visas ierīces skrūves.

- Izmantojot vakuumsūcēju, sekojiet, lai būtu pareizi nostiprināts maiss un lai būtu aizvērts rāvējslēdzis.
- Pārbaudiet, vai ir tīrs gaisa filtrs.
- Pārbaudiet, vai ir kārtīgi nostiprināti rokturi.
- Sagatavojiet darba veidam atbilstošos piederumus (pūtējs vai vakuumsūcējs) un pārlicinieties, ka tie ir pareizi uzstādīti.

Iedarbināšana (6. att.)

Kad ierīce ir pareizi samontēta, iedarbiniet motoru šādi:

1. Nospiediet motora slēdzi (1) ieslēgtā pozīcijā (E).
2. Pārslēdziet gaisa vārsta sviru (11) pozīcijā .
3. Vairāk nekā 5 reizes nospiediet benzīna sūkni (10) (G).
4. Lai iedarbinātu motoru, 3 līdz 5 reizes pavelciet aiz startera auklas roktura (8).
5. Kad motors darbojas, īsu brīdi pagaidiet un tad pārslēdziet gaisa vārsta sviru (11) pozīcijā .
6. Ja rodas problēmas, nekavējoties pārslēdziet motora slēdzi (1) uz "0", lai motors apstātos. Ievērojiet, ka ierīce vēl dažas sekundes var turpināt griezties.
7. Iedarbinot siltu motoru (līdz 15 min), gaisa vārsta sviru var atstāt pozīcijā "Iesildīta motora palaišana un strādāšana" .

Norāde: Ja motors nesāk darboties arī pēc vairākiem mēģinājumiem, skatiet nodaļu "Motora kļūmju novēršana".

Norāde: Startera auklu vienmēr velciet taisnā virzienā. Ja auklu izvelk leņķī, tā beržas gar cauruma malu. Šīs berzes rezultātā aukla norīvējas un ātrāk nolietojas. Kad aukla tinas atpakaļ, turiet to vienmēr aiz startera roktura.

Nekad nepieļaujiet, ka izvilktā aukla strauji tiek ierauta atpakaļ.

Darba režīmi

Lapu pūtēja darba režīms

Ievērojam: Darba laikā ierīce ar labo roku vienmēr stingri jātur aiz augšējā roktura.

Motora apgrieziena skaits jāpielāgo aizvācamā materiāla veidam:

- Viegļu materiālu aizvākšanai no zāliena darbiniet motoru ar zemiem apgriezieniem;
- Lai zāli un vieglas lapas pārvietotu uz asfalta vai stingras pamatnes, darbiniet motoru ar vidējiem apgriezieniem;
- Smagu materiālu, piemēram, pirmā sniega vai netīrumu aizvākšanai darbiniet motoru ar augstiem apgriezieniem.

Brīdinājums: Vienmēr sekojiet, lai priekšmeti vai putekļi netiktu pūsti cilvēku vai dzīvnieku virzienā un lai tie nesabojātu citus objektus. Vienmēr ņemiet vērā vēja virzienu un nekad nestrādāriet pret vēju.

Lapu sūcēja darba režīms

Brīdinājums: Ierīce darba laikā vienmēr stingri jātur ar abām rokām. Kreiso roku uzlieciet uz augšējā roktura, bet labo roku - uz apakšējā roktura. Paceliet apakšējo rokturi tā, lai maiss atrastos lietotāja labajā pusē.

Izmantojot kā vakuumsūcēju, motoru vislabāk darbināt ar vidējiem / augstiem apgriezieniem.

Sūkšanas laikā noapaļoto caurules galu turiet dažus centimetrus no zemes. Maiss darbojas arī kā filtrs, līdzīgi kā parastā mājāsaimniecības putekļusūcējā. Šī iemesla dēļ:

- lapu konteineru labāk nepiepildīt līdz galam pilnu,
- lielākus priekšmetus nekavējoties izvākt.

Lai konteineru iztukšotu:

- Izslēdziet motoru.
- Atveriet rāvējslēdzēju (11) un iztukšojiet maisu, neatvienojot to no savienojošās caurules.
- **SVARĪGI!** Izmantojot ierīci kā vakuumsūcēju, nesūciet slapju zāli vai lapas, pretējā gadījumā pastāv caurules vai maisa aizsprostošanās risks.

SVARĪGI! Izmantojot ierīci kā vakuumsūcēju, pastāv risks iesūkt priekšmetus, kas var nobloķēt ierīci un rotoru. Šādā gadījumā:

- Nekavējoties izslēdziet motoru - noņemiet aizdedzes sveces uzgali.
- Izjauciet vakuuma caurules.
- Izņemiet svešķermeni no vakuuma ieplūdes.
- Pirms atsākt ierīces lietošanu, pārliedzieties, ka nekas nebloķē rotoru.

SVARĪGI! Pārāk pilns maiss samazina ierīces efektivitāti un var izraisīt motora pārkaršanu.

Kad darbs ir pabeigts:

- Izslēdziet motoru, kā aprakstīts iepriekš
- Iztukšojiet maisu, ja ierīce ir izmantota kā vakuumsūcējs

Tukšgaitas iestatīšana (5. att.)

Tukšgaita jāiestata, ja motors sliecas izslēgties vai, izmantojot droselēvārstu, nav novērojamas nekādas būtiskas apgriezienu skaita izmaiņas.

Iestatīšanu pēc motora iedarbināšanas veic, ar skrūvgriezi pierēgulējot skrūvi (D). Pirms iestatīšanas ļaujiet motoram dažas minūtes darboties tukšgaitā

- lai motora apgriezienu skaitu palielinātu, grieziet pulksteņrādītāju virzienā;

- lai motora apgriezienu skaitu samazinātu, grieziet pretēji pulksteņrādītāju virzienam.
- Pēc iestatīšanas motoram tukšgaitā jādarbojas vienmērīgi un bez pārtraukumiem.

Motora izslēgšana

Avārijas izslēgšanas secība:

- Ja pūtēju nepieciešams nekavējoties apstādināt, pārslēdziet aizdedzes slēdzi pozīcijā "OFF".

Normālas izslēgšanas secība:

- Lai izslēgtu motoru, pabīdiet atpakaļ akseleratora sviras fiksatoru tā, lai motors darbotos tukšgaitā. Pēc tam pārslēdziet ieslēgšanas/izslēgšanas slēdzi pozīcijā "OFF".

8. Darba norādījumi

Lietošana

- Uzpildot degvielu vai lietojot ierīci, nedrīkst smēķēt.
- Sargiet rokas vai ķermeņa daļas no izplūdes kolektora un aizdedzes vada.
- Tiklīdz darbojas motors, tas rada indīgas izplūdes gāzes. Nekad nestrādāriet slēgtās vai slikti ventilētās telpās.
- Lietojiet instrumentus tikai dienas gaismā vai pietiekamā mākslīgajā apgaismojumā.
- Nenovērtējiet par zemu ierīces spēku. Vienmēr stāviet stabili un turiet līdzsvaru.
- Ja iespējams, izvairieties lietot ierīci slapjā zālē.
- Īpaši stabili pozīciju ievērojiet nogāzēs.
- Vienmēr ejiet, nekad neskrieniet.
- Vienmēr uzturiet tīru ventilācijas atveri.
- Nekad nevērsiet gaisa izplūdes atveri pret cilvēkiem vai dzīvniekiem.
- Ierīci drīkst izmantot tikai saprātīgā diennakts laikā - ne agri no rīta vai vēlu vakarā, kad var tikt traucēti citi. Ievērojiet vietējo iestāžu norādīto diennakts laiku.
- Lai paveiktu darbu, ierīci ieteicams darbināt ar iespējami zemākajiem motora apgriezieniem.
- Pirms sākt pūšanu, ar grābekli un slotu jāsavāc svešķermeņi.
- Putekļainos apstākļos virsma nedaudz jāsamitrina vai, ja pieejama, jāizmanto papildus uzstādāmā smidzināšanas ierīce.
- Lai gaisa plūsma strādātu iespējami tuvu zemei, jāizmanto viss pūšanas sprauslas uzgalis.
- Pievērsiet uzmanību bērniem, mājdzīvniekiem, atvērtajiem logiem un aizpūtiem svešķermeņiem droši.
- Ja no ierīces nāk neparasti trokšņi vai rodas neparasti spēcīgas vibrācijas, ierīce jāpārbauda. Neparasti spēcīgas vibrācijas var traumēt lietotāju un radīt ierīces bojājumus.
- Ierīci nedrīkst darbināt ar bojātiem vai iztrūkstošiem aizsargmehānismiem.

- Nenovietojiet karstu motoru viegli uzliesmojošu priekšmetu/materiālu tuvumā.
- Ar pūtēju liekos materiālus var nopūst no terases, celiņiem un ietvēm, zāliena, krūmiem un apmalēm.
- Nenovietojiet karstu motoru viegli uzliesmojošu priekšmetu/materiālu tuvumā.

Pūšana un sūkšana

- Pirms sākt darbu, vienmēr pārbaudiet darba vietu. Aizvāciet visus priekšmetus vai atkritumus, kas var tikt uz mesti gaisā vai kuri var iestrēgt ierīcē un to aizsprostot.
- Regulāri pārbaudiet, vai nav nolietojies vai bojāts savācējmaiss.
- Kā alternatīvu jūs ierīci varat virzīt tik tikko virs zemes un pārvietot no vienas puses uz otru, vienlaikus ejot uz priekšu un sprauslu atkritumu savākšanai pavēršot darba zonas virzienā.
- Sapūtiet atkritumus praktiskā kaudzītē.

9. Apkope

Ievērībai!

Ikreiz pirms tīrīšanas noņemiet aizdedzes sveces uzgali.

Lai veiktu tīrīšanu, ierīci nekādā gadījumā negremdējiet ūdenī vai citos šķidrumos.

Uzglabājiet ierīci drošā, sausā un bērniem nepieejamā vietā.

Tīrīšana

- Uzturiet ierīces ventilācijas atveres tīras, lai novērstu motora pārkaršanu.
- Regulāri tīriet ierīces korpusu ar mīkstu drānu, ja iespējams, pēc katras izmantošanas reizes.
- Uzturiet ventilācijas spraugas tīras no putekļiem un netīrumiem.
- Ja netīrumus nevar notīrīt, izmantojiet ziepjūdeni samitrinātu drānu.
- Pārbaudiet ierīci ikreiz pirms darba sākšanas.
- Nekad netīriet vai neapsmidziniet ierīci ar ūdeni. Tīriet motora korpusu tikai ar mitru drānu un nekad neizmantojiet tīrīšanas līdzekļus vai šķīdinātājus! Pretējā gadījumā var sabojāt ierīces plastmasas daļas. Pēc tam motora korpusu rūpīgi nožāvējiet.
- Pēc darba pabeigšanas noņemiet savācējmaisu, izgrieziet to uz otru pusi un kārtīgi iztīriet, lai novērstu pelējuma sēnīšu un nepatīkamu aromātu rašanos.
- Ļoti netīru savācējmaisu var izmazgāt ar ūdeni un ziepēm.
- Ja ir grūti aiztaisīt vai attaisīt rāvējslēdzēju, ierīvējiet rāvējslēdzēja zobus ar sausām ziepēm.
- Netīru iesūkšanas/pūšanas cauruli tīriet ar suku.

- Piesārņojuma dēļ, ko rada iesūktie materiāli, var būt apgrūtināta pārslēgšanas sviras (pūšana/sūkšana) kustība. Šādā gadījumā pārslēgšanas sviras kustība atjaunojas pēc vairākkārtējas pārslēgšanas no sūkšanas uz pūšanu un atpakaļ.
- Izmantojiet tikai oriģinālos piederumus un oriģinālās rezerves daļas.

Aizdedzes sveces nomaiņa un tīrīšana (3. att.)

Vismaz reizi gadā vai, ja regulāri ir apgrūtināta iedarbināšana, pārbaudiet spraugu starp aizdedzes sveces elektrodiem.

Pareizā sprauga starp centrālo elektrodu un sānelektrodu ir 0,63 mm/0,25".

- Pagaidiet, kamēr motors ir pilnībā atdzisis.
- Noņemiet no aizdedzes sveces uzgali un izskrūvējiet aizdedzes sveci ar komplektā iekļauto aizdedzes sveces atslēgu ārā.
- Ja ir pārāk liels elektrodu nodilums vai ir novērojams stiprs uzdegums, aizdedzes svece jānomaina pret tāda paša tipa jaunu sveci.
- Stipru uzdegumu uz aizdedzes sveces var izraisīt: pārāk liels eļļas daudzums benzīna maisījumā, sliktas kvalitātes eļļa, vecs benzīna maisījums vai aizsērējis gaisa filtrs.
- Ieskrūvējiet aizdedzes sveci ar roku līdz galam vītņē. To darot, nepieļaujiet aizdedzes sveces sašķiebusanos.
- Pievelciet aizdedzes sveci ar komplektā iekļauto aizdedzes sveces atslēgu.
- Izmantojot dinamometrisko atslēgu, pievilkšanas griezes moments ir 12-15 Nm.
- Uzlieciet aizdedzes sveces uzgali pareizi uz aizdedzes sveces.

Gaisa filtra tīrīšana (4. att.)

Netīri gaisa filtri necīgās, karburatoram pievadītās gaisa plūsmas rezultātā samazina motora jaudu. Porolona filtru aizsprosto putekļi un putekšņi. Tādēļ regulāra pārbaude ir obligāta.

- Atskrūvējiet (A) uz gaisa filtra pārsega (B) un izņemiet porolona filtra elementu (C).
- Uzlieciet atpakaļ gaisa filtra pārsegu (B), lai nekas neiekristu gaisa kanālā.
- Izmazgājiet filtra elementu ar siltu ziepjūdeni, izskalojiet un ļaujiet tam gaisā izžūt.

Ievērībai: Nekad netīriet gaisa filtru ar benzīnu vai degošiem šķīdinātājiem.

Lai nesaīsinātos motora darbmūžs, bojāts gaisa filtrs nekavējoties jānomaina.

Brīdinājums!

Nekad nedarbiniet motoru, kamēr nav ievietots gaisa filtrs.

DEGVIELAS FILTRS

Degvielas tvertnē atrodas filtrs, kurš novērš netīrumu iekļūšanu motorā. Šī filtra nomaiņa reizi gadā jāuztīc jūsu tirdzniecības uzņēmumam.

Mūsu ierīces ir izstrādātas tā, lai tās ilgu laiku varētu darboties vien ar minimāliem apkopes darbiem. Pareiza darbība ir atkarīga no ierīces regulāras apkopes un tīrīšanas.

Vienmēr sekojiet, lai visi uzgriežņi, tapas un skrūves būtu stingri pievilktas un ierīce atrastos drošā darba stāvoklī.

- Nodilušās vai bojātās detaļas nomainiet.
- Izmantojiet tikai oriģinālās rezerves daļas un piederumus.
- Uzglabājiet ierīci sausā vietā.

Par zaudējumiem, kas radušies, neievērojot šajā lietošanas instrukcijā dotās norādes, atbildīgs ir pats lietotājs.

Tas attiecas arī uz ierīces neautorizētām izmaiņām, uz neautorizētu rezerves daļu, piederumu, darba instrumentu izmantošanu, uz mērķim un noteikumiem neatbilstošu izmantošanu, kā arī uz zaudējumiem, kas radušies, izmantojot bojātās detaļas.

Brīdinājums!

Izmantojiet tikai ražotāja oriģinālās rezerves daļas un piederumus. To neievērojot, var samazināties jauda, var gūt savainojumus un jūs varat zaudēt garantiju.

Svarīga norāde remonta gadījumā:

Veicot ierīces atgriešanu remonta veikšanai, ievērojiet, ka ierīce drošības apsvērumu dēļ tehniskās apkalpošanas stacijai jānosūta bez eļļas un bez benzīna.

Rezerves daļu pasūtīšana

Veicot rezerves daļu pasūtīšanu, jānorāda šāda informācija:

- Ierīces tips
- Ierīces preces numurs

Informācija par apkalpošanu

Ņemiet vērā, ka šajā izstrādājumā ir daļas, kas nodilst atbilstoši vai dabiskas izmantošanas gaitā, respektīvi, ir detaļas, kas nepieciešamas kā patēriņa materiāli.

Dilstošās detaļas*: Aizdedzes svece, Gaisa filtrs, Degvielas filtrs, Savācējmaiss

* Nav noteikti jābūt piegādes komplektā!

10. Glabāšana

Uzmanību: Nenovietojiet ierīci glabāšanā ilgāk kā uz 30 dienām, pirms tam neveicot šādus soļus:

Ierīces novietošana glabāšanā

Nenovietojot ierīci glabāšanā ilgāk kā uz 30 dienām, tā ir atbilstoši jā sagatavo. Pretējā gadījumā izgaro karburatorā palikusī degviela, atstājot aiz sevis gumijai līdzīgus nosēdumus. Tas var apgrūtināt iedarbināšanu un radīt nepieciešamību pēc dārgiem remontdarbiem.

- Lēnām noņemiet degvielas tvertnes vāciņu, lai tvertnē samazinātos iespējama spiediens. Uzmanīgi iztukšojiet degvielas tvertni. Degvielas tvertni iztukšojiet tikai ārpus telpām vai labi vēdinātās telpās. Sekojiet, lai degviela neiekļūtu augsnē (vides aizsardzība). Izmantojiet piemērotu paliktni.
- Iedarbiniet motoru un, lai karburatoru atbrīvotu no degvielas, ļaujiet motoram darboties, kamēr tas noslāpst.
- Ļaujiet motoram atdzist (apm. 5 minūtes).
- Izņemiet aizdedzes sveci.
- Iepildiet degkamerā vienu tējkaroti tīras divtaktu motoreļļas. Vairākas reizes lēnām pavelciet startera auklu, lai iekšējie komponenti pārklātos ar eļļu. Ievietojiet atpakaļ aizdedzes sveci.

Norāde: Novietojiet ierīci glabāšanai sausā vietā, tālu prom no iespējamiem aizdegšanās avotiem, piem., krāsnīm, ūdens gāzes boileriem, gāzes žāvētājiem utt.

Lietošanas atsākšana

- Izņemiet aizdedzes sveci.
- Strauji pavelciet startera auklu, lai degkameru atbrīvotu no liekās eļļas.
- Notīriet aizdedzes sveci un pārbaudiet pareizu spraugu starp elektrodiem; vai ievietojiet jaunu aizdedzes sveci ar pareizo spraugu starp elektrodiem.
- Sagatavojiet ierīci darbam.

11. Likvidācija un atkārtota izmantošana

Ierīce atrodas iepakojumā, lai izvairītos no bojājumiem transportēšanas laikā. Iepakojums ir izejmateriāls, un to var izmantot atkārtoti vai nodot izejvielu apriņķī.

Ierīce un tās piederumi ir no dažādiem materiāliem, piemēram, metāla un plastmasas. Bojātās detaļas jānodod īpašo atkritumu pārstrādei. Jautājiet specializētā veikalā vai pašvaldībā!

12. Traucējumu novēršana

Turpmākajā tabulā ir parādītas kļūdu pazīmes un aprakstīts, kā jūs varat tās novērst, ja jūsu ierīce nedarbojas pareizi. Ja jūs tādā veidā nevarat lokalizēt un novērst problēmu, vērsieties jums tuvākajā servisa darbnīcā.

Traucējums	Iespējamais cēlonis	Novēršana
Ierīci nevar iedarbināt	<ul style="list-style-type: none"> • Netīrs gaisa filtrs • Aizsprostots degvielas filtrs • Netiek padota degviela • Kļūda degvielas cauruļvadā • Bojāts palaišanas mehānisms • Pārpludināts motors • Nav uzlikts aizdedzes sveces uzgalis • Nav aizdedzes dzirksteles • Bojāts motors • Bojāts karburators • Nav līdz galam piemontēta pūšanas/iesūkšanas caurule 	<ul style="list-style-type: none"> • Iztīriet/nomainiet gaisa filtru • Iztīriet vai nomainiet degvielas filtru • Uzpildiet degvielu • Pārbaudiet, vai nav pārlocīts vai bojāts degvielas cauruļvads • Sazinieties ar servisu. • Izņemiet aizdedzes sveci, notīriet un nožāvējiet; pēc tam vairākas reizes pavelciet startera auklu; iemontējiet aizdedzes sveci atpakaļ • Pārbaudiet, vai ir pareizi uzlikts aizdedzes sveces uzgalis • Notīriet vai nomainiet aizdedzes sveci • Pārbaudiet, vai nav bojāts aizdedzes vads • Sazinieties ar servisu • Sazinieties ar servisu • Samontējiet 2-daļīgo pūšanas/iesūkšanas cauruli
Ierīce sāk darboties, bet noslāpst	Nepareizs karburatora iestatījums (apgriezītu skaitu tukšgaitā)	Sazinieties ar servisu
Ierīce darbojas ar pārtraukumiem (saraustīti)	<ul style="list-style-type: none"> • Nepareizi iestatīts karburators • Apkvēpusi aizdedzes svece • Bojāts ieslēgšanas/izslēgšanas slēdzis 	<ul style="list-style-type: none"> • Sazinieties ar servisu • Notīriet vai nomainiet aizdedzes sveci • Sazinieties ar servisu
Veidojas dūmi	<ul style="list-style-type: none"> • Nepareizs degvielas maisījums • Nepareizi iestatīts karburators 	<ul style="list-style-type: none"> • Izmantojiet divtaktu motoram paredzētu maisījumu ar attiecību 40:1 • Sazinieties ar servisu
Ierīce nedarbojas ar pilnu jaudu	<ul style="list-style-type: none"> • Netīrs gaisa filtrs • Nepareizi iestatīts karburators • Pilns savācējmaiss • Netīrs savācējmaiss • Izvēles slēdzis atrodas pareizā pozīcijā • Ierīce ir aizsprostota vai to bloķē svešķermeņi 	<ul style="list-style-type: none"> • Iztīriet vai nomainiet gaisa filtru • Sazinieties ar servisu • Pārbaudiet izplūdes kolektoru • Iztukšojiet savācējmaisu • Iztīriet savācējmaisu • Pārslēdziet izvēles slēdzi pozīcijā "Sūkšana" • Likvidējiet aizsprostojumus (skatīt nodaļu "Tīrīšana un apkope")

Simbolių ant įrenginio aiškinimas

	<p>Prieš eksploatacijos pradžią perskaitykite naudojimo instrukciją ir saugos nurodymus bei jų laikykitės!</p>
	<p>Užsidėkite apsauginius akinius!</p>
	<p>Įspėjimas! Nesilaikant nurodymų, kyla pavojus gyvybei, pavojus susižaloti arba apgadinti įrankį.</p>
	<p>Dėmesio: pavojus susižaloti! Niekada neikiškite rankų artyn peilių.</p>
	<p>Garantuotasis garso galios lygis</p>
	<p>Dėmesio! Pavojus susižaloti dėl nusviedžiamų daiktų</p>
	<p>Dėmesio! Išmetamųjų dujų vamzdis ir kitos variklio dalys eksploatuojant stipriai įkaista. Nelieskite jų.</p>
	<p>Žiūrovai turi laikytis atstumo.</p>
	<p>Naudokite klausos apsaugą!</p>
	<p>Gaminys atitinka galiojančias Europos direktyvas.</p>
	<p>Dėmesio: degios medžiagos. Naudoti ugnį, atvirą šviesą ir rūkyti draudžiama</p>

	<p>Aktyvinkite benzininio siurblio mygtuką</p>
	<p>Bako talpa</p>
	<p>Pildomo benzino / alyvos maišymo santykio simbolis ant bako dangtelio 40:1</p>
	<p>Mūvėkite darbinės pirštines.</p>
	<p>Avėkite tvirtus batus!</p>
	<p>Dėmesio! Pavojus susižaloti dėl besisukančio peilio velenėlio! Veikiant mašinai, rankas ir kojas laikykite už angų ribų.</p>
 	<p>Paleidimo svirtis („Choke“) „Neįšilusio variklio paleidimas“</p> <p>Paleidimo svirtis („Choke“) „Įšilusio variklio paleidimas ir darbas“</p>

Turinys:
Puslapis:

1. Įžanga.....	91
2. Įrenginio aprašymas	91
3. Komplektacija.....	91
4. Naudojimas pagal paskirtį.....	92
5. Svarbūs nurodymai	92
6. Techniniai duomenys.....	94
7. Montavimas ir valdymas.....	94
8. Darbo nurodymai.....	97
9. Techninė priežiūra.....	98
10. Laikymas	99
11. Utilizavimas ir pakartotinis atgavimas	99
12. Sutrikimų šalinimas	100

1. Įžanga

Gamintojas: scheppach

Fabrikation von Holzbearbeitungsmaschinen GmbH
Günzburger Straße 69
D-89335 Ichenhausen

Gerbiamas kliente,

mes linkime Jums daug džiaugsmo ir didelės sėkmės dirbant su nauju įrenginiu.

Nurodymas

Pagal galiojantį Atsakomybės už gaminį įstatymą šio įrenginio gamintojas neatsako už žalą, kuri atsiranda šiame įrenginyje arba dėl jo:

- netinkamai naudojant,
- nesilaikant naudojimo instrukcijos,
- remontuojant tretiesiems asmenims, neįgalotiems specialistams,
- montuojant ir keičiant neoriginalias atsargines dalis,
- naudojant ne pagal paskirtį,

Atkreipkite dėmesį

Prieš montuodami ir pradėdami eksploatuoti perskaitykite visą naudojimo instrukcijos tekstą.

Ši naudojimo instrukcija turi Jums palengvinti susipažinti su Jūsų elektros įrankiu ir jo naudojimo pagal paskirtį galimybėmis.

Naudojimo instrukcijoje pateikiami nurodymai, kaip su elektros įrankiu dirbti saugiai, tinkamai ir ekonomiškai bei kaip išvengti pavojų, sutaupyti remonto išlaidų, sutrumpinti elektrinio įrankio prastovos laikus bei padidinti patikimumą ir pailginti eksploataavimo trukmę.

Be šioje naudojimo instrukcijoje pateiktų saugos nuostatų, būtinai privalote laikytis elektros įrankio eksploatavimui galiojančių taisyklių.

Laikykite naudojimo instrukciją plastikiniame maišelyje, apsaugoję nuo purvo ir drėgmės prie elektros įrankio. Prieš pradėdami dirbti, visi operatoriai ją privalo perskaityti ir jos atidžiai laikytis. Prie elektros įrankio leidžiama dirbti tik asmenims, instruktuotiems, kaip jį naudoti ir informuotiems apie su tuo susijusius pavojus. Būtina laikytis reikalaujamo amžiaus cenzo.

Be šioje naudojimo instrukcijoje pateiktų saugos nurodymų ir specialių Jūsų šalies reikalavimų, būtina laikytis medžio apdirbimo mašinų eksploatavimui visuotinai pripažintų technikos taisyklių.

Mes neatsakome už nelaimingus atsitikimus arba pažeidimus, atsiradusius nesilaikant šios instrukcijos ir saugos nurodymų.

2. Įrenginio aprašymas

1. Įjungimo mygtukas
2. Akceleratoriaus rankinio valdymo rankenėlės fiksavimo mechanizmas
3. Akceleratoriaus rankinio valdymo rankenėlė
4. Pūtimo vamzdis
5. Purkštukas
6. Variklis
7. Rankena
8. Paleidimo lyno trauklė
9. Užsukamas bako dangtelis
10. Rankinis degalų siurblys
11. „Choke“ svirtis
12. Oro filtro dangtelis
13. Uždegimo žvakė
14. Nešimo rankena
15. Maišymo rezervuaras
16. Uždegimo žvakės raktas
17. Surinkimo maišas
18. Lenktas vamzdis
19. Vakuuminis vamzdis (1)
20. Vakuuminis įsiurbimo vamzdis (2)
21. Žvaigždės formos rankenėlė
22. Apsauginės grotelės
23. Apsauginis transportavimo žiedas

3. Komplektacija

- Atidarykite pakuotę ir atsargiai išimkite įrenginį.
- Nuimkite pakavimo medžiagą ir ištraukite pakavimo / transportavimo fiksatorius (jei yra).
- Patikrinkite, ar komplekte viskas yra.
- Patikrinkite įrenginį ir priedus, ar transportuojant jie nebuvo pažeisti. Radę trūkumų, nedelsdami informuokite prietaisą pristačiusį asmenį. Vėliau skundai nepriimami.
- Jei įmanoma, saugokite pakuotę, kol nepasibaigs garantinis laikotarpis.
- Prieš pradėdami naudoti susipažinkite su prietaisu, atidžiai perskaitykite šias instrukcijas.
- Tada prašau jus utilizuoti ekologiškai.
- Naudokite tik originalius priedus ir atsargines dalis. Atsarginių dalių galite įsigyti iš prekybos atstovo.
- Užsakydami nurodykite mūsų užsakymo numerį ir prietaiso pagaminimo metus.

Dėmesio!

Įrenginys ir pakavimo medžiagos nėra vaikų žaislas! Vaikams su plastikiniais maišeliais, plėvelėmis ir mažomis dalimis žaisti draudžiama! Pavojus praryti ir uždusti!

- Variklis (6)
- Pūtimo vamzdis (4)
- Purkštukas (5)
- Uždegimo žvakės raktas (16)
- Maišymo rezervuaras (15)
- Varžtas (K) ir poveržlė (L)
- Surinkimo maišas (17)
- Lenktas vamzdis (18)
- Vakuuminis vamzdis (19)
- Vakuuminis įsiurbimo vamzdis (20)

4. Naudojimas pagal paskirtį

Prietaisas atitinka galiojančių EB mašinų direktyvų reikalavimus.

- Prieš pradėdant dirbti, reikia sumontuoti visus mašinos apsauginius ir saugos įtaisus.
- Lapų siurblių / pūstuvų leidžiama naudoti tik lapams ir sodo atliekomis, pavyzdžiui, žolei ir mažoms šakelėms. Kitoks naudojimas draudžiamas.
- Lapų siurblių / pūstuvų leidžiama naudoti tik sausiesiems lapams, žolei ir t.
- Mašina sukonstruota valdyti vienam asmeniui.
- Darbo zonoje operatorius yra atsakingas už trečiuosius asmenis.
- Laikykitės visų saugos ir pavojų nuorodų ant mašinos.
- Ant mašinos turi būti visos saugos ir pavojų nuorodos bei jos turi būti įskaitomos.
- Naudokite tik techniškai nepriekaištingos būklės mašiną ir tik pagal paskirtį, atsižvelgdami į saugą ir pavojus bei laikydamiesi eksploatavimo instrukcijos!
- Ypač nedelsdami pašalinkite (paveskite pašalinti) sutrikimus, galinčius paveikti saugą!
- Laikykitės gamintojo saugos, darbo ir techninės priežiūros reikalavimų bei techniniuose duomenyse nurodytų matmenų.
- Būtinai laikykitės galiojančių nelaimingų atsitikimų prevencijos taisyklių ir kitų, visuotinai pripažintų saugumo technikos taisyklių.
- Mašiną leidžiama naudoti, techniškai prižiūrėti arba remontuoti tik kvalifikuotiems asmenims, kurie yra su tuo susipažinę ir informuoti apie pavojus. Atlikus savavališkas mašinos modifikacijas, už su tuo susijusią žalą gamintojas neatsako.
- Naudokite įrenginį įsiurbimo darbo režimu tik sumontavę surinkimo maišą.
- Nesiurbkite degių, rusenančių arba rūkstančių medžiagų (pvz., cigarečių, rusenančių medžiagų ir t. t.), garų arba lengvai užsidegančių, nuodingų ar sprogių medžiagų.
- Mašiną leidžiama naudoti tik su originaliais gamintojo priedais ir įrankiais.
- Bet koks kitoks naudojimas laikomas ne pagal paskirtį. Už dėl to patirtą žalą gamintojas neatsako. Rizika tenka vien tik naudotojui.

- Įrenginys nėra skirtas naudoti komerciniams, amatiniams arba pramoniniams tikslams.
- Jei nesate tikri, ar darbo sąlygos yra saugios, ar nesaugios, su mašina nedirbkite.

ĮSPĖJAMOJI NUORODA! Prieš pradėdami eksploatuoti įrenginį, savo pačių saugumui užtikrinti atidžiai perskaitykite šį žinyną ir bendrąsias saugos nuorodas. Kai įrenginį perleidžiate tretiesiems asmenims, visada pridėkite šią naudojimo instrukciją.

Atkreipkite dėmesį į tai, kad mūsų įrenginiai nėra skirti naudoti komerciniams, amatiniams arba pramoniniams tikslams. Mes neteikiama garantijos, kai prietaisas naudojamas komercinėse, amatininkų arba pramoninėse įmonėse arba panašioms darbams.

5. Svarbūs nurodymai

Bendrieji saugos nurodymai

⚠ ĮSPĖJIMAS Perskaitykite visas saugos nuorodas ir nurodymus. Netinkamai laikantis saugos nuorodų ir nurodymų, gali kilti gaisras ir (arba) galima sunkiai susižaloti. Naudokite tik šioje instrukcijoje rekomenduojamus degalus (žr. skyrių: „Degalai ir tepimo medžiagos“). Niekada nenaudokite degalų, kurie nėra sumaišyti su 2 taktų variklių alyva. Dėl to galimas visiškas sugadinimas ir netenkama tiekėjo garantijos.

Išsaugokite visus saugos nurodymus ir instrukcijas ateičiai.

Instruktažas

- Atidžiai perskaitykite šią naudojimo instrukciją. Susipažinkite su valdymo ir reguliavimo įtaisais bei tinkamu įrenginio naudojimu.
- Asmenys, kurie dėl savo fizinių, jutiminių arba protinių įgūdžių arba nepatyrimo ar nežinojimo negali saugiai naudoti įrenginio, šiuo įrenginiu neturėtų naudotis neprižiūrėti arba neinstruktuoti atsakingo asmens. Vaikai turėtų būti prižiūrėti, norint įsitikinti, kad jie nežais su įrenginiu.
- Niekada neleiskite įrenginio naudoti vaikams.
- Niekada neleiskite naudoti įrenginio kitiems asmenims, nesusipažinusiems su šiais nurodymais. Naudotojo amžiaus cenzą gali nustatyti vietos teisės aktai.
- Niekada nenaudokite įrenginio, kai šalia yra kitų asmenų (ypač vaikų) ir naminių gyvūnų.
- Naudotojas atsakingas už nelaimingus atsitikimus arba pavojus asmeniškai tretiesiems asmenims arba jų nuosavybei.

Bendrosios nuorodos

- Nevilkėkite plačių drabužių ir nusiimkite papuošalus. Dėvėkite ilgus kelnes savo kojoms apsaugoti. Ilgiems plaukams naudokite galvos apdangalą. Laisvus drabužius, papuošalus ir ilgus plaukus gali pagriebti dalys. Vilkėkite tinkamus tvirtus, priglusius darbinius drabužius.
- Kai mašiną pastatote ir prieš dirbdami su įrenginiu, visada išjunkite įrenginio variklį.
- Dirbdami dėvėkite apsauginius akinius.
- Operatoriai, kurie turi kvėpavimo takų problemų arba dirba dulkėtoje aplinkoje, turi užsidėti kvėpavimo kaukę.
- Niekada nenaudokite įrenginio su pažeistais apsauginiais įtaisais arba ekranais.

Sauga darbo vietoje

- Jūsų darbo zona turi būti švari ir gerai apšviesta. Jei darbo zonos netvarkingos ir neapšviestos, gali įvykti nelaimingų atsitikimų.
- Nedirbkite su įrenginiu potencialiai sprogoje atmosferoje, kurioje yra degių skysčių, dujų arba dulkių. Įrenginys skleidžia kibirkštis, kurios gali uždegti dulkes arba garus.
- Naudodami įrenginį, paprašykite, kad vaikai ir kiti asmenys, laikytųsi atstumo. Nukreipus dėmesį, įrenginys gali tapti nevaldomas.

Asmenų sauga

- Dirbdami su įrankiu, būkite atidūs ir galvokite apie tai, ką darote. Nenaudokite įrankio, kai esate pavargę arba veikiami narkotinių medžiagų, alkoholio arba medikamentų. Jei naudodami įrenginį būsite neatidūs, galite rimtai susižaloti.
- Naudokite asmenines apsaugines priemones ir visada užsidėkite apsauginius akinius. Naudojant asmenines apsaugines priemones, pvz., kaukę nuo dulkių, neslidžius apsauginius batus, apsauginį šalimą arba klausos apsaugą, atsižvelgiant į įrankio tipą ir naudojimo būdą, mažėja rizika susižaloti.
- Stenkitės nepradėti eksploatuoti neplanuotai. Jei nešdami įrankį laikote pirštą ant jungiklio, gali įvykti nelaimingų atsitikimų.
- Prieš įjungdami įrankį, pašalinkite nustatymo įrankius arba atsuktuvą. Įrankis arba raktas, kuris yra besisukančioje įrenginio dalyje, gali sužaloti.
- Venkite nestandartinės kūno padėties. Stovėkite stabiliai ir visada išlaikykite pusiausvyrą. Taip įrankį galėsite geriau kontroliuoti netikėtose situacijose.
- Vilkėkite tinkamus drabužius. Nevilkėkite plačių drabužių ir nusiimkite papuošalus.
- Saugokite, kad plaukai, drabužiai ir pirštinės nepatektų arti judančių dalių. Laisvus drabužius, papuošalus arba ilgus plaukus gali pagriebti dalys.

Įrenginio naudojimas ir elgsena su juo

- Neperkraukite įrenginio. Savo darbui naudokite tam skirtą įrankį. Su tinkamu įrankiu nurodytame galios diapazone dirbsite geriau ir saugiau.
- Nenaudokite įrankio, kurio jungiklis sugedęs. Įrankis, kuris nebeįsijungia arba nebeišsijungia, yra pavojingas ir jį reikia sutaisyti.
- Laikykite nenaudojamus įrankius vaikams nepasiekiamoje vietoje. Neleiskite įrenginiu naudotis asmenims, kurie su šiuo įrenginiu nėra susipažinę arba neperskaitė šių nurodymų. Įrankiai yra pavojingi, kai juos naudoja nepatyrę asmenys.
- Kruopščiai prižiūrėkite įrankius. Patikrinkite, ar judančios dalys nepriekaištingai veikia ir nestringa, ar dalys nelūžusios ir nepažeistos, kad būtų neigiamai veikiamas įrankio veikimas. Prieš naudodami įrenginį, pažeistas dalis patikėkite suremontuoti. Daug nelaimingų atsitikimų įvyksta dėl blogai techniškai prižiūrimų įrankių.
- Įrenginį, įstatomų įrankių priedus ir t. t. naudokite pagal šiuos nurodymus. Tuo metu atsižvelkite į darbo sąlygas ir darbus, kuriuos reikia atlikti. Naudojant įrenginius kitiems, o ne numatytiems tikslams, galimos pavojingos situacijos.

Saugi elgsena su degalais

Degalai ir degalų garai yra degūs ir jų įkvėpus bei patekus ant odos gali sunkiai sužaloti. Todėl naudodami degalus būkite atsargūs ir pasirūpinkite geru vėdinimu.

- Prieš pildami degalus į įrenginį, išjunkite variklį ir leiskite įrenginiui atvėsti.
- Pildami degalus nerūkykite ir venkite atviros ugnies (2 pav.).
- Pildami degalus mūvėkite pirštines.
- Nepilkite degalų uždaroje patalpose (sprogimo pavojus).
- Atkreipkite dėmesį į tai, kad neišlietumėte degalų arba alyvos. Išlieję degalų arba alyvos, nedelsdami išvalykite įrenginį. Išlieję degalų arba alyvos ant drabužių, nedelsdami juos pasikeiskite.
- Atkreipkite dėmesį į tai, kad degalų nepatektų į gruntą.
- Baigę pilti degalus, vėl kruopščiai uždarykite užsukamą bako dangtelį ir atkreipkite dėmesį į tai, kad eksploatuojant jis neatsilaisvintų.
- Atkreipkite dėmesį į tai, kad užsukamas bako dangtelis ir benzino linijos būtų švarūs.
- Atsiradus nesandarumų, įrenginį paleisti draudžiama.
- Transportuokite ir laikykite degalus tik tam leidžiamuose ir paženklinuose rezervuaruose.
- Vaikai nuo degalų turi laikytis atstumo.
- Netransportuokite ir nelaikykite degalų šalia degių arba lengvai užsidegančių medžiagų bei kibirkščių ar atviros ugnies.

- Norėdami paleisti įrenginį, atsitraukite nuo degalų pylimo vietos bent tris metrus.
- Norint sumažinti gaisro pavojų, variklyje ir dulintuve neturi būti pjovimo likučių, lapų ir tepimo priemonių!
- Rankenos visada turi būti sausos, švarios ir ant jų neturi būti degalų mišinio.
- Niekada nepilkite degalų veikiant arba esant karštam varikliui.

Liekamosios rizikos

Net ir naudojant pagal paskirtį bei laikantis visų atitinkamų saugos nuostatų, dėl naudojimo tikslui pritaikytos konstrukcijos dar gali kilti liekamųjų rizikų. Atsižvelgimas ir atsargumas mažina asmenų sužalojimo bei pažeidimų riziką.

- Sužalojimas dėl nusviestų dalių.
- Peilio gabalų išlūžimas ir išsviedimas.
- Dirbant su įrenginiu uždaroje arba blogai vėdinamoje patalpose. Apsinuodijimo anglies monoksidu pavojus.
- Pavojus nudegti prisilietus prie karštų konstrukcinių dalių.
- Klausos sutrikdymas ilgą laiką dirbant be klausos apsaugos.

Be to, nepaisant visų priemonių, kurių buvo imtasi, galima neakivaizdi liekamoji rizika.

Liekamąją riziką galima sumažinti, jei bus laikomasi saugos nurodymų ir įrenginys bus naudojamas pagal paskirtį bei bus atsižvelgta į visą naudojimo instrukciją.

6. Techniniai duomenys

Matmenys, ilgis x plotis x aukštis	1250 x 550 x 370 mm
Maks. oro greitis	260 km/h
Surinkimo maišo talpa	50 l
Pavara	
Litražas	25,4 cm ³
Vardinė variklio galia	0,7 kW
Tuščiosios eigos sūkių skaičius	3500 ± 300 min ⁻¹
Benzino bako tūris	650 cm ³
Variklio tipas	2-taktis, aušinamas oru
Lapų pūstuvo svoris	4,7 kg
Lapų siurblio svoris	5,9 kg
Bendrasis svoris	6,4 kg

Galimi techniniai pakeitimai!

Triukšmo susidarymo duomenys, išmatuoti pagal tam tikrus standartus:

Garso slėgio lygis $L_{pA} = 97,0$ dB(A)

Garso galios lygis $L_{WA} = 108,4$ dB(A)

Neapibrėžtis $K_{PA} = 3$ dB(A)

Naudokite klausos apsaugą.
Dėl triukšmo galima prarasti klausą.

Vibracija

Apatinė rankena $A_{hv} = 15,1$ m/s²

Viršutinė rankena $A_{hv} = 11,92$ m/s²

Matavimo neapibrėžtis $K_{PA} = 1,5$ m/s²

Apribokite susidarantį triukšmą ir vibraciją iki minimumo!

- Naudokite tik nepriekaištingus įrenginius.
- Įrenginį reguliariai techniškai prižiūrėkite ir valykite.
- Pritaikykite savo darbo būdą įrenginiui.
- Neperkraukite įrenginio.
- Prireikus paveskite įrenginį patikrinti.
- Kai įrenginys nenaudojamas, jį išjunkite.
- Mūvėkite pirštines.

Šioje eksploataavimo instrukcijoje atitinkamais simboliais pažymėjome vietas, kurios yra susijusios su sauga: ⚠

7. Montavimas ir valdymas

DĖMESIO! Prieš atlikdami bet kokius darbus prie įrenginio – valymo, tikrinimo, techninės priežiūros ar kitokius darbus – įrenginį visada išjunkite.

DĖMESIO!

Pašalinkite apsauginį transportavimo žiedą (23), 1 pav.

Lapų pūstuvas

Pūtimo vamzdžio montavimas: (7–9 pav.)

⚠ ĮSPĖJAMOJI NUORODA: Iki galo nesumontavus įrenginio, jį įjungti arba naudoti draudžiama.

- Oro išleidimo angoje išsukite varžtą (K) ir poveržlę (L).
- Ištiesinkite pūtimo vamzdį (4) oro išleidimo angos išsikišančia dalimi, sustumkite žarną ir pasukite 90° pagal laikrodžio rodyklę, kad jį nuolatinai pritvirtintumėte.
- Pritvirtinkite pūtimo vamzdį (4) varžtu (K) ir poveržlėmis (L) oro išėjimo angoje.
- Ištiesinkite tūtą (5) pūtimo vamzdžio išsikišančia dalimi (P), sustumkite tūtą ir vamzdį ir pasukite 90° pagal laikrodžio rodyklę, kad jį nuolatinai pritvirtintumėte.

⚠ Įspėjimas! Naudokite tik originalias gamintojo atsargines ir priedų dalis. Nesilaikant nurodymų, gali sumažėti galia, galima patirti sužalojimų ir netekti garantijos. Niekada nenaudokite mašinos be apsaugos!

Lapų siurblys Montavimas: (6–10 pav.)

⚠ ĮSPĖJAMOJI NUORODA: Iki galo nesumontavus įrenginio, jį **įjungti arba naudoti draudžiama. Siurbimo vamzdžio montavimas (10–14 pav.)**

- Pašalinkite varžtą (1) ir poveržlę (2).
- Ištiesinkite vamzdį (18) oro išleidimo angos išsikišančia dalimi, tada užmaukite vamzdį ant oro išėjimo angos ir pasukite jį 90° prieš laikrodžio rodyklę, kad jį nuolatinai užfiksuotumėte.
- Įkiškite vamzdžio galą (18) į surinkimo maišą (17) ir uždarykite angą komplektacijoje esančia juosta–lipuku.
- Pritvirtinkite vamzdį(18) varžtu (K) ir poveržlėmis (L) oro išėjimo angoje.
- Atlaisvinkite žvaigždės formos rankenėlę (21) ir atidarykite apsaugines groteles (22).
- Ištiesinkite įsiurbimo vamzdį (19) įleidimo angos išsikišančia dalimi, tada užmaukite vamzdį išsikišančios dalies kryptimi ir pasukite jį 90° pagal laikrodžio rodyklę, kad jį nuolatinai užfiksuotumėte.
- Ištiesinkite antrąjį įsiurbimo vamzdį (20) pirmojo vamzdžio (19) išsikišančia dalimi, tada sustumkite abu vamzdžius ir pasukite jį 90° pagal laikrodžio rodyklę, kad jį nuolatinai užfiksuotumėte.
- Užkabinkite krepšį ant peties ir diržu pritaikykite aukštį.

Nuoroda: atkreipkite dėmesį į tai, kad pritvirtinus įrenginį abu įsiurbimo vamzdžiai būtų tvirtai sujungti tarpusavyje. Po to jų nebebus galima išardyti!

Įrenginio valdymas

Pasiruošimas darbui

Prieš kiekvieną eksploatacijos pradžią patikrinkite įrenginį, ar:

- sandari kuro sistema;
- apsauginiai įtaisai ir pjovimo įtaisas yra nepriekaištingos būklės bei sukomplektuoti;
- visos srieginės jungtys tvirtai priveržtos;
- visos judančios dalys lengvai juda;
- uždarytas apsauginis gaubtelis (E) ir aktyvinti visi saugos jungikliai (F) (15 pav.).

Kuras ir alyva

Rekomenduojamas kuras

Naudokite tik bešvinio benzino ir specialios 2 taktų variklių alyvos mišinį.

Sumaišykite kuro mišinį pagal degalų maišymo lentelę.

Dėmesio: nenaudokite kuro mišinio, kuris buvo laikomas ilgiau nei 90 dienų.

Dėmesio: nenaudokite 2 taktų variklių alyvos, kurios rekomenduojamas maišymo santykis yra 100:1. Dėl nepakankamo sutepimo pažeidus variklį, netenkama gamintojo teikiamos variklio garantijos.

Dėmesio: degalams transportuoti ir laikyti naudokite tik tam skirtus ir leidžiamus rezervuarus.

Į maišymo butelį įpilkite tinkamą kiekio benzino ir 2 taktų variklių alyvos. Po to rezervuarą gerai pakratykite.

Niekada nenaudokite alyvos, skirtos 4 taktų varikliams arba vandeniu aušinamiems 2 taktų varikliams. Taip gali būti užteršta uždegimo žvakė, užblokuota ištraukto oro dalis arba prilipti stūmoklio žiedas.

Kuro mišiniai, kurie buvo nenaudojami mėnesį arba ilgiau, gali užkisti karbiuratorių arba neigiamai paveikti variklio eksploatavimą. Nereikalingą kurą supilkite į orui nelaidų rezervuarą ir laikykite jį tamsioje, vėsioje patalpoje.

Kuro maišymo lentelė

Maišymo procedūra: 40 dalių benzino ir 1 dalis alyvos

Pavyzdys:

1 l benzino : 0,025 l 2 taktų variklių alyvos

5 l benzino : 0,125 l 2 taktų variklių alyvos

Įspėjimas! Atkreipkite dėmesį į išmetamąsias dujas.

Prieš pildami degalus, visada išjunkite variklį. Niekada nepilkite benzino į įrenginį, kol variklis veikia arba yra karštas. Kyla gaisro pavojus!

Pilkite degalus tik lauke arba gerai vėdinamose patalpose. Atkreipkite dėmesį į tai, kad degalų nepatektų į gruntą (aplinkos apsauga). Naudokite tinkamą pagrindą.

Benzino pripildymas

Pavojus susižaloti! Benzinas yra sproguos!

Išjunkite variklį ir leiskite jam atvėsti!

- Mūvėkite apsaugines pirštines!
- Venkite sąlyčio su oda ir patekimo į akis!
- Būtinai atsižvelkite į skirsnį „Saugos instrukcija“.
- Pilkite degalus į įrenginį tik lauke arba pakankamai vėdinamose patalpose.
- Išvalykite pildymo srities aplinką. Dėl nešvarumų bako atsiranda veikimo sutrikimų. Prieš pildami į baką, rezervuarą su degalų mišiniu dar kartą gerai pakratykite.
- Atsargiai atidarykite užsukamą bako dangtelį, kad galėtumėte pašalinti galimai esantį viršslėgį.
- Atsargiai pripildykite degalų mišinio iki pripildymo atvamzdžio apatinio krašto.
- Vėl uždarykite užsukamą bako dangtelį. Įsitinkite, kad užsukamas bako dangtelis sandariai užsidaro.
- Išvalykite užsukamą bako dangtelį ir aplinką.

- Patikrinkite baką ir degalų tiekimo vamzdinius, ar jie sandarūs.
- Prieš paleisdami variklį, atsitraukite nuo degalų pylimo vietos bent tris metrus.

Benzino išleidimas

Ištuštinkite bakelį tik lauke arba gerai vėdinamose patalpose. Atkreipkite dėmesį į tai, kad degalų nepatektų į gruntą (aplinkos apsauga). Naudokite tinkamą pagrindą.

- Laikykitės surinkimo rezervuarą po benzino išleidimo varžtu.
- Atsukite bako dangtelį ir jį pašalinkite.
- Išleiskite visą benzina / alyvos mišinį.
- Vėl tvirtai užsukite bako gaubtelį ranka.

Prieš naudodami patikrinkite!

- Patikrinkite, ar įrenginys yra saugios būklės:
- Patikrinkite įrenginį, ar nėra nuotėkių.
- Patikrinkite įrenginį, ar nėra matomų pažeidimų.
- Patikrinkite, ar saugiai sumontuotos visos įrenginio dalys.
- Patikrinkite, ar visi saugos įtaisai yra geros būklės.

Įrenginio paleidimas

- Prieš pradėdami eksploatuoti įrenginį, reikia tinkamai sumontuoti vamzdžio tarpinę detalę.
- Laikykitės variklio paleidimo nurodymų, kaip aprašyta instrukcijoje.
- Atkreipkite dėmesį į tai, kad niekas neuždegtų išmetamųjų dujų vamzdžio, nes iš jo sklinda karštis.
- Tvirtai laikykite rankeną dešiniąja ranka bei pasukite pūtimo vamzdį į vieną ir į kitą puses, kad iš norimo ploto pašalintumėte nešvarumus.
- Rankenoje sumontuota akceleratoriaus rankinio valdymo rankenėlė ir j./išj. jungiklis.
- Akceleratoriaus rankinio valdymo rankenėlės fiksavimo mechanizmu variklį galima užfiksuoti ties visu greičiu, kad nereikėtų nuolat spaudinėti akceleratoriaus rankinio valdymo rankenėlės. Dėmesio: prieš išjungdami įrenginį, akceleratoriaus rankinio valdymo rankenėlės fiksavimo mechanizmą nustumkite atgal ties stovėjimo greičiu.

Mašiną galima naudoti tiek kaip pūstuvą, tiek kaip vakuuminį rinktuvą.

Abiem naudojimo tikslams reikia tinkamai sumontuoti į komplektaciją įeinančius atitinkamus priedus. Įspėjimas: išpakuoti ir montuoti mazgą reikėtų ant lygaus ir stabilaus paviršiaus, kad būtų pakankamai vietos mašinai judėti ir jos pakuotei.

SVARBU Saugos sistemos neleidžia užsivesti varikliui, kai vakuuminis ir pūtimo vamzdžiai yra netinkamai sumontuoti.



MAŠINOS KONTROLĖ

Prieš pradėdami darbus:

- Patikrinkite, kad visi mašinos varžtai būtų tvirtai priveržti.
- Naudodami vakuuminį rinktuvą, atkreipkite dėmesį į tai, kad maišas būtų tinkamai įstatytas ir kad būtų užtrauktas užtrauktukas.
- Patikrinkite, kad oro filtras būtų švarus.
- Patikrinkite, kad rankenos būtų gerai pritvirtintos.
- Paruoškite priedus pagal darbų pobūdį (kaip orpūtę arba vakuuminį rinktuvą) ir įsitinkite, kad jie tinkamai sumontuoti.

Paleidimas (6 pav.)

Kai tik įrenginys bus tinkamai sumontuotas, paleiskite variklį taip:

1. Paspauskite variklio jungiklį (1) į įjungimo padėtį (E).
2. Nustatykite „Choke“ svirtį (11) į tam tikrą padėtį. .
3. Paspauskite benzininį siurbį (10) daugiau nei 5 kartus (G).
4. Varikliui paleisti patraukite paleidimo lyno trauklės (8) rankeną 3–5 kartus.
5. Jei variklis veikia, trumpai palaukite ir tada nustatykite „Choke“ svirtį (11) į tam tikrą padėtį. .
6. Atsiradus problemų, iš karto perjunkite variklio jungiklį (1) ties „0“, kad variklis sustotų. Dėmesio: mašina dar kelias sekundes gali sukis toliau.
7. Norėdami paleisti, esant šiltam varikliui (iki 15 min.), „Choke“ svirtį galite palikti padėtyje „išilusio variklio paleidimas ir darbas“. .

Nuoroda: jei variklis nepasileidžia net ir po kelių bandymų, perskaitykite skirsnį „Variklio klaidų šalinimas“.

Nuoroda: paleidimo lyno trauklę visada ištraukite tiesiai. Jei ji ištraukiama kampų, atsiranda ašų trintys. Dėl šios trinties virvė prasitrina ir greičiai nusidėvi. Kai virvė vėl įsitraukia, visada laikykite paleidiklio rankeną.

Niekada neleiskite virvei atgal įsitraukti iš ištrauktos būsenos.

Darbo režimai

Lapų pūstuvo eksploatavimas

Dėmesio: dirbant mašiną visada reikia tvirtai laikyti dešiniąja ranka už viršutinės rankenos.

Variklio sūkių skaičių visada reikėtų pritaikyti prie šalinamos medžiagos:

naudokite variklį mažu greičiu lengvoms medžiagoms ant vejos;

naudokite variklį vidutiniu greičiu, norėdami nupūsti žolę ir lengvus lapus ant asfalto arba kieto pagrindo;

naudokite variklį dideliu greičiu sunkioms medžiagoms, pvz., šviežiam sniegui arba purvui.

Įspėjimas: visada atkreipkite dėmesį į tai, kad asmenų arba gyvūnų kryptimi nebūtų pučiami daiktai ar dulkės ir kad nebūtų apgadinti daiktai. Visada atsižvelkite į vėjo kryptį ir niekada nedirbkite prieš vėją.

Lapų siurblio eksploatavimas

Įspėjimas: dirbdami visada tvirtai laikykite mašiną abiem rankomis. Uždėkite kairiąją ranką ant viršutinės rankenos, o dešiniąją – ant apatinės. Pakelkite apatinę rankeną taip, kad maišas būtų dešinėje operatoriaus pusėje.

Naudojant kaip vakuuminį rinktuvą, variklį geriausiai reikėtų eksploatuoti vidutiniu / dideliu greičiu. Rinkdami laikykite užapvalintą vamzdelio galą kelis centimetrus virš žemės. Krepšys veikia taip pat, kaip filtras, panašus į įprasto buitinio siurblio filtrą. Dėl šios priežasties geriausia:

- nepripildyti pilno lapų surinkimo rezervuaro;
- nedelsiant pašalinti didesnius daiktus.

Norėdami ištuštinti surinkimo rezervuarą:

- Išjunkite variklį.
- Atsekite užtrauktuką (11) ir ištuštinkite maišą, jo neatlaisvindami nuo jungiamosios žarnos.
- SVARBU Kai naudojamas vakuuminis rinktuvas, nerinkite drėgnos žolės arba lapų, kitaip gali užsikisti rotorius arba krepšys.

SVARBU Naudojant mašiną kaip vakuuminį rinktuvą, kyla rizika įsiurbti daiktus, galinčius užblokuoti mašiną ir rotorius. Tokiu atveju:

- Nedelsdami išjunkite variklį – ištraukite uždegimo žvakės kištuką.
- Išardykite vakuuminius vamzdžius.
- Pašalinkite svetimkūnius iš vakuumo įleidimo angos.
- Prieš naudodami mašiną iš naujo, įsitinkite, kad niekas neblokuoja rotoriaus.

SVARBU Pilnas maišas mažina mašinos efektyvumą ir gali perkaisti variklis.

Baigę savo darbą:

- Išjunkite variklį, kaip aprašyta pirmiau.
- Jei mašiną naudojote kaip vakuuminį rinktuvą, ištuštinkite maišą.

Tuščiosios eigos nustatymas (5 pav.)

Tuščiąją eigą reikia nustatyti, kai variklis linkęs išsijungti arba nepastebima didesnių greičio skirtumų naudojant droselinę sklendę.

Nustatoma paleidus variklį atsuktuvu ties varžtu (D).

Prieš nustatydami palikite variklį kelias minutes veikti tuščiąja eiga.

- Norėdami padidinti variklio sūkių skaičių, pasukite pagal laikrodžio rodyklę.
- Norėdami sumažinti variklio sūkių skaičių, pasukite prieš laikrodžio rodyklę.

Nustačius variklis turėtų įprastai ir be pertraukų veikti tuščiąja eiga.

Variklio išjungimas

Avarinio išjungimo veiksmai:

- jei reikia, iš karto sustabdykite lapų įrenginį ir perjunkite uždegimo jungiklį ties „OFF“.

Įprasti veiksmai:

- norėdami išjungti variklį, nustumkite atgal akceleratoriaus rankinio valdymo rankenėlės fiksavimo mechanizmą, kad variklis veiktų tuščiąja eiga. Po to nustatykite įj./išj. jungiklį į padėtį „OFF“.

8. Darbo nurodymai

Eksploatavimas

- Pildami degalus arba valdydami įrenginį, nerūkykite.
- Laikykite rankas arba kūno dalis toliau nuo išmetamųjų dujų vamzdžio ir uždegimo kabelio.
- Pradėjus veikti varikliui, variklinis įrenginys išmeta nuodingas išmetamąsias dujas. Niekada nedirbkite uždaroje arba blogai vėdinamoje patalpoje.
- Naudokite įrankius tik dienos šviesoje arba su geru dirbtiniu apšvietimu.
- Nepervertinkite jėgų. Visada stovėkite stabiliai ir išlaikykite pusiausvyrą.
- Jei įmanoma, stenkitės neeksploatuoti įrenginio šlapioje žolėje.
- Ypač atkreipkite dėmesį į stabilumą ant šlaito.
- Visad eikite, niekada nebėkite.
- Vėdinimo anga visada turi būti švari.
- Niekada nenukreipkite pūtimo angos į asmenis arba gyvūnus.
- Mašiną leidžiama eksploatuoti tik protingu laiku – niekada anksti ryte arba vėlai vakare, kai gali būti trukdoma kitiems. Laikykitės vietos žinybų išvardytų laikų.
- Darbams atlikti mašiną reikia eksploatuoti su kuo mažesniu variklio sūkių skaičiumi.
- Prieš pūtimo pradžią grėbliuku ir šluota pašalinkite svetimkūnius.
- Dulkėtoje aplinkoje paviršių reikia šiek tiek sudrėkinti arba, jei yra, naudoti primontuojamą drėkinimo dalį.
- Naudokite visą pūtimo tūtos antgalį, kad oro srautas gali dirbti arti žemės.
- Atkreipkite dėmesį į vaikus, naminius gyvūnus, atvirus langus ir saugiai nupūskite svetimkūnius.

- Jei įrenginys skleidžia neįprastus garsus arba neįprastai stipriai vibruoja, jį reikia patikrinti. Dėl neįprastai stiprios vibracijos operatorius gali būti sužalotas ir gali būti pažeistas įrenginys.
- Neeksploatuokite įrenginio, jei apsauginiai įtaisai sugedę arba jų nėra.
- Nestatykite karšto variklio šalia lengvai užsidegančių daiktų / medžiagų.
- Pūstuvu galite nupūsti likusias medžiagas nuo terasos, kelių ir takelių, vejų, krūmų ir kraštų.
- Nestatykite karšto variklio šalia lengvai užsidegančių daiktų / medžiagų.

Pūtimas ir siurbimas

- Prieš darbų pradžią visada patikrinkite darbo zoną. Pašalinkite visus daiktus arba likučius, kurie gali būti nusviesti arba kurie gali patekti į įrenginį ir jį užkšti.
- Reguliariai tikrinkite surinkimo maišą, ar jis nesusiėvėjęs ir nepažeistas.
- Taip pat įrenginį galite kreipti šiek tiek virš žemės ir judinti iš vienos pusės į kitą, tuo metu eidami į priekį ir nukreipdami tūtą, skirtą likusioms medžiagoms pašalinti, į darbo zoną.
- Supūskite likusias medžiagas į praktišką krūvą.

9. Techninė priežiūra

Dėmesio!

Prieš valydami, kaskart ištraukite uždegimo žvakės kištuką.

Norėdami išvalyti, jokia būdu nenardinkite įrenginio į vandenį ar kitus skysčius.

Laikykite įrenginį sausoje ir sausoje bei vaikams nepasiekiamoje vietoje.

Valymas

- Įrenginio vėdinimo angos turi būti švarios, kad neperkaistų variklis.
- Reguliariai valykite įrenginio korpusą minkšta šluoste, geriausia po kiekvieno naudojimo.
- Vėdinimo angose neturi būti dulkių ir nešvarumų.
- Jei purvas nenusivalo, naudokite muiluotu vandeniu sudrėkintą minkštą šluostę.
- Reguliariai tikrinkite įrenginį prieš darbų pradžią.
- Niekada nevalykite įrenginio vandeniu ir jo juo nepipirkškite. Variklio korpusą valykite tik drėgna šluoste ir niekada nenaudokite valiklių arba tirpiklių! Taip gali būti pažeistos įrenginio plastikinės dalys. Po to kruopščiai nusauskite variklio korpusą.
- Baigę darbą, nuimkite surinkimo maišą, jį išverskite ir kruopščiai išvalykite, kad nesusidarytų pelėsis ir nemalonūs kvapai.
- Labai nešvarų surinkimo maišą galima išplauti vandeniu ir muilu.
- Jei užtrauktukas sunkiai užsitraukia, užtrauktuko dantukus įtrinkite sausu muilu.

- Nešvarų įsiurbimo / pūtimo vamzdį išvalykite šepetėliu.
- Dėl užteršimo įsiurbiamą medžiagą gali pasunkėti perjungimo svirties eiga (pūtimas / siurbimas). Tokie atvejai kelis kartus perjungus iš pūtimo į siurbimą perjungimo svirties eiga vėl atstatoma.
- Naudokite tik originalius priedus ir atsargines dalis.

Uždegimo žvakės keitimas ir valymas (3 pav.)

Bent kartą per metus arba reguliariai blogai pasileidžiant patikrinkite uždegimo žvakės atstumą tarp elektrodų.

Tinkamas atstumas tarp uždegimo vėliavėlės ir uždegimo kontakto yra 0,63 mm/0,25“.

- Palaukite, kol variklis visiškai atvės.
- Ištraukite uždegimo žvakės kištuką iš uždegimo žvakės ir išsukite uždegimo žvakę komplektacijoje esančiu uždegimo žvakės raktu.
- Jei elektrodas per stipriai susidėvėjęs arba jei užsidėjusi stora plutelė, uždegimo žvakę reikia pakeisti to paties tipo uždegimo žvake.
- Stora plutelė ant uždegimo žvakės gali atsirasti dėl: per didelio alyvos kiekio benzino mišinyje, blogos alyvos kokybės, pasenusio benzino mišinio arba užsikūšusio oro filtro.
- Ranka įsukite visą uždegimo žvakę į sriegį. Tuo metu stenkitės, kad uždegimo žvakę nepersikreiptų.
- Priveržkite uždegimo žvakę komplektacijoje esančiu uždegimo žvakės raktu.
- Naudojant dinamometrinių raktą, priveržimo momentas yra 12–15 Nm.
- Įkiškite uždegimo žvakės kištuką į uždegimo žvakę.

Oro filtrų valymas (4 pav.)

Dėl per mažai į karbiuratorių tiekiamo oro nešvarūs oro filtrai sumažina variklio galią. Dulkės ir žiedadulkės užkiša putplasčio filtro poras. Todėl būtina reguliariai tikrinti.

- Atlaisvinkite (A) oro filtro dangtelį (B) ir pašalinkite putplasčio filtro elementą (C).
- Vėl uždekite oro filtro dangtelį (B), kad į oro kanalą nieko neįkristų.
- Išplaukite filtro elementą šiltu muiluotu vandeniu, jį nuskalaukite ir palikite džiūti lauke.

Dėmesio: niekada nevalykite oro filtro benzinu arba degiais tirpikliais.

Norint nesutrumpinti variklio eksploatavimo trukmės, pažeistą oro filtrą reikia iš karto pakeisti.

Įspėjimas!

Niekada nepaleiskite variklio neįstatę oro filtro elemento.

DEGALŲ FILTRAS

Degalų bako yra filtras, kuris neleidžia nešvarumams patekti į variklį. Filtrą vieną kartą per metus turėtų pakeisti Jūsų pardavėjas.

Savo mašinas suprojektavome taip, kad jos ilgą laiką veikia su minimaliomis techninės priežiūros sąnaudomis. Tinkamas veikimas priklauso nuo mašinos reguliarios techninės priežiūros ir valymo.

Visada atkreipkite dėmesį į tai, kad visos varžlės, kaiščiai ir varžtai būtų tvirtai priveržti bei taisyklingoje padėtyje, o įrenginys būtų saugios darbinės būsenos.

- Pakeiskite susidėvėjusias arba sugedusias dalis.
- Naudokite tik originalius priedus ir atsargines dalis.
- Visada laikykite įrenginį sausoje vietoje.

Už visus pažeidimus, kurie atsiranda nesilaikant šioje naudojimo instrukcijoje pateiktų nuorodų, atsakingas pats naudotojas.

Tai taip pat galioja neįgaliotoms įrenginio modifikacijoms, naudojant nepatvirtintas atsargines dalis, primontuojamas dalis, darbo įrankius, naudojant ne nurodytu būdu ir ne pagal paskirtį. Pasekmė žala naudojant sugedusias konstrukcines dalis.

Įspėjimas!

Naudokite tik originalias gamintojo atsargines ir priedų dalis. Nesilaikant nurodymų, gali sumažėti galia, galima patirti sužalojimų ir netekti garantijos.

Svarbi nuoroda remonto atveju:

kai įrenginį grąžinate remontui, atkreipkite dėmesį į tai, kad saugumo sumetimais įrenginys į techninės priežiūros stotelę būtų pristatomas be alyvos ir benzino.

Atsarginių dalių užsakymas

Užsakant atsargines dalis, reikia nurodyti šiuos duomenis:

- įrenginio tipą;
- įrenginio gaminio numerį;

Aptarnavimo informacija

Reikia atsižvelgti į tai, kad atitinkamos šio produkto detalės priklausomai nuo naudojimo arba natūraliai nusidėvi, arba yra reikalingos kaip darbinė medžiaga.

Besidėvinčios detalės*: Uždegimo žvakė, Oro filtras, Degalų filtras, Surinkimo maišas

* netiekiamos kartu su prietaisu!

10. Laikymas

Atsargiai: niekada nepadėkite įrenginio ilgiau nei 30 dienų, prieš tai neatlikę šių veiksmų:

Įrenginio padėjimas

Jei įrenginį padedate ilgiau nei 30 dienų, tam jį turite paruošti. Kitu atveju išgaruos karbiuratoriuje esantis likęs kuras ir jo dugne liks gumos konsistencijos nuosėdų. Dėl to gali būti sunkiau paleisti ir pasekmė gali būti brangūs remonto darbai.

- Norėdami pašalinti iš bako slėgį, lėtai nuimkite kuro bako dangtelį. Atsargiai ištuštinkite baką. Ištuštinkite bakelį tik lauke arba gerai vėdinamose patalpose. Atkreipkite dėmesį į tai, kad degalų nepatektų į gruntą (aplinkos apsauga). Naudokite tinkamą pagrindą.
- Užveskite variklį ir palikite jį veikti, kol jis sustos, kad iš karbiuratoriaus būtų pašalintas kuras.
- Leiskite varikliui atvėsti (maždaug 5 minutes).
- Pašalinkite uždegimo žvakę.
- Įpilkite į degimo kamerą 1 arbatinį šaukštelį švarios 2 taktų variklio alyvos. Kelis kartu patraukite už starterio virvutės, kad būtų padengti vidiniai komponentai. Vėl įstatykite uždegimo žvakę.

Nuoroda: dėkite įrenginį sausoje vietoje, toli nuo galimų uždegimo šaltinių, pvz., krosnies, dujinio karšto vandens kaitintuvo, dujinio džiovituvo ir t. t.

Paleidimas iš naujo

- Pašalinkite uždegimo žvakę.
- Greitai patraukite už starterio virvutės, kad iš degimo kameros būtų pašalintas alyvos perteklius.
- Išvalykite uždegimo žvakę ir atkreipkite dėmesį į tai, kad tarp uždegimo žvakės elektrodų būtų tinkamas atstumas arba įstatykite naują uždegimo žvakę su tinkamu atstumu tarp elektrodų.
- Paruoškite įrenginį eksploatavimui.

11. Utilizavimas ir pakartotinis atgavimas

Siekiant išvengti transportavimo pažeisimų, įrenginys yra pakuotėje. Ši pakuotė yra žaliava, taigi, ją galima naudoti pakartotinai arba grąžinti į medžiagų cirkuliacijos ciklą.

Įrenginys ir jo priedai sudaryti iš įvairių medžiagų, pvz., metalo ir plastikų. Pristatykite sugedusias konstrukcines dalis į specialių atliekų utilizavimo punktą. Teiraukitės specializuotoje parduotuvėje arba bendrijos administracijos skyriuje!

12. Sutrikimų šalinimas

Tolesnėje lentelėje nurodyti klaidų požymiai ir aprašyta, kaip jas galima pašalinti, jei Jūsų mašina blogai veiktų. Jei taip problemos nustatyti ir pašalinti negalite, kreipkitės į savo techninės priežiūros dirbtuves.

Sutrikimas	Galima priežastis	Ką daryti
Įrenginys neužsiveda	<ul style="list-style-type: none"> • Nešvarus oro filtras • Užsikišęs degalų filtras • Netiekiami degalai • Laida degalų tiekimo vamzdyne • Sugedęs paleidimo įtaisas • „Paskendęs“ variklis • Neįkištas uždegimo žvakės kištukas • Nėra uždegimo kibirkštis • Sugedęs variklis • Sugedęs karbiuratorius • Nevisiškai sumontuotas pūtimo / siurbimo vamzdis 	<ul style="list-style-type: none"> • Išvalykite / pakeiskite oro filtrą • Išvalykite arba pakeiskite degalų filtrą • Pripilkite degalų • Patikrinkite degalų tiekimo vamzdyną, ar nėra įlenkimų arba pažeidimų • Kreipkitės į techninės priežiūros skyrių. • Pašalinkite uždegimo žvakę, išvalykite ir išdžiovinkite; po to kelis kartus patraukite starterio lyną; vėl sumontuokite uždegimo žvakę • Patikrinkite uždegimo žvakės kištuką, ar jis taisyklingoje padėtyje • Išvalykite arba pakeiskite uždegimo žvakę • Patikrinkite uždegimo kabelį, ar jis nepažeistas • Kreipkitės į techninės priežiūros skyrių • Kreipkitės į techninės priežiūros skyrių • Sumontuokite 2 dalių pūtimo / siurbimo vamzdį
Įrenginys pradeda veikti ir išsijungia	Blogai nustatytas karbiuratorius (tuščiosios eigos sūkių skaičius)	Kreipkitės į techninės priežiūros skyrių
Įrenginys veikia su pertraukomis (trūkčioja)	<ul style="list-style-type: none"> • Blogai nustatytas karbiuratorius • Suodina uždegimo žvakė • Sugedęs įj./išj. jungiklis 	<ul style="list-style-type: none"> • Kreipkitės į techninės priežiūros skyrių • Išvalykite arba pakeiskite uždegimo žvakę • Kreipkitės į techninės priežiūros skyrių
Susidaro dūmų	<ul style="list-style-type: none"> • Netinkamas degalų mišinys • Blogai nustatytas karbiuratorius 	<ul style="list-style-type: none"> • Dviejų taktų mišinį naudokite maišymo santykiu 40:1 • Kreipkitės į techninės priežiūros skyrių
Įrenginys veikia ne visa galia	<ul style="list-style-type: none"> • Nešvarus oro filtras • Blogai nustatytas karbiuratorius • Pilnas surinkimo maišas • Nešvarus surinkimo maišas • Klaidingoje padėtyje parinkimo jungiklis • Įrenginys užsikišęs arba užblokuotas svetimkūniais 	<ul style="list-style-type: none"> • Išvalykite arba pakeiskite oro filtrą • Kreipkitės į techninės priežiūros skyrių • Patikrinkite išmetamųjų dujų vamzdį • Ištuštinkite surinkimo maišą • Išvalykite surinkimo maišą • Nustatykite parinkimo jungiklį ties įsiurbimo simboliu • Pašalinkite sangrūdas ir blokavimo priežastį (žr. skyrių „Valymas ir techninė priežiūra“)

Objašnjenje simbola na uređaju

	<p>Prije stavljanja u pogon pročitajte i poštujujte priručnik za rukovanje i sigurnosne napomene!</p>
	<p>Nosite zaštitne naočale!</p>
	<p>Upozorenje! U slučaju nepridržavanja uputa moguća je životna opasnost ili oštećenje alata</p>
	<p>Pozor, opasnost od ozljeda! Nikada ne posežite rukama u blizinu noževa</p>
	<p>Zajamčena razina zvučne snage</p>
	<p>Pozor! Opasnost od ozljeda zbog izbačenih predmeta</p>
	<p>Pozor! Ispuh i drugi dijelovi motora postat će vrlo vrući tijekom rada, stoga ih ne dirajte</p>
	<p>Udaljite promatrače.</p>
	<p>Nosite zaštitu za sluh!</p>
	<p>Proizvod udovoljava važećim europskim direktivama.</p>
	<p>Pozor, zapaljivi materijali. Zabranjeni su vatra, otvoreno svjetlo i pušenje</p>

	<p>Aktiviranje glave pumpe za benzin</p>
	<p>Zapremina rezervoara</p>
	<p>Simbol za omjer miješanja benzina/ulja koje valja uliti na poklopcu spremnika 40:1</p>
	<p>Nosite radne rukavice</p>
	<p>Nosite čvrste cipele!</p>
	<p>Pozor! Opasnost od ozljeda zbog rotirajućeg valjka s noževima! Ne stavljajte šake i stopala u otvore kada stroj radi.</p>
 	<p>Ručica za pokretanje (prigušnica) „Hladno pokretanje“ Ručica za pokretanje (prigušnica) „Toplo pokretanje i rad“</p>

Sadržaj:	Stranica:
1. Uvod	104
2. Opis uređaja	104
3. Isporučena oprema	104
4. Ovlaštena upotreba	105
5. Važne napomene	105
6. Tehnički podaci	107
7. Montaža i rukovanje	107
8. Radne upute	110
9. Održavanje	111
10. Skladištenje	112
11. Zbrinjavanje i recikliranje	112
12. Otklanjanje neispravnosti	113

1. Uvod

Proizvođač: scheppach

Fabrikation von Holzbearbeitungsmaschinen GmbH
Günzburger Straße 69
D-89335 Ichenhausen

Poštovani kupci,

Želimo vam mnogo zadovoljstva i uspjeha pri radu s novim uređajem.

Napomena:

Prema važećem njemačkom Zakonu o odgovornosti za proizvode, proizvođač ovog uređaja ne odgovara za štete koje nastanu na ovom uređaju ili koje ovaj uređaj prouzroči:

- Nestručnim rukovanjem
- Nepoštivanjem priručnika za rukovanje
- Popravicima koje obave neovlašteni stručnjaci
- Ugradnjom i zamjenom neoriginalnih rezervnih dijelova
- Nenamjenskom upotrebom

Preporučujemo sljedeće:

Prije montaže i prije stavljanja u pogon pročitajte cjelokupan priručnik za rukovanje.

Ovaj priručnik za rukovanje upoznat će vas sa strojem i objasniti njegovu namjensku upotrebu.

Priručnik za rukovanje sadrži važne upute za siguran, stručan i ekonomičan rad ovim strojem te za izbjegavanje opasnosti, uštedu na troškovima popravka, smanjenje prekida rada te povećanje pouzdanosti i radnog vijeka stroja.

Osim sigurnosnih propisa u ovom priručniku za rukovanje morate svakako poštivati i propise koji se odnose na rad stroja u vašoj državi.

Priručnik za rukovanje spremite blizu stroja, zaštićenog od prljavštine i vlage u plastičnoj vrećici. Prije početka rada svi rukovatelji moraju pročitati i pozorno poštivati ovaj priručnik.

Strojem smiju rukovati samo osobe koje su podučene u upotrebu stroja i upoznate s opasnostima koje iz toga proizlaze. Strojem smiju rukovati samo osobe odgovarajuće minimalne dobi.

Osim sigurnosnih napomena u ovom priručniku za rukovanje i posebnih nacionalnih propisa potrebno je poštivati i općeprihvaćena tehnička pravila za rad strojeva za obradu.

Ne preuzimamo odgovornost za nezgode ili štete koje nastanu nepoštivanjem ovog priručnika ili sigurnosnih napomena.

2. Opis uređaja

1. Gumb za uključivanje
2. Blokada poluge gasa
3. Poluga gasa
4. Cijev za ispuhivanje
5. Sapnica
6. Motorni sklop
7. Ručka
8. Potezno uže
9. Zatvarač spremnika
10. Ručna pumpa za gorivo
11. Poluga prigušnice
12. Poklopac filtra zraka
13. Svjećica
14. Ručka za nošenje
15. Spremnik za miješanje
16. Ključ za svjećice
17. Sabirna vreća
18. Savijena cijev
19. Vakuumska cijev (1)
20. Usisna vakuumska cijev (2)
21. Zvezdasta ručka
22. Zaštitna rešetka
23. Transportni zaštitni prsten

3. Isporučena oprema

- Otvorite pakiranje i oprezno izvadite uređaj.
- Uklonite ambalažni materijal te ambalažnu i transportu zaštitu (ako postoji).
- Provjerite cjelovitost isporučene opreme.
- Provjerite ima li na uređaju i dijelovima pribora transportnih oštećenja. Odmah informirajte prijevoznog agenta ako postoji šteta. Kasnije pritužbe neće se uzeti u obzir.
- Sačuvajte ambalažu po mogućnosti do isteka jamstvenog razdoblja.
- Prije stavljanja u pogon, upoznajte se sa strojem pažljivim čitanjem ovih uputa.
- Tada ih zbrinite na ekološki prihvatljiv način.
- Koristite samo originalne dodatke, potrošne ili zamjenske dijelove. Zamjenske dijelove možete pronaći kod svog prodavača.
- Kada naručujete, uključite naše brojeve narudžbe, vrstu i godinu izgradnje stroja.

Pozor!

Uređaj i ambalažni materijali nisu dječja igračka! Dječca se ne smiju igrati plastičnim vrećicama, folijama i sitnim dijelovima! Postoji opasnost od gutanja i gušenja!

- Motorni sklop (6)
- Cijev za ispuhivanje(4)
- Sapnica (5)
- Ključ za svjećice (16)
- Spremnik za miješanje (15)
- Vijak (K) i podložna pločica (L)
- Sabirna vreća (17)
- Savijena cijev (18)
- Vakuumska cijev (19)
- Usisna vakuumska cijev (20)

4. Ovlaštena upotreba

Stroj je u skladu s trenutnim EC strojnim direktivama.

- Prije početka rada moraju na stroju biti montirane sve zaštitne i sigurnosne naprave.
- Usisivač/puhač lišća odobren je samo za lišće i vrtno otpatke kao što su trava i male grančice. Svaka druga primjena nije dopuštena.
- Usisivač/puhač lišća dopušteno je rabiti samo za suho lišće, travu itd.
- Stroj je konstruiran tako da njime rukuje jedna osoba.
- U radnom području rukovatelj je odgovoran za treće osobe.
- Pridržavajte se svih sigurnosnih napomena i napomena o opasnostima na stroju.
- Sve sigurnosne napomene i napomene o opasnostima na stroju održavajte čitljivima.
- Rabite stroj samo ako je tehnički ispravan te ga rabite namjenski, svjesni sigurnosti i opasnosti, pridržavajući se priručnika za uporabu!
- Naročito odmah otklonite (ili zatražite otklanjanje) neispravnosti koje mogu umanjiti sigurnost!
- Potrebno je pridržavati se proizvođačkih propisa o sigurnosti, radu i održavanju te dimenzija navedenih u tehničkim podacima.
- Potrebno je pridržavati se odgovarajućih propisa o sprječavanju nesreća i drugih općeprihvaćenih pravila o tehničkoj sigurnosti.
- Stroj smiju rabiti, održavati i popravljati samo stručne osobe koje su upoznate s njime i koje su podučene o opasnostima. Proizvođač ne odgovara za štete uzrokovane neovlaštenim izmjenama stroja.
- Rabite uređaj u načinu rada usisavanja samo ako je montirana sabirna vreća.
- Ne usisavajte zapaljive, užarene ili zadimljene materijale (npr. cigarete, žar itd.), pare ili lakozapaljive, otrovne ili eksplozivne materijale.
- Stroj je dopušteno rabiti samo s originalnim priborom i originalnim alatima proizvođača.
- Svaka uporaba koja odstupa od gore navedene smatra se nenamjenskom. Proizvođač neće odgovarati za štete nastale takvom uporabom; rizik snosi isključivo korisnik.
- Uređaj nije dopušteno rabiti za komercijalnu, obrtničku ili industrijsku uporabu.

- Ako niste sigurni je li neki radni uvjet siguran ili nesiguran, ne radite sa strojem.

UPOZORENJE! Prije stavljanja uređaja u pogon radi vlastite sigurnosti temeljito pročitajte ovaj priručnik i opće sigurnosne napomene. Ako uređaj predate drugim osobama, uvijek predajte i ovaj priručnik za uporabu.

Imajte na umu da naši uređaji namjenski nisu konstruirani za gospodarsku, obrtničku ili industrijsku uporabu. Ne preuzimamo odgovornost ako se uređaj rabi u gospodarskim, obrtničkim ili industrijskim pogonima te za srodne postupke.

5. Važne napomene

Opće sigurnosne napomene

⚠ UPOZORENJE Pročitajte sve sigurnosne napomene i upute. Nepridržavanje sigurnosnih napomena i uputa može uzrokovati požar i/ili teške ozljede. Rabite samo motorna goriva koja su preporučena u ovom priručniku (vidi poglavlje: Goriva i maziva). Nikada ne rabite gorivo koje nije pomiješano s motornim uljem za 2-taktne motore. To može uzrokovati totalnu štetu i poništiti garanciju distributera.

Sačuvajte sve sigurnosne napomene i upute za buduće potrebe.

Uputa

- Pozorno pročitajte ovaj priručnik za uporabu. Upoznajte se s upravljačkim ili regulacijskim sklopovima i ispravnom uporabom uređaja.
- Osobe koje zbog svojih tjelesnih, osjetilnih ili mentalnih sposobnost ili neiskustva ili neznanja nisu sposobno sigurno rabiti uređaj, ne bi trebale rabiti ovaj uređaj bez nadzora ili uputa odgovorne osobe. Djecu bi trebalo nadzirati kako biste bili sigurni da se ne igraju uređajem.
- Nikada ne dopustite djeci da rabe uređaj.
- Nikada ne dopustite drugim osobama koje nisu upoznate s ovim uputama da rabe uređaj. Lokalni propisi mogu propisivati minimalnu dob korisnika.
- Nikada ne rabite uređaj kada se u blizini nalaze ljudi, a naročito djeca, ili kućne životinje.
- Korisnik je odgovoran za nezgode ili opasnosti počinjene drugim ljudima ili njihovoj imovini.

Opće napomene

- Ne nosite široku odjeću ili nakit. Nosite duge hlače radi zaštite nogu. Ako imate dugu kosu, nosite pokrivalo za glavu. Pokretni dijelovi mogu zahvatiti labavu odjeću, nakit i dugu kosu. Nosite prikladnu čvrstu, usko pripijenu radnu odjeću.

- Uvijek isključite uređaj kada polazete stroj i prije rada na uređaju.
- Nosite zaštitne naočale prilikom rada.
- Radno osoblje s problemima s dišnim putovima ili prilikom rada u prašnjavim uvjetima moraju nositi masku za disanje.
- Nikada ne rabite uređaj s oštećenim zaštitnim napravama ili pokrovima.

Sigurnost na radnom mjestu

- Radno mjesto mora biti čisto i dobro osvijetljeno. Nered ili neosvijetljeni radni prostori mogu uzrokovati nezgode.
- Ne radite s uređajem u okolini ugroženoj eksplozijom u kojoj postoje zapaljive tekućine, plinovi ili prašina. Uređaj proizvodi iskre koje mogu zapaliti prašinu ili pare.
- Udaljite djecu i druge osobe tijekom uporabe uređaja. U slučaju otklona nepozornosti možete izgubiti kontrolu nad uređajem.

Sigurnost ljudi

- Budite pozorni, pazite na ono što radite i postupajte razumno prilikom rada s alatom. Ne rabite alat ako ste umorni ili pod utjecajem narkotika, alkohola ili lijekova. Trenutak nepozornosti prilikom uporabe alata može uzrokovati ozbiljne ozljede.
- Nosite osobnu zaštitnu opremu i uvijek nosite zaštitne naočale. Nošenje osobne zaštitne opreme kao što je maska protiv prašine, neklizajuće zaštitne cipele, zaštitna kaciga ili štitnik sluha, ovisno o vrsti i uporabi alata, smanjuje rizik od ozljeda.
- Izbjegavajte nenamjerno stavljanje u pogon. Ako prilikom nošenja alata s prstom na sklopki, to može uzrokovati nezgode.
- Prije uključivanja alata uklonite alate za namještanje ili ključ za vijke. Alat ili ključ koji se nalazi na rotirajućem dijelu alata može uzrokovati ozljede.
- Izbjegavajte neobičan položaj tijela. Zauzmite siguran položaj tijela i uvijek održavajte ravnotežu. Na taj način moći ćete alat bolje kontrolirati u nepredvidljivim situacijama.
- Nosite odgovarajuću odjeću. Ne nosite široku odjeću ili nakit.
- Maknite kosu, odjeću i rukavice dalje od pokretnih dijelova. Pokretni dijelovi mogu zahvatiti labavu odjeću, nakit ili dugu kosu.

Uporaba i rukovanje uređajem

- Ne preopterećujte uređaj. Rabite prikladan alat za svoj rad. Prikladnim alatom radit ćete bolje i sigurnije u specificiranom rasponu snage.
- Ne rabite alat čija je sklopka oštećena. Alat koji nije više moguće uključiti ili isključiti opasan je i potrebno ga je popraviti.

- Spremite alate koje ne rabite izvan dosega djece. Ne dopustite da uređaj rabe osobe koje nisu upoznate s tim uređajem ili koje nisu pročitale ove upute. Alati su opasni ako ih rabe neiskusne osobe.
- Pozorno nježite alate. Provjerite funkcioniraju li pokretni dijelovi ispravno i da ne zapinju, jesu li dijelovi slomljeni ili oštećeni toliko da onemogućavaju funkcioniranje alata. Dajte popraviti oštećene dijelove prije uporabe uređaja. Mnoge nezgode uzrokovane su loše održanim alatima.
- Rabite uređaj, pribor, radne alate itd. u skladu s ovim uputama. Pritom vodite računa o radnim uvjetima i zadatku koji valja obaviti. Uporaba uređaja za primjene za koje on nije predviđen može uzrokovati opasne situacije.

Sigurno rukovanje motornim gorivima

Motorna goriva i njihove pare su zapaljivi i mogu u slučaju udisanja i na koži uzrokovati teške ozljede. Prilikom rukovanja motornim gorivom stoga je potreban oprez i valja osigurati dobro provjetranje.

- Prije ulijevanja goriva u uređaj isključite motor i pustite uređaj da se ohladi.
- Prilikom ulijevanja goriva ne pušite i izbjegavajte otvoren plamen (sl. 2).
- Prilikom ulijevanja goriva nosite rukavice.
- Ne ulijevajte gorivo u zatvorenim prostorijama (opasnost od eksplozije).
- Pobrinite se za to da se gorivo ili ulje ne prolje. Odmah očistite uređaj ako ste prolili gorivo ili ulje. Odmah promijenite odjeću ako ste prolili gorivo ili ulje.
- Pobrinite se za to da gorivo ne dospjeje u zemlju.
- Ponovno oprezno zatvorite zatvarač spremnika nakon ulijevanja goriva i pobrinite se za to da se on tijekom rada ne otpusti.
- Pobrinite se za to da su poklopac spremnika i vodovi za benzin nepropusni.
- U slučaju propuštanja ne smijete stavljeti uređaj u pogon.
- Transportirajte i skladištite goriva samo u za to odobrenim i označenim spremnicima.
- Udaljite djecu od motornih goriva.
- Ne transportirajte i skladištite motorna goriva u blizini gorivih ili lakozapaljivih materijala te iskara ili otvorenog plamena.
- Radi pokretanja uređaja udaljite se najmanje tri metra od mjesta ulijevanja goriva.
- Radi smanjenja opasnosti od požara – očistite motor i prigušivač zvuka od ostataka rezanja, listova i maziva!
- Ručke moraju biti suhe, čiste i bez smjese goriva.
- Nikada ne ulijevajte gorivo kada motor radi ili je vruć.

Potencijalni rizici

I prilikom namjenske uporabe unatoč pridržavanju svih primjenjivih sigurnosnih propisa zbog konstrukcije određene namjenom i dalje mogu postojati potencijalni rizici.

Obzirnost i oprez smanjuju rizik od tjelesnih ozljeda i oštećenja.

- Ozljede zbog izbačenih dijelova.
- Lom i izbacivanje komadića noža.
- Opasnost od trovanja ugljičnim monoksidom u slučaju uporabe uređaja u zatvorenim ili loše provjetranim prostorijama.
- Opasnost od opekline u slučaju dodirivanja vrućih komponenata.
- Oštećenje sluha u slučaju dugotrajnog rada bez štitnika sluha.

Osim toga, unatoč svim poduzetim pripremnim mjerama mogu postojati neočiti preostali rizici.

Preostale rizike moguće je smanjiti na minimum poštivanjem „Sigurnosnih napomena“ i „Namjenske uporabe“ te cijelog priručnika za rukovanje.

6. Tehnički podaci

Dimenzije d×š×v	1250 x 550 x 370 mm
Brzina zraka maks max.	260 km/h
Volumen sabirne vreće	50 l
Pogon	
Stapajni prostor	25,4 cm ³
Nazivna snaga motora	0,7 kW
Brzina vrtnje u praznom hodu	3500 ± 300 min ⁻¹
Volumen spremnika benzina	650 cm ³
Tip motora	2-taktni hlađen zrakom
Masa puhača lišća	4,7 kg
Masa usisivača lišća	5,9 kg
Ukupna masa	6,4 kg

Podložno tehničkim promjenama!

Informacija o razini buke izmjerena u skladu s primjenjivim normama:

Razina zvučnog tlaka $L_{pA} = 97,0$ dB(A)

Razina zvučne snage $L_{WA} = 108,4$ dB(A)

Nesigurnost mjerenja $K_{PA} = 3$ dB(A)

Nosite zaštitu za sluh.

Djelovanje buke može uzrokovati gubitak sluha.

Vibracije

Donja ručka $A_{hv} = 15,1$ m/s²

Gornja ručka $A_{hv} = 11,92$ m/s²

Nesigurnost mjerenja $K_{PA} = 1,5$ m/s²

Ograničite razinu buke i vibracije na minimum!

- Rabite samo ispravne uređaje.
- Redovito održavajte i čistite uređaj.
- Prilagodite način rada uređaju.
- Ne preopterećujte uređaj.
- Po potrebi zatražite provjeru uređaja.
- Isključite uređaj kada nije u uporabi.
- Nosite rukavice.

U ovim smo uputama za upotrebu mjesta na kojima se govori o Vašoj sigurnosti označili ovim znakom: \triangle

7. Montaža i rukovanje

POZOR! Prije svih radova na uređaju – čišćenja, provjeravanja, održavanja ili drugih radova – uvijek isključite uređaj.

POZOR!

Demontirajte transportni zaštitni prsten (23) sl. 1.

Puhač lišća

Montiranje cijevi za ispuhivanje: (sl. 7-9)

\triangle UPOZORENJE: Uređaj nipošto nije dopušteno uključivati ili rabiti ako nije potpuno montiran.

- Demontirajte vijak (K) i njegovu podložnu pločicu (L) na ispustu zraka.
- Izravnajte cijev za ispuhivanje (4) prema izbočini ispusta zraka, natakните crijevo i okrenite ga nadesno za 90 ° kako biste ga trajno učvrstili.
- Pričvrstite cijev za ispuhivanje (4) vijkom (K) i podložnim pločicama (L) na ispustu zraka.
- Izravnajte sapnicu (5) prema izbočini (P) cijevi za ispuhivanje, natakните sapnicu i crijevo i okrenite ih nadesno za 90 ° kako biste ih trajno učvrstili.

\triangle Upozorenje! Rabite samo originalne rezervne dijelove i dodatnu opremu proizvođača. U suprotnom može se smanjiti učinak, mogu nastati ozljede i može prestati valjanost garancije. Nikada ne rabite stroj bez štitnika!

Usisivač lišća

Montaža: (Sl. 6 - 10)

\triangle UPOZORENJE: Uređaj nipošto nije dopušteno uključivati ili rabiti ako nije potpuno montiran.

Montiranje usisne cijevi (sl. 10-14)

- Demontirajte vijak (1) i podložnu pločicu (2).

- Izravnajte cijev (18) prema izbočini ispusta zraka, zatim natakните cijev preko ispusta zraka i okrenite je za 90 ° nalijevo kako biste je trajno fiksirali.
- Natakните kraj cijevi (18) u sabirnu vreću (17) i zatvorite otvor isporučenom čičak-trakom.
- Pričvrstite cijev (18) vijkom (K) i podložnim pločicama (L) na ispustu zraka.
- Otpustite zvjezdastu ručku (21) i otvorite zaštitnu rešetku (22).
- Izravnajte usisnu cijev (19) prema izbočini ulaza, natakните cijev u smjeru izbočine i okrenite je za 90 ° nadesno kako biste je trajno fiksirali.
- Izravnajte drugu usisnu cijev (20) prema izbočini prve cijevi (19), natakните obje cijevi i okrenite ih za 90 ° nadesno kako biste ih trajno fiksirali.
- Zakvačite vreću iznad ramena i prilagodite visinu s pomoću remena.

Napomena: Molimo vodite računa o tome da su nakon učvršćivanja na uređaju obje usisne cijevi fiksno međusobno spojene i nakon toga ih nije više dopušteno demontirati!

Rukovanje uređajem

Priprema za rad

Prije svake uporabe na uređaju provjerite sljedeće:

- Nepropusnost sustava pogonskog goriva.
- Ispravnost i cjelovitost zaštitnih naprava i reznog sklopa.
- Pritegnutost svih vijčanih spojeva.
- Pokretljivost svih pokretnih dijelova.
- Je li zaštitna zaklopka (E) zatvorena i jesu li sve sigurnosne sklopke (F) aktivirane (sl. 15)

Pogonsko gorivo i ulje

Preporučena pogonska goriva

Rabite samo smjesu bezolovnog benzina i specijalnog ulja za dvotaktne motore.

Pomiješajte smjesu pogonskog goriva prema tablici miješanja pogonskog goriva.

Pozor: Ne rabite smjesu pogonskog goriva koja je bila uskladištena dulje od 90 dana.

Pozor: Ne rabite ulje za dvotaktne motore koje preporučuje omjer miješanja od 100:1. U slučaju oštećenja motora zbog nedovoljnog podmazivanja prestaje jamstvo proizvođača za motor.

Pozor: Radi transporta i skladištenja motornog goriva rabite samo za to predviđene i odobrene spremnike.

Ulijte ispravnu količinu benzina i ulja za dvotaktne motore u priloženu bocu za miješanje. Zatim dobro protresite spremnik.

Nikada ne rabite ulje za četverotaktne motore ili dvotaktne motore hlađene vodom. Time se svjećica može oštetiti, ispušni sklop blokirati ili stapni prsten zalijepiti.

Smjese pogonskog goriva koje se nisu rabile dulje od jednog mjeseca mogu začepiti rasplinjač ili ometati rad motora. Ulijte suvišno pogonsko gorivo u hermetički zatvoren spremnik i spremite ga u tamnu, hladnu prostoriju.

Tablica miješanja pogonskog goriva

Postupak miješanja: 40 udjela benzina na 1 udio ulja

Primjer:

1 l benzina : 0,025 l ulja za 2-taktne motore

5 l benzina : 0,125 l ulja za 2-taktne motore

Upozorenje! Vodite računa o dimnim plinovima. Uvijek isključite motor prije ulijevanja goriva. Nikada ne ulijevajte benzin u uređaj dok motor radi ili kada je vruć. Postoji opasnost od požara! Ulijevajte gorivo samo na otvorenom ili u dobro provjetranim prostorijama. Pobrinite se za to da motorno gorivo ne dospije u zemlju (zaštita okoliša). Uporabite prikladnu podlogu.

Ulijevanje benzina

Opasnost od ozljeda! Benzin je eksplozivan!

Isključite motor i pustite ga da se ohladi!

- Nosite zaštitne rukavice!
- Izbjegavajte kontakt s kožom i očima!
- Svakako pogledajte odjeljak „Sigurnosne napomene“.
- Ulijevajte gorivo u uređaj samo na otvorenom ili u dovoljno provjetranim prostorijama.
- Očistite okolinu područja ulijevanja. Onečišćenja u spremniku uzrokuju neispravnosti u radu. Ponovno protresite spremnik sa smjesom goriva prije ulijevanja u spremnik.
- Oprezno otvorite zatvarač spremnika kako bi se mogao otpustiti eventualno postojeći pretlak.
- Oprezno ulijte smjesu goriva do donjeg ruba nastavka za ulijevanje.
- Ponovno zatvorite zatvarač spremnika. Pobrinite se za to da se zatvarač spremnika hermetički zatvori.
- Očistite zatvarač spremnika i okolinu.
- Provjerite spremnik i postojanje propuštanja na vodovima za gorivo.
- Prije pokretanja motora udaljite se najmanje tri metra od mjesta ulijevanja goriva.

Ispuštanje benzina

Praznite spremnik samo na otvorenom ili u dobro provjetranim prostorijama. Pobrinite se za to da motorno gorivo ne dospije u zemlju (zaštita okoliša). Uporabite prikladnu podlogu.

- Postavite sabirni spremnik ispod vijka za ispuštanje benzina.
- Odvrnite poklopac spremnika i skinite ga.
- Pustite smjesu benzina i ulja da potpuno isteče.
- Ponovno rukom pritegnite poklopac spremnika.

Provjerite prije uporabe!

- Provjerite je li uređaj u sigurnom stanju:
- Provjerite postoje li istjecanja na uređaju.
- Provjerite postoje li vidljiva oštećenja na uređaju.
- Provjerite jesu li svi dijelovi uređaja ispravno montirani.
- Provjerite jesu li sve sigurnosne naprave u dobrom stanju.

Stavljanje uređaja u pogon

- Prije stavljanja uređaja u pogon mora biti zajamčeno da je umetak cijevi ispravno postavljen
- Pridržavajte se uputa za pokretanje motora kao što je opisano u priručniku.
- Pobrinite se za to da se ispuh ne pokrije jer on proizvodi toplinu.
- Držite ručku čvrsto desnom rukom i zakrenite cijev za ispuhivanje naprijed-natrag kako bi se željena površina očistila od onečišćenja.
- U ručki su integrirani poluga gasa i sklopka za uključivanje/isključivanje.
- Blokadom poluge gasa moguće je blokirati motor na punom gasu tako da nije potrebno stalno pritiškati polugu gasa. Pozor: Prije isključivanja uređaja pomaknite blokadu poluge gasa natrag na prazni hod.

Stroj je moguće rabiti i kao puhač i kao sabirač lišća. Za obje primjene potrebno je ispravno montirati odgovarajući pribor koji spada u opseg isporuke.

Upozorenje: Raspakiranje i montiranje sklopova trebalo bi obaviti na ravnoj i stabilnoj površini, s dovoljno prostora za kretanje stroja i njegovog pakiranja.

VAŽNO Sigurnosni sustavi sprječavaju da se motor pokrene ako vakuumska cijev ili cijev za ispuhivanje nije ispravno montirana.

PROVJERAVANJE STROJA



Prije nego što počnete s radom, molimo:

- Provjerite jesu li svi vijci na stroju čvrsto stegnuti.
- Prilikom uporabe usisivača lišća pobrinite se za to da vreća ispravno sjedi i da je patentni zatvarač zatvoren.
- Provjerite je li filter zraka čist.
- Provjerite jesu li ručke dobro pričvršćene.
- Pripremite pribor u skladu s vrstom rada (kao puhač ili usisivač lišća) i pobrinite se za to da je on ispravno montiran.

Pokretanje (sl. 6)

Ako je uređaj ispravno montiran, pokrenite motor na sljedeći način:

1. Pritisnite motornu sklopku (1) u sklopni položaj Uključivanje (E).
2. Postavite polugu prigušnice (11) u položaj .
3. Pritisnite pumpu za benzin (10) više od 5 puta (G).

4. Povucite ručku potezne uzice (8) radi pokretanja motora 3 do 5 puta.
5. Kada se motor pokrene, pričekajte nakratko, a zatim postavite polugu prigušnice (11) u položaj. 
6. Ako se pojave problemi, odmah prebacite motornu sklopku (1) na „0“ kako bi se motor zaustavio. Pozor, stroj se može nastaviti vrtjeti još nekoliko sekunda.
7. Radi pokretanja s toplim motorom (do 15 minuta) možete polugu prigušnice ostaviti u položaju „Toplo pokretanje i rad“. 

Napomena: Ako se motor ne pokrene ni nakon više pokušaja, pročitajte odjeljak „Otklanjanje pogrešaka na motoru“.

Napomena: Uvijek povlačite potezno uže ravno naprijed. Ako se ono povuče pod kutom, nastaje trenje na ušici. Zbog tog trenja se uzica izlizuje i brže se troši. Uvijek držite ručku pokretača kada se uzica ponovno uvlači.

Nikada ne dopustite da uzica odskoči iz izvučenog stanja.

Načini rada

Rad puhača lišća

Pozor: Tijekom rada stroj je potrebno uvijek čvrsto držati desnom rukom za gornju ručku.

Brzinu vrtnje motora trebalo bi prilagoditi vrsti materijala koji valja ukloniti:

Rabite motor s niskom brzinom za laki materijal na travnjaku;

Rabite motor s prosječnom brzinom kako biste uklonili travu i lako lišće s asfalta ili čvrste podloge;

Rabite motor s visokom brzinom za teške materijale kao što su novi snijeg ili prljavština.

Upozorenje: Uvijek vodite računa o tome da se predmeti ili prašina ne ispuhuju u smjeru ljudi ili životinja ili da se predmeti ne oštete. Uvijek vodite računa o smjeru vjetra i nikada ne radite protiv vjetra.

Rad usisivača lišća

Upozorenje: Stroj je tijekom rada potrebno uvijek čvrsto držati objema rukama. Položite lijevu ruku na gornju ručku, a desnu ruku na donju ručku. Dignite donju ručku tako da se vreća nalazi na desnoj strani rukovatelja.

Prilikom uporabe usisivača lišća motor bi idealno trebao raditi sa srednjom/visokom brzinom.

Tijekom prikupljanja držite zaobljeni kraj cjevčice nekoliko centimetara iznad tla. Vreća funkcionira i kao filter slično uobičajenom usisivaču prašine. Zbog toga je najbolje:

- ne puniti potpuno sabirni spremnik za lišće
- odmah ukloniti glomazne predmete.

Kako biste ispraznili sabirni spremnik:

- Isključite motor.
- Otvorite patentni zatvarač (11) i ispraznite vreću tako da je ne otpuštate sa spojnog crijeva.
- VAŽNO Prilikom uporabe usisivača lišća ne prikupljajte vlažnu travu ili lišće jer je inače moguće začepeljivanje rotora ili vreće.

VAŽNO Prilikom uporabe stroja kao usisivača lišća postoji rizik od usisavanja predmeta koji mogu blokirati stroj i rotor. U tom slučaju:

- Odmah isključite motor – skinite utikač svjećice.
- Rastavite vakuumske cijevi.
- Uklonite strana tijela iz vakuumskog ulaza.
- Pobrinite se za to da ništa ne blokira rotor prije ponovne uporabe stroja.

VAŽNO Prepunjena vreća smanjuje učinkovitost stroja i može uzrokovati pregrijavanje motora.

Kada završite rad:

- Isključite stroj kao što je gore opisano
- Ispraznite vreću ako ste stroj rabili kao usisivač lišća

Namještanje praznog hoda (sl. 5)

Prazni hod potrebno je namjestiti kada motor naginje isključivanju ili se ne utvrde značajne razlike brzine prilikom uporabe prigušne zaklopke.

Namještanje se obavlja nakon pokretanja motora od vijačem na vijku (D). Pustite motor prije namještanja da nekoliko minuta radi u praznom hodu

- okrenite nadesno kako biste povećali brzinu vrtnje motora;
- okrenite nadesno kako biste smanjili brzinu vrtnje motora.

Nakon namještanja motor bi trebalo raditi u praznom hodu bez nepravilnosti ili pauza.

Isključivanje motora

Sigurnosni postupak:

- Ako je uređaj za ispuhivanje potrebno trenutno zaustaviti, prebacite kontaktnu sklopku na „OFF“.

Normalni postupak:

- Radi isključivanja motora pomaknite blokadu poluge gasa prema natrag kako bi motor radio u praznom hodu. Zatim postavite sklopku za uključivanje/isključivanje na „OFF“.

8. Radne upute

Rad

- Ne pušite kada ulijevate gorivo ili rukujete uređajem.
- Držite šake ili dijelove tijela dalje od ispuha i kabela za pokretanje.
- Motorni uređaj proizvodi otrovne dimne plinove kada motor radi. Nikada ne radite u zatvorenim ili loše provjetranim prostorijama.
- Rabite alate samo pri danjoj svjetlosti ili dovoljnoj umjetnoj rasvjeti
- Ne podcjenjujte silu. Uvijek zauzmite siguran položaj tijela i održavajte ravnotežu
- Izbjegavajte, ako je moguće, rad uređaja u mokroj travi.
- Naročito na kosinama zauzmite siguran položaj tijela.
- Uvijek hodajte, nikada ne trčite.
- Ventilacijski otvor uvijek održavajte čistim.
- Otvor za ispuhivanje nikada ne usmjeravajte prema ljudima ili životinjama.
- Stroj smije raditi samo u razumnim vremenima – ne rano ujutro ili kasno navečer kada bi mogao smetati drugima. Valja se pridržavati vremena koja navode službena tijela.
- Stroj mora raditi sa što manjom brzinom vrtnje motora radi obavljanja radova.
- Prije početka ispuhivanja grabljama i metlom valja ukloniti strana tijela.
- U prašnjavim uvjetima površinu valja malo navlažiti ili, ako postoji, uporabiti priključni dio za ovlaživanje.
- Valja rabiti cijeli nastavak sapnice za ispuhivanje kako bi zračna struja mogla raditi blizu tla.
- Pazite na djecu, kućne životinje, otvorene prostore i sigurno ispušite strana tijela.
- Ako uređaj proizvodi neobične zvukove ili ima neobično jake vibracije, valja ga provjeriti. Neobično jake vibracije mogu ozlijediti rukovatelja i uzrokovati oštećenja na uređaju.
- Uređaj ne smije raditi s neispravnim ili nepostojećim zaštitnim napravama.
- Ne polažite vrući motor u blizinu lakozapaljivih predmeta/materijala.
- Puhačem možete ispuhivati preostali materijal s terasa, putova i prolaza, travnjaka, grmlja i rubova.
- Ne polažite vrući motor u blizinu lakozapaljivih predmeta/materijala.

Ispuhivanje i usisavanje

- Prije početka rada uvijek provjerite radno područje. Uklonite sve predmete ili ostatke koji bi mogli izletjeti ili se zaglaviti u uređaju i začepiti ga.
- Redovito provjeravajte postojanje trošenja ili oštećenja na sabirnoj vreći.

- Umjesto toga uređaj možete voditi i tik iznad tla i pomicati s jedne strane na drugu, pritom koračati prema naprijed i sapnicu usmjeravati prema radnom području radi uklanjanja preostalog materijala.
- Ispušite preostali materijal na praktičnu hrpu.

9. Održavanje

Pozor!

Prije svakog čišćenja izvucite utikač svjećeice. Nipošto ne uranjajte uređaj radi čišćenja u vodu ili druge tekućine. Čuvajte uređaj na sigurnom i suhom mjestu i izvan dosega djece.

Čišćenje

- Održavajte ventilacijske proreze uređaja čistima kako bi se izbjeglo pregrijavanje motora.
- Redovito čistite kućište uređaja mekom krpom, po mogućnosti nakon svake uporabe.
- Održavajte ventilacijske proreze čistima od prašine i prljavštine.
- Ako prljavštinu ne možete ukloniti, molimo uporbite meku krpnu namočenu u otopinu sapunice.
- Redovito provjeravajte uređaj prije početka rada.
- Ne čistite ili prskajte uređaj vodom. Čistite kućište motora samo vlažnom krpom i nikada ne rabite sredstva za čišćenje ili otapala! Zbog toga bi se plastični dijelovi uređaja mogli oštetiti. Nakon toga pazorno osušite kućište motora.
- Nakon završetka rada skinite sabirnu vreću, izvrnite je i temeljito očistite kako biste spriječili nastanak plijesni i neugodnih mirisa.
- Jako onečišćenu sabirnu vreću moguće je oprati vodom i sapunom.
- U slučaju teškog kretanja patentnog zatvarača nadržajte zube patentnog zatvarača suhim sapunom.
- U slučaju onečišćenja očistite cijev za usisavanje/ ispuhivanje četkom.
- Zbog onečišćenja uzrokovanog usisanim materijalom može se otežati pokretljivost preklopne poluge (ispuhivanje/usisavanje). U tom slučaju nakon više preklapanja s usisavanja na ispuhivanje ponovno se uspostavlja pokretljivost preklopne poluge.
- Rabite samo originalan pribor i originalne rezervne dijelove.

Zamjena i čišćenje svjećeice (sl. 3)

Najmanje jedanput godišnje ili u slučaju redovito lošeg pokretanja provjerite razmak elektroda svjećeice. Ispravan razmak između kontaktnih polova i kontakta je 0,63 mm/0,25“.

- Pričekajte dok se motor dovoljno ne ohladi.
- Skinite utikač svjećeice sa svjećeice i odvrnite svjećeicu isporučeniim ključem za svjećeice.
- U slučaju prekomjernog trošenja elektrode ili vrlo velikih zakorjelih ostataka svjećeicu je potrebno zamijeniti svjećeicom istog tipa.

- Veliki zakorjeli ostatci na svjećeici mogu se stvoriti zbog: Prevelikog udjela ulja u smjesi benzina, loše kvalitete ulja, zastarjele smjese benzina ili začepljenog filtra zraka.
- Rukom potpuno uvrnite svjećeicu u navoj. Pritom izbjegavajte izvrtanje svjećeice.
- Pritegnite svjećeicu isporučeniim ključem za svjećeice.
- U slučaju uporabe momentnog ključa pritezni moment je 12-15 Nm.
- Ispravno natakните utikač svjećeice na svjećeicu.

Čišćenje filtra zraka (sl. 4)

Onečišćeni filtri zraka smanjuju snagu motora zbog premalog dovoda zraka u rasplinjač. Prašina i pelud začepljuju pore spužvastog filtra. Stoga je nužna redovita provjera.

- Otpustite (A) pokrov (B) filtra zraka i izvadite spužvasti filtarski uložak (C).
- Ponovno postavite pokrov filtra (B) zraka kako ništa ne bi palo u zračni kanal.
- Operite filtarski uložak u toploj vodi, isperite ga, a zatim ostavite da se osuši na zraku.

Pozor: Filtar zraka nikada ne čistite benzinom ili zapaljivim otapalima.

Kako se ne bi skratio vijek trajanja motora, oštećen filtarski uložak potrebno je odmah zamijeniti.

Upozorenje!

Nikada ne puštajte motor da radi ako nije umetnu uložak filtra zraka.

FILTAR GORIVA

U spremniku goriva nalazi se filtarski uložak koji sprječava da onečišćenje dospje u motor. Filtarski uložak bi jedanput godišnje trebao mijenjati distributer.

Svoje strojeve razvili smo tako da rade tijekom dugog razdoblja s minimalnim održavanjem. Ispravno funkcioniranje ovisi o redovitom održavanju i čišćenju stroja.

Uvijek se pobrinite za to da su sve matice, svornjaci i vijci čvrsto pritegnuti i dobro učvršćeni kako bi uređaj bio siguran za rad.

- Zamijenite istrošene ili neispravne dijelove.
- Rabite samo originalne rezervne dijelove i originalan pribor.
- Uređaj uvijek skladištite na suhom mjestu.

Za sva oštećenja koja nastanu zbog nepridržavanja uputa navedenih u ovom priručniku za uporabu odgovoran je sam korisnik.

To vrijedi i za neovlaštene izmjene na uređaju, uporabu neovlaštenih rezervnih dijelova, priključnih dijelova, radnih alata, neispravnu i nenamjensku uporabu, posljedične štete zbog uporabe neispravnih komponenata.

Upozorenje!

Rabite samo originalne rezervne dijelove i dodatnu opremu proizvođača. U suprotnom može se smanjiti učinak, mogu nastati ozljede i može prestati valjanost garancije.

Važna napomena u slučaju popravka:

U slučaju vraćanja uređaja radi popravka vodite računa o tome da je uređaj zbog sigurnosti potrebno poslati servisnoj radionici bez ulja i benzina.

Naručivanje rezervnih dijelova

Prilikom naručivanja rezervnih dijelova valja navesti sljedeće informacije:

- Tip uređaja
- Broj artikla uređaja

Informacije o servisu

Treba imati na umu da kod ovog proizvoda sljedeći dijelovi podliježu trošenju uslijed korištenja ili prirodnom trošenju odnosno potrebni su kao potrošni materijal.

Potrošni dijelovi*: Svječića, Filtar zraka, Filtar goriva, Sabirna vreća

* nije obavezno u sadržaju isporuke!

10. Skladištenje

Oprez: Nikada ne spremajte uređaj na dulje od 30 dana ako niste obavili sljedeće korake:

Spremanje uređaja

Ako uređaj spremate na dulje od 30 dana, potrebno ga je pripremiti za to. U suprotnom će preostalo pogonsko gorivo koje se nalazi u rasplinjaču ishlapjeti i ostaviti talog sličan gumi. To bi moglo otežati pokretanje i uzrokovati skupe radove popravljanja.

- Polako skidajte poklopac spremnika goriva kako biste otpustili eventualan tlak u spremniku. Oprezno ispraznite spremnik. Praznite spremnik samo na otvorenom ili u dobro provjetranim prostorijama. Pobrinite se za to da motorno gorivo ne dospije u zemlju (zaštita okoliša). Uporabite prikladnu podlogu.
- Pokrenite motor i pustite ga da radi dok se ne zaustavi kako biste uklonili pogonsko gorivo iz rasplinjača.
- Pustite motor da se ohladi (cca 5 minuta).
- Izvadite svječiću.

- Ulijte 1 čajnu žličicu čistog ulja za dvotaktne motore u komoru za izgaranje. Polako više puta povucite poteznu uzicu kako bi se premazale unutarnje komponente. Stavite natrag svječiću.

Napomena: Spremite uređaj na suho mjesto, daleko od mogućih izvora zapaljenja, npr. pećnica, plinskih kotlova s vrućom vodom, plinskih sušilica itd.

Ponovno stavljanje u pogon

- Izvadite svječiću.
- Brzo povucite poteznu uzicu kako biste uklonili suvišno ulje iz komore za izgaranje.
- Očistite svječiću i vodite računa o ispravnom razmaku elektroda na svječići; ili stavite novu svječiću s ispravnim razmakom elektroda.
- Pripremite uređaj za rad.

11. Zbrinjavanje i recikliranje

Uređaj se nalazi u pakiranju kako bi se spriječila transportna oštećenja. To je pakiranje sirovina te se može ponovno uporabiti ili odnijeti na recikliranje.

Uređaj i njegov pribor sastoje se od raznih materijala kao što su metal i plastike. Neispravne dijelove odnesite na zbrinjavanje posebnog otpada. O tome se raspitajte u specijaliziranoj trgovini ili u općinskoj upravi!

12. Otklanjanje neispravnosti

Sljedeća tablica prikazuje simptome pogrešaka i opisuje kako riješiti problem ako stroj ne radi ispravno. Ako time ne uspijete locirati i otkloniti problem, obratite se servisnoj radionici.

Neispravnost	Mogući uzrok	Rješenje
Uređaj se ne pokreće	<ul style="list-style-type: none"> Filtar zraka je onečišćen Filtar goriva je začepljen Ne postoji opskrba gorivom Pogreška u vodu za gorivo Pokretač je neispravan Motor je potopljen Utikač svjećice nije nataknut Nema iskre Motor je neispravan Rasplinjač je neispravan Cijev za ispuhivanje/usisavanje nije potpuno montirana 	<ul style="list-style-type: none"> Očistite/zamijenite filtar zraka Očistite ili zamijenite filtar goriva Ulijte gorivo Provjerite postoje li pregibi ili oštećenja na vodu za gorivo Obratite se servisnoj službi. Izvadite svjećicu, očistite je i osušite; zatim više puta povucite poteznu uzicu; ponovno montirajte svjećicu Provjerite ispravnu učvršćenost utikača svjećice Očistite ili zamijenite svjećicu Provjerite postoje li oštećenja na kabelu za pokretanje Obratite se servisnoj službi Obratite se servisnoj službi Montirajte 2-dijelnu cijev za puhanje/usisavanje
Uređaj se pokrene i odmah gasi	Pogrešno namještanje rasplinjača (brzina vrtnje u praznom hodu)	Obratite se servisnoj službi
Uređaj radi s prekidima (zapinje)	<ul style="list-style-type: none"> Rasplinjač je pogrešno namješten Svjećica je zahrđala Sklopka za uključivanje/isključivanje je neispravna 	<ul style="list-style-type: none"> Obratite se servisnoj službi Očistite ili zamijenite svjećicu Obratite se servisnoj službi
Nastanak dima	<ul style="list-style-type: none"> Pogrešna smjesa goriva Rasplinjač je pogrešno namješten 	<ul style="list-style-type: none"> Uporabite smjesu za dvotaktne motore u omjeru miješanja 40:1 Obratite se servisnoj službi
Uređaj ne radi punom snagom	<ul style="list-style-type: none"> Filtar zraka je onečišćen Rasplinjač je pogrešno namješten Sabirna vreća je puna Sabirna vreća je onečišćena Izborna sklopka u pogrešnom položaju Uređaj je začepljen ili blokiran stranim tijelima 	<ul style="list-style-type: none"> Očistite ili zamijenite filtar zraka Obratite se servisnoj službi Provjerite ispuh Ispraznite sabirnu vreću Očistite sabirnu vreću Postavite izbornu sklopku na simbol usisavanja Uklonite začepljenja i blokiranja (vidi poglavlje Čišćenje i održavanje)

Obrazložitev simbolov na napravi

	<p>Pred zagonom preberite navodila za uporabo in varnostne napotke ter jih upoštevajte!</p>
	<p>Nosite zaščitna očala!</p>
	<p>Opozorilo! Ob neupoštevanju možnost življenjske nevarnosti, nevarnosti telesnih poškodb ali poškodb orodja.</p>
	<p>Pozor, nevarnost telesnih poškodb! Z rokami nikoli ne segajte v bližino nožev.</p>
	<p>Zagotovljen okvirni nivo zvočne moči</p>
	<p>Pozor! Nevarnost telesnih poškodb zaradi izvrženih predmetov</p>
	<p>Pozor! Izpuh in drugi deli motorja se med delovanjem zelo segrejejo – ne dotikajte se jih</p>
	<p>Opazovalci naj ostanejo na varni razdalji.</p>
	<p>Nosite zaščito sluha!</p>
	<p>Izdelek ustreza veljavnim evropskim direktivam.</p>
	<p>Pozor, vnetljive snovi. Ogenj, odprta luč in kajenje prepovedano</p>

	<p>Pritisnite gumb za črpanje bencina</p>
	<p>Kapaciteta rezervoarja</p>
	<p>Simbol za razmerje mešanice bencina/olja, ki jo je treba doliti, na pokrovčku rezervoarja 40:1</p>
	<p>Nosite delovne rokavice.</p>
	<p>Nosite trdno obutev!</p>
	<p>Pozor! Nevarnost telesnih poškodb zaradi vrtečega se rezilnega valja! Rok in nog ne vstavljajte v odprtine, ko je stroj vključen.</p>
 	<p>Zaganjalna ročica (dušilka) »hladni zagon« Zaganjalna ročica (dušilka) »topel zagon in delo«</p>

Kazalo:	Stran:
1. Uvod	117
2. Opis naprave	117
3. Obseg dostave	117
4. Predpisana namenska uporaba	118
5. Pomembni napotki	118
6. Tehnični podatki	120
7. Zgradba in upravljanje.....	120
8. Delovna navodila.....	123
9. Vzdrževanje.....	124
10. Vzdrževanje.....	125
11. Odstranjevanje in ponovna uporaba	125
12. Pomoč pri motnjah	126

1. Uvod

Proizvajalec:

scheppach
 Fabrikation von Holzbearbeitungsmaschinen GmbH
 Günzburger Straße 69
 D-89335 Ichenhausen

Spoštovani kupec,

želimo vam veliko veselja in uspeha pri delu z vašim novim strojem.

Ob vestilo :

V skladu z veljavnim zakonom o varnosti izdelkov proizvajalec te naprave ni odgovoren za poškodbe nastale na napravi ali z uporabo te naprave zaradi:

- neprimerne uporabe,
- neupoštevanja navodil za uporabo,
- popravila s strani nepooblaščenih neusposobljenih oseb,
- vgradnje in zamenjave neoriginalnih rezervnih delov,
- neprimerne uporabe,

Priporo čila:

Pred sestavo in uporabo stroja preberite celotna navodila za uporabo.

Navodila so namenjena vašemu lažjemu spoznavanju s strojem, njegovo pravilno rabo ter načini uporabe. Priročnik za uporabo vsebuje pomembna navodila o tem kako varno, ustrezno in ekonomično delati z vašim strojem, kako se izogniti nevarnosti, prihraniti stroške in skrajšati čas popravila ter izboljšati zanesljivost in podaljšati življenjsko dobo vašega stroja.

Poleg navodil za varno delovanje naštetih v tem priročniku, morate vedno upoštevati vse predpise za varno delo, ki veljajo v vaši državi.

Navodila za uporabo hranite v bližini stroja. Hranite jih v prozorni plastični mapi in jih s tem zaščitite pred vlago in umazanijo. Z navodili mora biti seznanjen vsak posameznik pred pričetkom dela s strojem. Stroj lahko uporabljajo le osebe, ki so bile usposobljene za njegovo uporabo in so seznanjene z nevarnostmi povezanimi z uporabo stroja. Upoštevati je potrebno minimalno starostno mejo za delo s strojem.

Poleg tukaj navedenih varnostnih navodil in posebnih predpisov, ki veljajo v vaši državi, je potrebno pri delu s strojem upoštevati še splošno uveljavljena tehnična pravila za rokovanje z napravami za obdelovanje lesa.

Ne prevzemamo nikakršne odgovornosti za nezgode in poškodbe, nastale zaradi neupoštevanja teh navodil in varnostnih napotkov.

2. Opis naprave

1. Gumb za vklop
2. Blokiranje ročice za plin
3. Ročica za plin
4. Pihalna cev
5. Šoba
6. Motorna enota
7. Držalni ročaj
8. Zaganjalna vrstica
9. Pokrov rezervoarja
10. Ročna črpalka za gorivo
11. Ročica dušilke
12. Pokrov zračnega filtra
13. Vžigalna svečka
14. Nosilni ročaj
15. Posoda za mešanico
16. Ključ za vžigalne svečke
17. Lovilna vreča
18. Ukrivljena cev
19. Vakuumska cev (1)
20. Sesalna vakuumna cev (2)
21. Zvezdasti ročaj
22. Zaščitna mreža
23. Transportni varovalni obroč

3. Obseg dostave

- Odprite embalažo in napravo previdno vzemite ven.
- Odstranite ovojnino ter ovojna in transportna varovala (če obstajajo).
- Preverite, ali je obseg dobave celovit.
- Preverite, če so se naprava in deli pribora poškodovali med transportom. O morebitnih poškodbah nemudoma obvestite dobavitelja. Kasnejših pritožb ne bomo upoštevali.
- Po možnosti embalažo shranite do preteka garancijskega časa.
- Pred pričetkom z delom preberite navodila za uporabo in se seznanite s strojem.
- Nato jih zavrzite na okolju prijazen način.
- Uporabljajte originalne dodatke in nadomestne dele. Nadomestne dele lahko najdete pri vašem prodajalcu.
- Pri naročilu rezervnih delov sporočite našo številko za naročanje, tip stroja in leto izdelave.

Pozor!

Naprava in ovojnina niso otroške igrače! Otroci se ne smejo igrati s plastičnimi vrečkami, folijami in majhnimi delci! Obstaja nevarnost da delce pogoltnejo in se zadušijo!

- Motorna enota (6)
- Pihalna cev (4)
- Šoba (5)
- Ključ za vžigalne svečke (16)
- Posoda za mešanico (15)
- Vijak (K) in podložka (L)
- Lovilna vreča (17)
- Ukrivljena cev (18)
- Vakuumska cev (19)
- Sesalna vakuumska cev (20)

4. Predpisana namenska uporaba

Stroj ustreza trenutno veljavnim EU predpisom za stroje.

- Pred začetkom dela je treba namestiti vse zaščitne in varovalne priprave na stroju.
- Sesalnik/pihalnik listja je odobren le za listje in vrtni odpad, kot so trava in majhne veje. Drugačna uporaba ni dovoljena.
- Sesalnik/pihalnik listja se sme uporabljati le za suho listje, travo itd.
- Stroj je osnovan za upravljanje z eno osebo.
- Upravljevec je v delovnem območju odgovoren za tretje osebe.
- Upoštevajte vse varnostne napotke in opozorila o nevarnostih na stroju.
- Vsi varnostni napotki in opozorila o nevarnostih na stroju morajo biti popolni in v čitljivem stanju.
- Stroj lahko uporabljate samo v tehnično brezhibnem stanju in skladno z namenom ter navodili za uporabo, pri tem pa morate biti osveščeni o varnosti in se zavedati nevarnosti!
- Še posebej tiste motnje, ki lahko vplivajo na varnost, morate (dati) takoj odpraviti!
- Upoštevati je treba proizvajalčeve predpise glede varnosti, dela in vzdrževanja ter mere iz tehničnih podatkov.
- Upoštevati morate zadevne predpise za preprečevanje nezgod in ostala, splošno priznana varnostno-tehnična pravila.
- Stroj smejo uporabljati, vzdrževati ali popravljati samo strokovne osebe, ki se na to spoznajo in so poučene o nevarnostih. Lastnoročne spremembe na stroju izključujejo garancijo proizvajalca za poškodbe, do katerih pride kot posledica.
- Napravo uporabljajte v načinu delovanja sesanje le, če je montirana lovilna vreča.
- Ne sesajte gorečih, žarečih ali kadečih se materialov (npr. cigaret, žerjavice itd.), hlapov ali lahko vnetljivih, strupenih ali eksplozivnih snovi.
- Stroj se lahko uporablja samo z originalnim priborom in originalnimi orodji proizvajalca.
- Vsaka vrsta uporabe, ki presega opisano, velja za nenamensko uporabo. Proizvajalec ne daje garancije za poškodbe, ki nastanejo kot posledica take uporabe; tveganje pri takih delih nosi izključno uporabnik.

- Naprave ni dovoljeno uporabljati na gospodarskem, obrtnem ali industrijskem področju.
- Če niste prepričani, ali je delovni pogoji varen ali nevaren, ne delajte s strojem.

OPOZORILNI NAPOTEK! Pred zagonom naprave zaradi lastne varnosti temeljito preberite ta priročnik in splošne varnostne napotke. Če napravo prepustite tretjim osebam, vedno priložite ta navodila za uporabo.

Prosimo, da upoštevate, da naše naprave niso bile konstruirane za namene uporabe v obrtništvu ali industriji. Ne prevzemamo nobene odgovornosti, če je bila naprava uporabljena v obrtništvu ali industriji ter v podobnih dejavnostih.

5. Pomembni napotki

Splošni varnostni napotki

⚠ OPOZORILO Preberite vse varnostne napotke in navodila. Zaradi neupoštevanja varnostnih napotkov in navodil lahko pride do požara in/ali hudih telesnih poškodb. Uporabljajte samo goriva, ki so priporočena v navodilih (glejte poglavje: Goriva in maziva). Nikoli ne uporabljajte goriva, ki ni mešano z 2-taktnim motornim oljem. To lahko uniči stroj in dobaviteljeva garancija preneha veljati.

Hranite vse varnostne napotke in navodila za prihodnjo rabo.

Uvajanje

- Skrbno preberite ta navodila za uporabo. Seznanite se s pripravami za krmiljenje in regulacijo i in z ustrezno uporabo naprave.
- Osebe, ki zaradi psihičnih, senzoričnih ali duševnih sposobnosti ali zaradi neizkušenosti in neznanja niso sposobni varno uporabljati naprave, le-te ne smejo uporabljati brez nadzora ali navodil odgovorne osebe. Otroke je treba nadzorovati, da zagotovite, da se ne igrajo z napravo.
- Nikoli ne pustite otrokom, da bi uporabljali napravo.
- Druge osebe, ki niso seznanjene s temi navodili, naj ne uporabljajo naprave. Lokalni predpisi lahko določajo minimalno starost uporabnika.
- Naprave nikoli ne uporabljajte, če so v bližini druge osebe, še posebej otroci ali domače živali.
- Za nesreče ali nevarnosti, ki zadevajo tretje osebe ali njihovo imetje, je odgovoren upravljevec.

Splošni napotki

- Ne nosite širokih oblačil ali nakita. Za zaščito nog nosite dolge hlače. Če imate daljše lase, uporabljajte pokrivalo. Premikajoči se deli lahko zagrabijo ohlapna oblačila, nakit in dolge lase. Nosite primerna, trdna in tesno prilegajoča delovna oblačila.
- Motor naprave zaustavite vedno, ko stroj odločite in pred deli na napravi.
- Pri delu nosite zaščitna očala.
- Če imate težave z dihali ali pri delih, kjer se praši, uporabljajte dihalno masko.
- Nikoli ne uporabljajte naprave s poškodovanimi zaščitnimi pripravami ali pokrovi

Varnost na delovnem mestu

- Vaše delovno mesto mora biti vedno čisto in dobro osvetljeno. Nered ali neosvetljena delovna območja lahko vodijo do nesreč.
- Z napravo ne delajte v eksplozijsko ogroženem okolju, v katerem se nahajajo gorljive tekočine, plini ali prah. Naprava ustvarja iskre, ki lahko vna mejo prah ali hlape.
- Otroci in druge osebe se vam ne smejo približevati, medtem ko uporabljate napravo. Če vas zamotijo, lahko izgubite nadzor nad orodjem.

Varnost oseb

- Bodite pozorni, pazite, kaj delate, in k delu z orodjem pristopite z razumom. Ne uporabljajte orodja, če ste utrujeni ali pod vplivom drog, alkohola ali zdravil. Trenutek nepozornosti pri uporabi orodja lahko vodi do resnih telesnih poškodb.
- Nosite osebno zaščitno opremo in vedno zaščitna očala. Nošenje osebne zaščitne opreme, kot je maska za prah, ne drseči varnostni čevlji, zaščitna čelada ali zaščita sluha, odvisno od vrste in uporabe orodja, zmanjša tveganje telesnih poškodb.
- Preprečite nenameren zagon. Če imate pri nošenju orodja prst na stikalu, lahko to privede do nesreč.
- Preden boste vklopili orodje, odstranite orodja za nastavitve ali vijačni ključ. Orodje ali ključ, ki se nahaja v vrtečem se delu naprave, lahko privede do telesnih poškodb.
- Izogibajte se nenaravni telesni drži. Pazite, da stojite varno in da vedno ohranjate ravnotežje. Tako lahko orodje v nepričakovanih situacijah bolje kontrolirate.
- Nosite primerna oblačila. Ne nosite širokih oblačil ali nakita.
- Las, oblačil in rokavic ne približujte premikajočim se delom. Premikajoči se deli lahko zagrabijo ohlapna oblačila, nakit ali dolge lase.

Uporaba naprave in ravnanje z njo

- Ne preobremenite naprave. Za svoje delo uporabite temu namenjeno orodje. Z ustreznim orodjem lahko v podanem območju moči delate boljše in varneje.
- Ne uporabljajte orodja, ki ima okvarjeno stikalo. Orodje, ki ga ni več mogoče vklopiti ali izklopiti, je nevarno in ga je treba popraviti.
- Nerabljen orodja hranite izven dosega otrok. Osebam, ki niso seznanjene s to napravo ali niso prebrali teh navodil, ne pustite uporabljati naprave. Orodja so nevarna, če jih uporabljajo neizkušene osebe.
- Orodja negujte s skrbnostjo. Preverite, če gibljivi deli brezhibno delujejo in se ne zatikajo, če so deli zlomljeni ali tako poškodovani, da je delovanje orodja omejeno. Pred uporabo naprave je treba popraviti poškodovane dele. Veliko nesreč se zgodi zaradi slabo vzdrževanih orodij.
- Napravo, pribor, vložna orodja itd. uporabljajte v skladu s temi navodili. Pri tem upoštevajte delovne pogoje in opravilo, ki ga je treba izvršiti. Uporaba naprave v namene, za katere ni predvidena, lahko vodi do nevarnih situacij.

Varno ravnanje z gorivi

Goriva in hlapi goriv so požarno nevarni in pri vdihavanju ter stiku s kožo lahko povzročijo hude poškodbe. Pri ravnanju z gorivom je zaradi tega potrebna previdnost in je treba poskrbeti za dobro prezračevanje.

- Pred dolivanjem goriva v napravo izklopite motor in počakajte, da se naprava ohladi.
- Pri dolivanju goriva ne kadite in se ne približujte odprtemu ognju (slika 2).
- Pri dolivanju goriva nosite rokavice.
- Goriva ne dolivajte v zaprtih prostorih (nevarnost eksplozije).
- Pazite, da se gorivo ali olje ne bosta razlila. Če pride do razlitja goriva ali olja, takoj očistite napravo. Če pride do razlitja goriva ali olja, se takoj preoblecite.
- Pazite, da gorivo ne zaide v zemljo.
- Po dolivanju goriva znova skrbno zaprite pokrov rezervoarja in pri tem pazite, da ga med delom ne boste izgubili.
- Pazite, da bodo pokrovček rezervoarja in vodi za gorivo tesnili.
- Če so prisotna puščajoča mesta, naprave ne smete zagnati.
- Goriva transportirajte in skladiščite samo v vsebnikih, ki so za to dovoljeni in označeni.
- Otrokom ne pustite v bližino goriv.
- Goriv ne transportirajte in skladiščite v bližini gorljivih ali lahko vnetljivih snovi, kot so iskre ali odprti ognji.

- Pred zagonom naprave se od mesta za dolivanje goriva odmaknite za najmanj tri metre.
- Za zmanjšanje nevarnosti požara – motor in zvočna izolacija naj bosta brez ostankov rezanja, listov in mazalnih sredstev!
- Ročaji morajo biti suhi, čisti in brez gorivne mešanice.
- Nikoli ne dolivajte goriva, ko motor teče ali je vroč.

Preostala tveganja

Tudi pri pravilni uporabi lahko kljub upoštevanju vseh zadevnih varnostnih določil lahko obstajajo preostala tveganja zaradi konstrukcije, ki jo zahteva namen uporabe.

Upoštevanje teh navodil in previdnost zmanjšata tveganje telesnih poškodb in škode.

- Poškodbe zaradi izvrženih delov.
- Zlom in izmet kosov rezila.
- Nevarnost zastrupitve z ogljikovim monoksidom pri uporabi naprav v zaprtih ali slabo prezračenih prostorih.
- Nevarnost opeklin pri dotiku vročih sestavnih delov.
- Škodovanje sluhu pri daljših delih brez zaščite za sluh.

Poleg tega so lahko kljub vsem zadevnim preventivnim ukrepom prisotna ostala tveganja, ki niso očitna. Ostala tveganja lahko minimizirate, če skupaj upoštevate „varnostne napotke“ in „namensko uporabo“ ter navodila za uporabo.

6. Tehnični podatki

Mere D x Š x V	1250 x 550 x 370 mm
Hitrost zraka maks.	260 km/h
Volumen lovilne vreče	50 l
Pogon	
Delovna prostornina	25,4 cm ³
Nazivna moč motorja	0,7 kW
Število vrtljajev v prostem teku	3500 ± 300 min ⁻¹
Prostornina rezervoarja za bencin	650 cm ³
Tip motorja	4-taktni, zračno hlajen
Teža pihalnika listja	4,7 kg
Teža sesalnika listja	5,9 kg
Skupna teža	6,4 kg

Pridržujemo si pravico do tehničnih sprememb!

Informacije o nastajanju hrupa, izmerjene v skladu z zadevnimi standardi:

Nivo zvočnega tlaka $L_{pA} = 97,0$ dB(A)

Nivo zvočne moči $L_{WA} = 108,4$ dB(A)

Merilna negotovost $K_{pA} = 3$ dB(A)

Nosite glušnike.

Zaradi vpliva hrupa lahko oglušite.

Vibracije

Spodnji ročaj $A_{hv} = 15,1$ m/s²

Zgornji ročaj $A_{hv} = 11,92$ m/s²

Merilna negotovost $K_{pA} = 1,5$ m/s²

Nastajanje hrupa in vibracij omejite na minimum!

- Uporabljajte samo brezhibne naprave.
- Redno vzdržujte in čistite napravo.
- Svoj način dela prilagodite napravi.
- Ne preobremenite naprave.
- Po potrebi predajte napravo v pregled.
- Izklopite napravo, ko je ne uporabljate.
- Nosite rokavice.

Poglavja tega priročnika, ki se nanašajo na varnost, so označena s tem znakom:

7. Zgradba in upravljanje

POZOR! Pred vsemi deli na napravi – čiščenje, pregled, vzdrževanje ali druga dela – napravo vedno izklopite.

POZOR!

Transportni varovalni obroč (23) slika 1 odstranite.

Pihalnik listja

Montaža pihalne cevi: (slike 7-9)

OPOZORILNI NAPOTEK: Naprave nikakor ne smete vklopiti ali uporabljati, dokler ni popolnoma montirana.

- Odstranite vijak (K) in podložko (L) na izpustu zraka.
- Pihalno cev (4) naravnajte na nastavek izpusta zraka, potisnite cev skupaj in zavrtite za 90 °v smeri urnega kazalca, da ga trajno pritrdite.
- Pihalno cev (4) z vijakom (K) in podložkami (L) pritrdite na izpust zraka.
- Šobo (5) naravnajte na nastavek (P) pihalne cevi, šobo in cev potisnite skupaj in zavrtite za 90 °v smeri urnega kazalca, da jo trajno pritrdite.

Opozorilo! Uporabljajte samo originalne dele in opremo proizvajalca. Če tega ne upoštevate, se lahko zmanjša moč, pride do poškodb in preneha veljati garancija. Stroja nikoli ne uporabljajte brez zaščite!

Sesalnik listja

Montaža: (slike 6–10)

△ OPOZORILNI NAPOTEK: Naprave nikakor ne smete vklopiti ali uporabljati, dokler ni popolnoma montirana.

Montaža sesalne cevi (slike 10–14)

- Odstranite vijak za izpuščanje olja (1) in podložko (2).
- Cev (18) naravnajte na nastavek izpusta zraka, nato potisnite cev prek izpusta zraka in jo zavrtite za 90 ° proti smeri urnega kazalca, da jo trajno pritrdite.
- Konec cevi (18) vstavite v lovilno vrečo (17) in zaprite odprtino s priloženim sprijemalnim zapiralom.
- Cev (18) z vijakom (K) in podložkami (L) pritrdite na izpust zraka.
- Sprostite zvezdasti ročaj (21) in odprite zaščitno mrežo (22).
- Sesalno cev (19) naravnajte na nastavek dovoda, nato potisnite cev proti nastavku in jo zavrtite za 90 ° v smeri urnega kazalca, da jo trajno pritrdite.
- Drugo sesalno cev (20) naravnajte na nastavek prve cevi (19), potisnite obe cevi skupaj in zavrtite za 90 ° v smeri urnega kazalca, da ju trajno pritrdite.
- Torbo obesite prek ramen in s pasom prilagodite višino.

Napotek: Upoštevajte, da sta po pritrjevanju na napravo obe sesalni cevi trdno povezani med seboj in jih ne smete več razstavljati!

Upravljanje naprave

Priprave na delo

Pred vsakim zagonom preverite napravo glede naslednjih točk:

- Tesnjenje sistema za gorivo.
- Brezhibno stanje in celovitost zaščitnih naprav in rezalne priprave.
- Dobra pritrditev vseh vijačnih povezav.
- Lahko premikanje vseh premičnih delov.
- Zaprta zaščitna loputa (E) in da so vsa varnostna stikala (F) aktivirana (slika 15)

Gorivo in olje

Priporočena goriva

Uporabljajte samo mešanico neosvinčenega bencina in posebnega 2-taktnega motornega olja.

Mešanico goriva zmešajte skladno s tabelo za mešanje goriva.

Pozor: Ne uporabljajte mešanic goriva, ki so bile skladiščene dlje kot 90 dni.

Pozor: Ne uporabljajte 2-taktnih olj, na katerih se priporoča razmerje mešanice 100:1. V primeru poškodb motorja, do katerih pride zaradi nezadostnega mazanja, garancija preneha veljati.

Pozor: Za prevažanje in skladiščenje goriva uporabljajte samo predvidene in dovoljene vsebnike.

V priloženo mešalno steklenico vedno dodajte primerno količino bencina in 2-taktnega olja. Nato posodo dobro premešajte.

Nikoli ne uporabljajte olja za 4-taktne motorje ali vodno hlajene 2-taktne motorje. S tem lahko povzročite umazanje vžigalnih svečk, blokado izpušnega dela ali lepljenje batnega obročka.

Mešanice goriv, ki se jih ne uporablja en mesec ali dlje, lahko zamašijo uplinjač ali poslabšajo delovanje motorja. Nepotrebno gorivo vlijte v zračno nepreputno posodo, ki jo shranite na temnem, hladnem prostoru.

Tabela za mešanje goriva

Postopek mešanja: 40 delov bencina in 1 del olja

Primer:

1 l bencina: 0,025 l 2-taktnega olja

5 l bencina: 0,125 l 2-taktnega olja

Opozorilo! Pazite na izpušni plin.

Pred dolivanjem goriva vedno izklopite motor. Bencina nikoli ne dolivajte v napravo, medtem ko motor deluje ali je vroč. Obstaja nevarnost požara!

**Gorivo dolivajte samo na prostem ali v dobro prezračenih prostorih. Pazite, da gorivo ne zai-
de v zemljo (zaščita okolja). Uporabljajte primer-
no podlago.**

Dolivanje bencina

**Nevarnost telesnih poškodb! Bencin je eksplo-
ziven!**

Izklopite motor in počakajte, da se ohladi!

- Nosite zaščitne rokavice!
- Izogibajte se stiku s kožo in očmi!
- Obvezno upoštevajte razdelek »Varnostni napotki«.
- Napravo polnite samo na prostem ali v dovolj prezračenih prostorih.
- Očistite okolico območja za dolivanje goriva. Nečistoče v rezervoarju povzročijo motnje pri delovanju. Preden mešanico goriva dolijete v rezervoar, jo pretresite še enkrat.
- Pokrov rezervoarja odprite počasi, da sprostite nadtlak, ki je morda prisoten.
- Mešanico goriva dolijte počasi do spodnjega roba nastavka za polnjenje.
- Pokrovček rezervoarja znova zaprite. Prepričajte se, da je pokrovček rezervoarja tesno zaprt.
- Očistite pokrovček rezervoarja in okolico.
- Preverite, ali rezervoar in vodi za gorivo puščajo.

- Pred zagonom motorja se od mesta za dolivanje goriva odmaknite za vsaj tri metre.

Izpuščanje bencina

Rezervoar praznite samo na prostem ali v dobro pre-zračenih prostorih. Pazite, da gorivo ne zaide v zemljo (zaščita okolja). Uporabljajte primerno podlago.

- Pod vijak za izpuščanje bencina podstavite lovilno posodo.
- Odvijte zaporko rezervoarja in jo snemite.
- Mešanico bencina/olja izpuscite do konca.
- Zaporko rezervoarja z roko privijte nazaj.

Pred uporabo izvedite preverjanje!

- Preverite, ali je naprava v varnem stanju:
- Preverite, ali naprava pušča.
- Preverite, ali so na napravi vidne poškodbe.
- Preverite, ali so vsi deli naprave dobro nameščeni.
- Preverite, ali so vse varnostne priprave v dobrem stanju.

Zagon naprave

- Pred zagonom naprave morate zagotoviti, da je vmesni kos cevi pravilno nameščen
- Upoštevajte napotke za zagon motorja, kot je opisano v navodilih.
- Pazite, da nič ne pokriva izpuha, ker le-ta oddaja vročino.
- Ročaj držite z desno roko in premikajte pihalno cev sem ter tja, da odstranite umazanijo z zelene površine.
- V ročaj sta vgrajena ročica za plin in stikalo za vklop/izklop.
- Z blokado plina lahko motor blokirate na polni plin, ne da bi stalno pritiskali za ročico za plin. Pozor: Pred izklopom naprave blokado plina potisnite nazaj na prosti tek.

Stroj lahko uporabljate tako kot pihalnih kot tudi vakuumski zbiralnik.

Za oba načina uporabe je treba pravilno montirati ustreznih pribor, ki je v obsegu dobave.

Opozorilo: Razpakiranje in montiranje sklopa naj poteka na ravni in stabilni površini, z zadostnim prostorom za premikanje stroja in njegove embalaže.

POMEMBNO Varnostni sistemi preprečujejo, da bi se motor zagnal, dokler vakuumska ali pihalna cev nista pravilno sestavljeni.

PREVERJANJE STROJA

Pred začetkom dela poskrbite za naslednje točke:

- Preverite, ali so vsi vijaki na stroju trdno priviti.
- Pri uporabi vakuumskega zbiralnika pazite, da je vreča pravilno nameščena in je zadruga zaprta.
- Preverite, ali je zračni filter čist.
- Preverite, ali so ročaji dobro pritrjeni.

- Pribor pripravite glede na vrsto dela (kot pihalnik ali vakuumski zbiralnik) in se prepričajte, da je pravilno montiran.

Zagon (slika 6)

Ko je naprava montirana pravilno, zaženite motor, kot je opisano spodaj:

1. Motorno stikalo (1) potisnite v vklopljen položaj (E).
2. Premaknite ročico dušilke (11) v položaj
3. Črpalko za bencin (10) pritisnite več kot 5-krat (G).
4. Da bi zagnali motor, 3- do 5-krat povlecite za ročaj zagonske vrvice (8).
5. Ko motor deluje, počakajte za kratek čas, nato pa ročico dušilke (11) prestavite v ustrezen položaj
6. Če pride do težav, morate motorno stikalo (1) takoj preklopiti v položaj »0«, tako da se motor zaustavi. Pozor, stroj se lahko še nekaj sekund vrtil naprej.
7. Za zagon pri toplem motorju (do 15 min) lahko ročico dušilke pustite v položaju »toplega zagona in delovanja«.

Napotek: Če se motor ne zažene tudi po več poskusih, preberite razdelek »Odpravljanje napak na motorju«.

Napotek: Zaganjalno vrstico vedno povlecite naravnost ven. Če jo povlečete pod kotom, pride do trenja na ušescu. Zaradi trenja se vrstica odrgne in tako hitreje obrablja. Ko se zagonska vrstica znova uvleče, dobro držite ročaj zagonske vrvice.

Nikoli ne pustite, da bi vrstica v izvlečenem stanju skočila v prvotni položaj.

Načini delovanja

Delovanje pihalnika listja

Pozor: Med delom stroj stalno držite z desno roko za zgornji ročaj.

Število vrtljajev motorja prilagodite materialu, ki ga želite odstraniti:

Za lahek material na travi uporabite motor pri nižji hitrosti;

Za premikanje trave in lahkega listja na asfaltu ali trdnih tleh uporabite motor pri povprečni hitrosti;

Za težek material, kot je sveže zapadli sneg ali umazanija, uporabite motor pri višji hitrosti.

Opozorilo: Vedno pazite, da predmetov in prahu ne odpihne v smer oseb ali živali ali da ne poškodujete predmetov. Vedno upoštevajte smer vetra in nikoli ne delajte proti vetru.

Delovanje sesalnika listja

Opozorilo: Stroj morate med delom vedno držati z obema rokama. Levo roko položite na zgornji ročaj in desno na spodnji ročaj. Spodnji ročaj dvignite tako, da je vreča na desni strani upravljalca.

Pri uporabi v načinu vakuumskega zbiralnika naj motor deluje s srednjo/višjo hitrostjo.

Med zbiranjem zaokroženi del cevi držite nekaj centimetrov nad tlemi. Torba deluje tudi kot filter, podobno kot pri običajnem hišnem sesalniku. Zato je najbolje:

- da lovilne vreče za listje ne napolnite popolnoma,
- da velike predmete takoj odstranite.

Za praznjenje lovilne vreče:

- Izklopite motor.
- Odprite zadrgo (11) in izpraznite vrečo, ne da bi jo odpeli s povezovalne cevi.
- POMEMBNO Ko uporabljate vakuumski zbiralnik, ne pobirajte mokre trave ali listja, sicer de rotor ali torba lahko zamašita.

POMEMBNO Ko uporabljate stroj kot vakuumski zbiralnik obstaja nevarnost, da posesate predmete, ki lahko zablokirajo stroj in rotor. V tem primeru:

- Takoj zaustavite motor – snemite vtič vžigalne svečke.
- Razstavite vakuumsko cev.
- Odstranite tujek iz vakuumskega dovoda.
- Prepričajte se, da nič ne blokira rotorja, preden stroj ponovno uporabite.

POMEMBNO Preveč polna vreča zmanjša učinkovitost stroja in lahko povzroči pregrevanje motorja.

Ko končate z delom:

- Izklopite motor, kot je opisano zgoraj
- Izpraznite vrečo, če ste stroj uporabljali kot vakuumski zbiralnik

Nastavljanje prostega teka (slika 5)

Prosti tek je treba nastaviti, če se motor večkrat izklopi ali pa pri uporabi dušilne lopute ne ugotovite pomembnih sprememb hitrosti.

Nastavitev lahko opravite po zagonu motorja z izvijačem na vijaku (D). Pred nastavitvijo pustite, da motor nekaj minut teče v prostem teku

- Zavrtite v smeri urnega kazalca, če želite povišati število vrtljajev motorja;
- Zavrtite proti smeri urnega kazalca, da znižate število vrtljajev motorja.

Po nastavitvi naj bi motor brez nepravilnosti ali premorov tekel v prostem teku.

Zaustavitev motorja

Zaporedje korakov pri izklopu v sili:

- Če morate pihalno napravo nemudoma zaustaviti, preklopite vžigalno stikalo na „OFF“.

Običajno zaporedje korakov:

- Za zaustavitev motorja potisnite blokado ročice plina, da motor teče v prostem teku. Nato stikalo za vklop/izklop obrnite v položaj »OFF«.

8. Delovna navodila

Delovanje

- Ne kadite, ko dolivate gorivo ali upravljate z napravo.
- Rok in delov telesa ne približujte izpuhu in kablu za vžig.
- Ko motor deluje, motorna naprava oddaja strupene izpušne pline. Nikoli ne delajte v zaprtih ali slabo prezračevanih prostorih.
- Orodja uporabljajte samo ob dnevni svetlobi ali zadostni umetni svetlobi.
- Ne podcenjujte moči. Vedno pazite na stabilen položaj in ravnotežje.
- Če je mogoče, naprave ne uporabljajte v mokri travi.
- Na pobočjih še posebej pazite na stabilen položaj.
- Vedno hodite, ne tecite.
- Prezračevalna odprtina naj bo vedno čista.
- Pihalne odprtine nikoli ne usmerite v osebe ali živali.
- Stroj uporabljajte le ob primernih urah – ne zgodaj zjutraj ali pozno zvečer, ko bi tako motili druge ljudi. Upoštevajte čas, ki ga navajajo lokalni upravni organi.
- Stroj uporabljajte z najmanjšim možnim številom vrtljajev motorja za izvedbo del.
- Pred pričetkom pihanja z grabljami in metli odstranite tujke.
- Ob prašnih pogojih je treba površino rahlo navlažiti, če je na voljo priključek za zalivanje, ga uporabite.
- Uporabite celotni nastavek pihalnih šob, da tok zraka lahko deluje blizu tal.
- Pazite na otroke, domače živali, odprta okna in varno odpihnite tujke.
- Če naprava oddaja nenormalne zvoke ali oddaja nenavadne vibracije, jo preverite. Nenavadne vibracije lahko poškodujejo upravljalca in povzročijo škodo na napravi.
- Naprave ne smete uporabljati z okvarjeno ali odstranjeno zaščitno opremo.
- Vročega motorja ne odlagajte v bližini lahko vnetljivih predmetov/materialov.
- S pihalnikom lahko odpihneta nečistoče s terase, s poti in hodnikov, s trave, z grmovja in z robnikov.
- Vročega motorja ne odlagajte v bližini lahko vnetljivih predmetov/materialov.

Pihanje in sesanje

- Pred začetkom dela vedno preverite delovno območje. Odstranite vse predmete ali ostanke, ki bi jih lahko odneslo ali bi se lahko zataknilo v napravo in jo zamašile.
- Redno preverjajte, ali je lovilna vreča obrabljena ali poškodovana.
- Alternativno lahko napravo vodite tudi čisto nad tlemi in premikate z ene na drugo stran, pri tem hodite naprej in šobo za odstranjevanje materiala usmerite na delovno območje.
- Material spihajte skupaj na priročen kup.

9. Vzdrževanje

Pozor!

Pred vsakim čiščenjem izvalcite vtič vžigalne svečke. Napravo za čiščenje nikoli ne potopite v vodo ali druge tekočine.

Napravo shranjujte na varnem in suhem mestu ter izven dosega otrok.

Čiščenje

- Prezračevalne reže naprave morajo biti čiste, da ne pride do pregrevanja motorja.
- Ohišje naprave redno čistite z mehko krpo, če je mogoče, po vsaki uporabi.
- Prezračevalne reže morajo biti očiščene umazane in prahu.
- Če se umazanija ne odlušči, uporabite z milnico navlaženo mehko krpo.
- Redno preverjajte napravo pred začetkom dela.
- Nikoli ne čistite in pršite naprave z vodo. Čistite ohišje motorja le z vlažno krpo in nikoli ne uporabljajte čistil ali topil! Tako bi lahko poškodovali plastične dele naprave. Potem ohišje motorja skrbno osušite.
- Ko končate z delom, snemite lovilno vrečo, jo obrnite okoli in temeljito očistite, da preprečite nastanjanje plesni in neprijetnih vonjav.
- Zelo umazano lovilno vrečo lahko operete z vodo in milom.
- Če se zadruga težko odpira in zapira, zobe zadrga namažite s suhim milom.
- Sesalno/pihalno cev očistite s ščetko če je umazana.
- Zaradi umazanije zaradi vsesanega materiala je lahko oteženo premikanje preklopne ročice (pihanje/sesanje). V takem primeru se bo ročica po večkratnem premikanju s sesanja na pihanje spet zlahka premikala.
- Uporabljajte samo originalni pribor in nadomestne dele.

Zamenjava in čiščenje vžigalne svečke (slika 3)

Najmanj enkrat letno ali pri rednem slabem zaganjanju preverite razmik med elektrodami na vžigalni svečki.

Pravilen razmak med vžigalno vrstico in vžigalnim kontaktom je 0,63 mm/0,25«.

- Počakajte, da se motor popolnoma ohladi.
- Vtič vžigalne svečke izvalcite iz vžigalne svečke in nato vžigalno svečko odstranite s priloženim ključem za vžigalne svečke.
- Če je elektroda čezmerno obrabljena ali če je obloga močna, je treba vžigalno svečko zamenjati s svečko istega tipa.
- Močna obloga na vžigalni svečki je lahko pogojena z naslednjim: Prevelikim deležem olja v bencinski mešanici, nizka kakovost olja, prestara bencinska mešanica ali zamašen zračni filter.
- Vžigalno svečko z roko zavrtite do konca v navoj. Pri tem pazite, da se vžigalna svečka ne bi zatikala.
- S priloženim ključem za vžigalne svečke zategnite vžigalne svečke.
- Če uporabljate momentni ključ, je zatezni moment 12–15 Nm.
- Vtič vžigalne svečke namestite nazaj na vžigalno svečko.

Očistite zračni filter (slika 4)

Umazani zračni filtri zmanjšajo moč motorja zaradi manjšega dovajanja zraka v uplinjač. Prah in pelod mašita pore zračnega filtra. Redno preverjanje je zato nujno.

- Odprite (A) pokrov (B) zračnega filtra in odstranite gobasti filtrirni element (C).
- Pokrovček zračnega filtra (B) namestite nazaj, da ne bi padel v zračni kanal.
- Filtrirni element operite v topli milnici, ga izplaknite in pustite, da se posuši na zraku.

Pozor: Zračnega filtra nikoli ne čistite z bencinom ali vnetljivimi topili.

Da se življenjska doba motorja ne bi skrajšala, je treba poškodovani zračni filter takoj zamenjati.

Opozorilo!

Motorja nikoli ne pustite teči, če ni vstavljen zračni filter.

FILTER ZA GORIVO

V rezervoarju za gorivo se nahaja filter, ki preprečuje, da bi nečistoče prišle v motor. Filter naj vaš trgovec zamenja enkrat letno.

- Naše stroje smo razvili tako, da dlje časa delujejo z minimalnimi stroški vzdrževanja. Pravilno delovanje je odvisno od rednega vzdrževanja in čiščenja stroja.
- Vedno pazite, da so vse matice, sorniki in vijaki trdno zategnjeni in dobro nameščeni, da je naprava v varnem delovnem stanju.
- Zamenjajte obrabljene ali okvarjene dele.
- Uporabljajte samo originalne nadomestne dele in dodatke.

- Napravo vedno shranjujte na suhem mestu. Za vse poškodbe, do katerih pride zaradi neupoštevanja napotkov v teh navodilih za uporabo, je uporabnik odgovoren sam.

To velja tudi za nepooblaščenke spremembe na napravi, uporabo neodobrenih nadomestnih delov, priključnih delov, delovnega orodja, ki je tuje vrste, in neprimerno uporabo ter posledične poškodbe zaradi uporabe okvarjenih delov.

Opozorilo!

Uporabljajte samo originalne dele in opremo proizvajalca. Če tega ne upoštevate, se lahko zmanjša moč, pride do poškodb in preneha veljati garancija.

Pomemben napotek v primeru popravila:

Ko pripravljate napravo za pošiljanje na popravilo, pazite, da jo iz varnostnih razlogov na servis pošljete brez olja in bencina.

Naročanje nadomestnih delov

Pri naročanju nadomestnih delov morate navesti naslednje podatke:

- Tip naprave
- Številka izdelka naprave

Servisne informacije

Upoštevajte, da so nekateri deli tega izdelka izpostavljeni naravni obrabi zaradi uporabe oz. da so nekateri deli potrošni material.

Obrabni deli*: Vžigalna svečka, Zračni filter, Filter za gorivo, Lovilna vreča

* ni nujno, da je v obsegu dobave!

10. Vzdrževanje

Previdno: Naprave nikoli ne spravite za več kot 30 dni, ne da bi izvedli naslednje korake:

Spravilo naprave

Če napravo spravite za več kot 30 dni, jo je treba za to pripraviti. Drugače preostalo gorivo v uplinjaču izhlapi in pusti gumi podobno usedlino. To lahko oteži zagon in ima za posledico draga popravila.

- Pokrovček rezervoarja goriva počasi snemite, da sprostite morebiten tlak v rezervoarju. Rezervoar previdno izpraznite. Rezervoar praznite samo na prostem ali v dobro prezračenih prostorih. Pazite, da gorivo ne zaide v zemljo (zaščita okolja). Uporabljajte primerno podlago.
- Zaženite motor in ga pustite delovati, dokler se ne zaustavi, da tako odstranite gorivo iz uplinjača.
- Počakajte, da se motor ohladi (pribl. 5 minut).
- Odstranite vžigalno svečko.

- V izgorevalno komoro dolijte 1 čajno žličko čistega 2-taktnega olja. Večkrat počasi povlecite za zagonsko vrstico, da tako prevlečete notranje komponente. Vžigalno svečko namestite nazaj.

Napotek: Napravo spravite na suhem mestu, daleč proč od morebitnih virov vžiga, npr. peči, plinskih grelnikov za vodo, plinskih sušilnikov, itd.

Ponovni zagon

- Odstranite vžigalno svečko.
- Povlecite za zagonsko vrstico, da iz izgorevalne komore odstranite čezmerno olje.
- Očistite vžigalno svečko in pazite na primeren razmik med elektrodami na vžigalni svečki; namesto tega lahko namestite novo vžigalno svečko s primernim razmikom med elektrodami.
- Napravo pripravite za uporabo.

11. Odstranjevanje in ponovna uporaba

Naprava se nahaja v embalaži, da ne bi prišlo do poškodb med transportom. Ta embalaža je surovina in s tem ponovno uporabna ali pa jo je možno reciklirati. Naprava in njen pribor sta izdelana iz različnih materialov kot npr. kovine in plastika. Pokvarjene sestavne dele odstranite med posebne odpadke. V ta namen povprašajte v tehnični trgovini ali na občinski upravi!

12. Pomoč pri motnjah

V naslednji tabeli so prikazani simptomi napak in opisana pomoč, če vaš stroj ne deluje pravilno. Če s tem ne morete lokalizirati in odpraviti težave, se obrnite na svoj servis

Motnja	Mogoč vzrok	Ukrep
Naprava se ne zažene	<ul style="list-style-type: none"> Zračni filter je umazan Filter za gorivo je zamašen Pomanjkljiva oskrba z gorivom Napaka v vodih za gorivo Zaganjalnik je okvarjen Zalivanje motorja Vtič vžigalne svečke ni nameščen Ni vžigalne iskre Motor je okvarjen Uplinjač je okvarjen Pihalna/sesalna cev ni popolnoma montirana 	<ul style="list-style-type: none"> Očistite/zamenjajte zračni filter Očistite ali zamenjajte filter za gorivo Dolivanje goriva Preverite, ali so vodi za gorivo prepognjeni oziroma poškodovani Stopite v stik s servisno službo Odstranite vžigalno svečko, jo očistite in posušite; nato večkrat povlecite zagonsko vrstico; vžigalno svečko montirajte nazaj Preverite, ali je vtič vžigalne svečke nameščen pravilno Očistite oz. zamenjajte vžigalno svečko Preverite, ali je kabel za vžig poškodovan Stopite v stik s servisno službo Stopite v stik s servisno službo Montirajte 2-delno pihalno/sesalno cev
Naprava se zažene in zaustavi	Napačna nastavitve uplinjača (vrtljaji v prostem teku)	Stopite v stik s servisno službo
Naprava deluje s prekinitvami (cuka)	<ul style="list-style-type: none"> Uplinjač je nastavljen napačno Vžigalna svečka je umazana s sajami Okvarjeno stikalo za vklop/izklop 	<ul style="list-style-type: none"> Stopite v stik s servisno službo Očistite ali zamenjajte vžigalno svečko Stopite v stik s servisno službo
Nastajanje dima	<ul style="list-style-type: none"> Napačna mešanica goriva Uplinjač je nastavljen napačno 	<ul style="list-style-type: none"> Uporabljajte mešanico dvotaktnega olja v mešalnem razmerju 40:1 Stopite v stik s servisno službo
Naprava ne deluje s polno močjo	<ul style="list-style-type: none"> Zračni filter je umazan Uplinjač je nastavljen napačno Lovilna vreča je polna Lovilna vreča je umazana Izbirno stikalo v napačnem položaju Naprava je zamašena ali blokirana s tujki 	<ul style="list-style-type: none"> Očistite ali zamenjajte zračni filter Stopite v stik s servisno službo Preverite izpuh Izpraznite lovilno vrečo Očistite lovilno vrečo Izbirno stikalo nastavite na simbol za sesanje Odstranite zataknjene predmete in blokade (glejte poglavje čiščenje in vzdrževanje)

Laitteessa olevien symbolien selitys

	<p>Lue ja huomioi käyttöohje ja turvallisuusohjeet ennen käyttöönottoa!</p>
	<p>Käytä suojalaseja!</p>
	<p>Varoitus! Jos ohjeet laiminlyödään, seurauksena voi olla hengenvaara, loukkaantumisvaara tai työkalun vioittuminen</p>
	<p>Huomio, loukkaantumisvaara! Älä koskaan laita käsiäsi terien lähelle.</p>
	<p>Taattu äänen tehotaso</p>
	<p>Huomio! Sinkoutuvien esineiden aiheuttama loukkaantumisvaara</p>
	<p>Huomio! Pakoputki ja muut moottorin osat muuttuvat käytön aikana erittäin kuumiksi, älä koske niihin</p>
	<p>Pyydä sivullisia pysymään etäällä.</p>
	<p>Käytä kuulosuojaimia!</p>
	<p>Tuote vastaa voimassa olevia eurooppalaisia direktiivejä.</p>
	<p>Huomio, palovaarallisia aineita. Tuli, avonainen valo ja tupakointi kielletty</p>

	<p>Paina bensiinipumpun nappia</p>
	<p>Säiliön tilavuus</p>
	<p>Säiliön kanssa oleva symboli täytettävän bensiinin ja öljyn sekoitussuhteesta 40:1</p>
	<p>Käytä työkäsineitä!</p>
	<p>Käytä tukevia kenkiä!</p>
	<p>Huomio! Loukkaantumisvaara pyörivässä terässä! Pidä kädet ja jalat aukkojen ulkopuolella, kun kone on käynnissä.</p>
 	<p>Käynnistysvipu (rikastin) "kylmäkäynnistys" Käynnistysvipu (rikastin) "lämminkäynnistys ja työskentely"</p>

Sisällysluettelo:
Sivu:

1.	Johdanto.....	130
2.	Laitteen kuvaus	130
3.	Toimituksen sisältö.....	130
4.	Määräystenmukainen käyttö.....	131
5.	Tärkeitä ohjeita	131
6.	Tekniset tiedot	133
7.	Rakenne ja käyttö	133
8.	Työohjeita	136
9.	Huolto	137
10.	Varastointi.....	138
11.	Hävittäminen ja kierrätys	138
12.	Ohjeet häiriöiden poistoon	139

1. Johdanto

Valmistaja:

scheppach

Fabrikation von Holzbearbeitungsmaschinen GmbH
Günzburger Straße 69
D-89335 Ichenhausen

Arvoisa asiakas

Toivotamme sinulle paljon iloa ja menestystä työkennellessäsi uudella laitteellasi.

Huomautus:

Tämän laitteen valmistaja ei tuotevastuulain mukaan vastaa vahingoista, joita aiheutuu tälle laitteelle tai tämän laitteen käytön seurauksena, jos vahinkotapaus liittyy johonkin seuraavista:

- epäasianmukainen käsittely,
- käyttöohjeen laiminlyönti,
- ulkopuolisten, valtuuttamattomien henkilöiden toimesta tehdyt korjaukset,
- muiden kuin alkuperäisten varaosien asennus ja vaihtaminen,
- määrästenvastainen käyttö,

Huomaa:

Lue käyttöohjeen koko sisältö ennen asennusta ja käyttöönottoa.

Tämän käyttöohjeen tarkoituksena on helpottaa laitteeseen perehtymistä ja sen määräystenmukaisten käyttömahdollisuuksien hyödyntämistä.

Käyttöohje sisältää tärkeitä ohjeita turvalliseen, asianmukaiseen ja taloudelliseen työskentelyyn laitteella ja tietoja siitä, miten vältetään vaaroja, säädetään korjauskustannuksissa, ehkäistään seisokkeja ja parannetaan laitteen luotettavuutta ja pidennetään sen käyttöikä.

Tässä käyttöohjeessa olevien turvallisuusohjeiden lisäksi on ehdottomasti huomioitava kansalliset laitteen käyttöä koskevat määräykset.

Säilytä käyttöohjetta laitteen yhteydessä muovikuoreessa lialta ja kosteudelta suojattuna. Jokaisen käyttöhenkilön on luettava se huolellisesti ja noudatettava sitä tunnontarkasti aina ennen työn aloittamista. Laitteen parissa saavat työskennellä vain sellaiset henkilöt, jotka ovat saaneet tarvittavat tiedot laitteen käytöstä ja siihen liittyvistä vaaroista. Määrätyt alaikäraja on noudatettava.

Tämän käyttöohjeen sisältämien turvaohjeiden ja maasi erityisten määräysten lisäksi on noudatettava rakenteeltaan samalaisten koneiden käytöstä yleisesti hyväksytyjä sääntöjä.

Emme ota vastuuta onnettomuuksista tai vahingoista, jotka seuraavat tämän käyttöohjeen ja turvallisuusohjeiden laiminlyönnistä.

2. Laitteen kuvaus

1. KytKentäpainike
2. Kaasuvivun lukitus
3. Kaasuvipu
4. puhallusputki
5. Suutin
6. Moottoriyksikkö
7. pitokahva
8. käynnistysvinssi
9. polttoainesäiliön kansi
10. Polttoaineen käsipumppu
11. Rikastinvipu
12. Ilmansuodattimen kansi
13. Sytytystulppa
14. kantokahva
15. Sekoitussäiliö
16. Sytytystulppa-avain
17. Keräyspussi
18. Taivutettu putki
19. Tyhjiöputki (1)
20. Tyhjiöputken imu (2)
21. Tähtikahva
22. Suojaritilä
23. Kuljetussuojarengas

3. Toimituksen sisältö

- Avaa pakkaus ja ota laite varovasti ulos pakkauksesta.
- Poista pakkausmateriaali sekä pakkaus- ja kuljetusvarmistukset (jos sellaiset on).
- Tarkasta, onko toimituksen sisältö täydellinen.
- Tarkasta, onko laitteessa tai lisäosissa kuljetusvaurioita. Valitukset on annettava heti kuljettajan tiedoksi. Myöhemmin tehtyjä reklamaatioita ei hyväksytä.
- Säilytä pakkausta mahdollisuuksien mukaan takuuajan päättymiseen asti.
- Perehdy laitteeseen käyttöohjeen avulla ennen sen käyttöä.
- Kun laite on tullut käyttöikänsä päähän, vie se ympäristöystävälliseen jätehuoltoon.
- Käytä lisävarusteina ja kulutus- ja varaosina vain alkuperäisiä osia. Voit ostaa varaosia alueellasi toimivalta alan jälleenmyyjältä.
- Ilmoita tilauksissa laitteesi tuotenumero ja valmistusvuosi.

Huomio!

Laite ja pakkausmateriaali eivät ole lasten leikkikaluja! Lapset eivät saa leikkiä muovipussien, kalvojen tai pienosien kanssa! Vaarana osien joutuminen nieluun ja tukehtuminen!

- Moottoriyksikkö (6)
- Puhallusputki (4)
- Suutin (5)
- Sytytystulppa-avain (16)
- Sekoitussäiliö (15)

- Ruuvi (K) ja aluslaatta (L)
- Keräyspussi (17)
- Taivutettu putki (18)
- Tyhjiöputki (19)
- Tyhjiöputken imu (20)

4. Määräystenmukainen käyttö

Kone täyttää voimassa olevan EY-konedirektiivin vaatimukset.

- Kaikkien suoja- ja turvalaitteiden tulee olla koneeseen asennettuina ennen työskentelyn aloittamista.
- Lehti-imuri/-puhallin on hyväksytty vain lehtien ja puutarhajätteiden, kuten ruohon ja pienien oksien käsittelemiseen. Muunlainen käyttö ei ole sallittua.
- Lehti-imuria/-puhallinta saa käyttää vain kuiviin lehtiin, ruohon, jne.
- Kone on suunniteltu käytettäväksi yhden henkilön toimesta.
- Käyttöhenkilö on vastuussa siitä, että ulkopuoliset eivät pääse työalueelle.
- Huomioi kaikki koneessa olevat turvallisuus- ja varoitusohjeet.
- Pidä kaikki koneessa olevat turvaohjeet ja varoitukset aina täysilukuisina ja luettavassa kunnossa.
- Käytä konetta vain sen ollessa teknisesti moitteettomassa kunnossa ja käytä sitä aina määräystenmukaisesti, turvallisuusseikat ja vaarat huomioiden ja noudattaen käyttöohjetta.
- Korjaa (korjauta) viipymättä erityisesti sellaiset häiriöt, jotka voivat vaarantaa turvallisuuden!
- Valmistajan määrittämiä turvallisuus-, työ- ja huoltomääräyksiä sekä teknisissä tiedoissa annettuja mittoja on noudatettava.
- Asianmukaiset tapaturmantorjuntamääräykset ja muut yleisesti voimassa olevat turvatekniset määräykset on huomioitava.
- Vain koneeseen perehtyneet asiantuntevat henkilöt, jotka ovat saaneet opastuksen koneella työskentelyyn liittyvistä vaaroista, saavat käyttää, huoltaa tai korjata konetta. Jos koneeseen tehdään omavaltaisia muutoksia, valmistaja ei ota mitään vastuuta siitä aiheutuvista vahingoista.
- Käytä laitetta imu-käyttötavalla vain, kun keräyspussi on asennettu.
- Älä ime palavia, hehkuvia tai savuavia materiaaleja (esim. tupakannatsoja, kekäleitä jne.), höyryjä tai herkästi syttyviä, myrkyllisiä tai räjähtäviä aineita.
- Konetta saa käyttää vain valmistajan alkuperäisillä lisävarusteilla ja alkuperäisillä työkaluilla.
- Kaikki tämän ylittävä käyttö katsotaan määrästenvastaiseksi käytöksi. Valmistaja ei vastaa siitä aiheutuvista vahingoista, käyttäjä on tällöin yksin vastuussa.
- Laitetta ei saa käyttää liiketoiminnalliseen käyttöön, käsityöammatin harjoittamiseen tai teolliseen käyttöön.
- Jos et tiedä, onko joku työtapo turvallinen vai vaarallinen, älä työskentele koneella.

VAROITUS! Oman turvallisuutesi takia lue ennen laitteen käyttöönottoa tämä käyttöohje ja yleiset turvallisuusohjeet perusteellisesti. Jos luovutat laitteen jollekin toiselle, anna aina käyttöohje laitteen mukana.

Huomaa, että laitteitamme ei ole tarkoitettu kaupalliseen käyttöön, ammatin harjoittamiseen tai teolliseen käyttöön. Takuu ei ole voimassa, jos laitetta käytetään kaupalliseen tarkoitukseen, käsityöammatin harjoittamiseen tai teollisuudessa tai jossain muussa näitä vastaavassa toiminnassa.

5. Tärkeitä ohjeita

Yleiset turvallisuusohjeet

△ VAROITUS Lue kaikki turvallisuusohjeet ja käyttöä koskevat ohjeet. Laiminlyönnit turvallisuusohjeiden ja muiden ohjeiden noudattamisessa voivat aiheuttaa tulipalon ja/tai vakavia vammoja. Käytä vain tässä ohjeessa suositeltuja polttoaineita (katso luku: Poltto- ja voiteluaineet). Älä koskaan käytä polttoainetta, jota ei ole sekoitettu 2-tahtimoottoriöljyn kanssa. Se voi johtaa laitteen rikkoutumiseen ja takuun raukeamiseen.

Säilytä kaikki turvallisuusohjeet ja muut ohjeet myöhempiä tarvetta varten.

Laitteeseen perehtyminen

- Lue tämä käyttöohje huolellisesti läpi. Perehdy laitteen ohjaus- ja säätölaitteisiin sekä sen asianmukaiseen käyttöön.
- Henkilöt, jotka fyysisten, aistillisten tai henkisten kykyjensä vuoksi eivät pysty käyttämään tätä laitetta turvallisesti tai jotka ovat kokemattomia tai tietämättömiä laitteen toiminnasta, eivät saa käyttää tätä laitetta ilman vastuullisen henkilön valvontaa tai opastusta. Lapsia on valvottava sen varmistamiseksi, etteivät he leiki laitteen kanssa.
- Älä anna lasten koskaan käyttää tätä laitetta.
- Älä anna koskaan sellaisten henkilöiden käyttää tätä laitetta, jotka eivät ole perehtyneet näihin ohjeisiin. Paikalliset määräykset voivat määrittää käyttäjän vähimmäisiän.
- Älä käytä laitetta koskaan, kun lähellä on ihmisiä, erityisesti lapsia, tai kotieläimiä.
- Käyttäjällä on vastuussa onnettomuuksista ja vaaratilanteista, joita on aiheutunut muille henkilöille tai heidän omaisuudelleen.

Yleiset ohjeet

- Älä pidä päälläsi liian väljiä vaatteita tai koruja. Pukeudu pitkiin housuihin suojataksesi sääresi. Jos sinulla on pitkät hiukset, käytä päähinettä. Löysät vaatteet, korut ja pitkät hiukset voivat jäädä kiinni liikkuviin osiin. Käytä sopivaa lujaa, vartalon myötäistä työvaatetusta.

- Sammuta aina laitteen moottori, kun lasket koneen käsistäsi ja ennen kuin teet mitään töitä laitteeseen.
- Käytä suojalaseja työskennellessäsi.
- Käytä hengityssuojainta, jos sinulla on hengitystieongelmia tai kun työssä muodostuu pölyä.
- Älä käytä laitetta koskaan, jos sen suojalaitteet tai suojukset ovat vaurioituneet.

Työpaikan turvallisuus

- Pidä työpaikka siistinä ja hyvin valaistuna. Epäjärjestys tai huono/puuttuva valaistus työalueilla voi aiheuttaa onnettomuuksia.
- Älä työskentele laitteen kanssa räjähdysvaarallisessa ympäristössä, jossa on palavia nesteitä, kaasuja tai pölyjä. Laitteesta lähtee kipinöitä, jotka voivat sytyttää pölyn tai höyryt.
- Pidä lapset ja muut henkilöt loitolla laitteesta, kun käytät sitä. Jos huomiosi kiinnittyy muualle, voit menettää laitteen hallinnan.

Ihmisten turvallisuus

- Ole tarkkaavainen, toimi varovaisesti ja menettele järkevästi työkalua käyttäessäsi. Älä käytä mitään työkaluja, jos olet väsynyt tai jos olet huumavien aineiden, alkoholin tai lääkkeiden vaikutuksen alaisena. Huomion herpaantuminen hetkeksikin työkalua käytettäessä voi johtaa vakaviin vammautumisiin.
- Käytä henkilökohtaista suojavarustusta ja aina suojalaseja. Henkilökohtaisen suojavarustuksen, työkalulla tehtävistä töistä riippuen esimerkiksi pölynaamarin, luistamattomien turvajalkineiden, suojakypärän tai kuulosuojaimien käyttö, vähentää loukkaantumisvaaraa.
- Estä tahaton käyttöönotto. Jos sinulla työkalua kantaessasi on sormi kytkimellä, voi se johtaa onnettomuuksiin.
- Poista säätötyökalut tai ruuvimeisselit ennen kuin kytket työkalun päälle. Pyörivässä laitteen osassa oleva työkalu tai avain voi aiheuttaa vammoja.
- Vältä epänormaaleja vartalon asentoja. Varmista, että seisot tukevasti ja säilytät aina tasapainon. Näin pidät työkalun paremmin hallinnassa myös odottamattomissa tilanteissa.
- Käytä sopivaa vaatetusta. Älä pidä päälläsi liian väljiä vaatteita tai koruja.
- Pidä hiuksesi, vaatteesi ja käsineesi loitolla liikkuvista osista. Löysät vaatteet, korut tai pitkät hiukset voivat jäädä kiinni liikkuviin osiin.

Laitteen käyttö ja käsittely

- Älä ylikuormita laitetta. Käytä työssä siihen tarkoitettua työkalua. Sopivalla työkalulla työskentelet paremmin ja turvallisemmin ilmoitetulla tehoalueella.
- Älä käytä työkalua, jonka kytkin on viallinen. Työkalu, jota ei voi kytkeä asianmukaisesti päälle tai pois päältä, on vaarallinen ja se täytyy korjata.

- Säilytä käyttämättömiä työkaluja lasten ulottumattomissa. Älä anna laitetta sellaisten ihmisten käyttöön, jotka eivät ole perehtyneet kyseiseen laitteeseen tai jotka eivät ole lukeneet näitä ohjeita. Työkalut ovat vaarallisia, jos niitä käyttää henkilö, jolla ei ole kokemusta kyseisistä työkaluista.
- Pidä työkaluista hyvää huolta. Tarkasta, että liikkuvat osat toimivat moitteettomasti ja jumittumatta ja etteivät osat ole murtuneet tai vaurioituneet niin, että työkalun toiminta vaarantuu. Korjauta vialliset osat ennen laitteen käyttöä. Monien onnettomuuksien taustalla on työkalujen huono huolto.
- Käytä laitetta, lisävarusteita, käyttötyökaluja jne. näiden ohjeiden mukaisella tavalla. Huomioi tällöin työolosuhteet ja suoritettava tehtävä. Laitteen käyttö muuhun kuin niille määritettyihin käyttötarkoituksiin voi johtaa vaarallisiin tilanteisiin.

Polttoaineiden turvallinen käsittely

Polttoaineet ja polttoainehuurut voivat syttyä palamaan ja aiheuttaa hengitettäessä ja iholla vakavia vaurioita. Polttoaineita käsiteltäessä on siksi oltava varovainen ja huolehdittava hyvästä tuuletuksesta.

- Sammuta moottori ja anna laitteen jäähtyä ennen kuin täytät polttoainetta.
- Polttoainetta tankattaessa ei saa tupakoida eikä olla avotulen lähellä (kuva 2).
- Käytä suojakäsineitä, kun tankkaat polttoainetta.
- Älä tankkaa polttoainetta suljetuissa tiloissa (räjähdysvaara).
- Pidä huoli siitä, ettei läikytä polttoainetta tai öljyä. Puhdista laite heti, jos olet läikyttänyt polttoainetta tai öljyä. Vaihda vaatteet heti, jos olet läikyttänyt polttoainetta tai öljyä niihin.
- Pidä huoli siitä, ettei polttoainetta päädy maaperään.
- Sulje polttoainesäiliön kansi tankkauksen jälkeen uudelleen huolellisesti ja varmista, ettei se pääse irtomaahan käytön aikana.
- Varmista, että polttoainesäiliön kansi ja bensiiniputket ovat tiiviitä. Jos ne vuotavat, ei laitetta saa ottaa käyttöön.
- Kuljeta ja säilytä polttoaineita vain niille hyväksytyissä ja merkityissä säiliöissä.
- Säilytä polttoaineet lasten ulottumattomissa.
- Älä kuljeta tai säilytä polttoaineita palavien tai helposti syttyvien aineiden tai kipinöiden tai avotulen lähellä.
- Siirry laitteen käynnistämistä varten vähintään kolmen metrin päähän polttoaineen lisäspaikasta.
- Palovaaran vähentämiseksi pidä moottori ja äänenvaimennin puhtaana leikkausjätteistä, lehdistä ja voiteluaineista!
- Pidä kahvat kuivina ja puhtaina ja varmista, ettei niissä ole polttoaineseosta.
- Älä koskaan täytä polttoainetta moottorin ollessa käynnissä tai kuuma.

Jäännösriskit

Myös määräystenmukaisesti käytettynä voi kaikkien voimassa olevien turvallisuusmääräysten noudattamisesta huolimatta jäädä jäännösriskejä käyttötarkoituksen mukaan määritetystä rakenteesta johtuen. Huolellisuus ja varovaisuus vähentävät henkilövammojen ja vahinkojen riskiä.

- Sinkoutuvien osien aiheuttamat loukkaantumiset.
- Teräosien murtuminen ja kappaleiden sinkoutuminen niistä.
- Hiilimonoksidimyrkytyksen vaara, kun laitetta käytetään suljetuissa tai huonosti ilmastoiduissa tiloissa.
- Palovammojen vaara kosketettaessa kuumia rakenneosia.
- Kuulon heikkeneminen työskennellessä yhtäjaksoisesti pitkään ilman kuulosuojaimia.

Lisäksi kaikista asianmukaisista toimenpiteistä huolimatta voi jäljelle jäädä piileviä jäännösriskejä. Jäännösriskejä voidaan minimoida noudattamalla turvallisuusohjeita ja määräystenmukaista käyttöä koskevia määräyksiä sekä käyttöohjetta.

6. Tekniset tiedot

Mitat P x L x K	1250 x 550 x 370 mm
Ilman nopeus max.	260 km/h
Keräyssäkin tilavuus	50 l
käyttökoneisto	
Iskutilavuus	25,4 cm ³
Moottorin nimellisteho	0,7 kW
joutokäyntikierto- luku	3500 ± 300 r/min
Bensatankin tilavuus	650 cm ³
Moottorin tyyppi	2-tahtinen moottori, ilmajäähdytteinen
Lehtipuhaltimen paino	4,7 kg
Lehti-imurin paino	5,9 kg
Kokonaispaino	6,4 kg

Oikeus teknisiin muutoksiin pidätetään!

Melun syntymistä koskevat tiedot asiaankuuluvien standardien mukaan mitattuna:

Äänenpaine $L_{pA} = 97,0$ dB(A)

Ääniteho $L_{WA} = 108,4$ dB(A)

Mittausepävarmuus $K_{pA} = 3$ dB(A)

Käytä kuulosuojaimia.

Melu voi aiheuttaa kuulovamman.

Tärinä

Alakahva $A_{hv} = 15,1$ m/s²

Yläkahva $A_{hv} = 11,92$ m/s²

Mittauksen epävarmuus $K_{pA} = 1,5$ m/s²

Rajoita melun ja tärinän muodostuminen minimiin!

- Käytä vain moitteettomassa kunnossa olevia laitteita.
- Huolla ja puhdista laite säännöllisesti.
- Mukauta työtapasi laitteelle sopivaksi.
- Älä ylikuormita laitetta.
- Tarkastuta laite tarvittaessa.
- Kytke laite pois päältä, jos sitä ei käytetä.
- Käytä suojakäsineitä.

Tämän käyttöohjeen turvallisuuteen liittyvät kohdat on merkitty tällä merkillä: Δ

7. Rakenne ja käyttö

HUOMIO! Kytke laite pois päältä aina ennen laitteen tehtäviä töitä - ennen puhdistusta, tarkastusta, huoltoa tai muita töitä.

HUOMIO!

Poista kuljetussuojarengas (23), kuva 1.

Lehtipuhallin

Puhallusputken asennus: (kuva 7-9)

Δ VAROITUS: Laitetta ei saa missään tapauksessa kytkeä päälle tai käyttää ennen kuin se on koottu täydellisesti.

- Poista ruuvi (K) ja sen aluslaatta (L) ilman ulostulosta.
- Suuntaa puhallusputki (4) ilman ulostulon ulokkeeseen, työnnä letku kiinni ja kierrä 90 ° myötäpäivään kiinnittääksesi sen pysyvästi.
- Kiinnitä puhallusputki (4) ruuvilla (K) ja aluslaatoilla (L) ilman ulostuloon.
- Suuntaa suutin (5) oikein puhallusputken ulokkeen (P) kanssa, työnnä suutin ja putki yhteen ja kierrä 90 ° myötäpäivään kiinnittääksesi sen pysyvästi.

Δ Varoitus! Käytä vain valmistajan alkuperäisiä varaosia ja lisätarvikkeita. Jos ohjetta ei noudateta, teho saattaa vähentyä, loukkaantumiset ovat mahdollisia ja takuu ei ole enää voimassa. Älä koskaan käytä konetta ilman suojusta!

Lehti-imuri

Asennus: (kuva 6 - 10)

Δ VAROITUS: Laitetta ei saa missään tapauksessa kytkeä päälle tai käyttää ennen kuin se on koottu täydellisesti.

Imuputken asennus (kuvat 10-14)

- Poista ruuvi (1) ja aluslaatta (2).
- Suuntaa putki (18) ilman ulostulon ulokkeeseen, työnnä putki sen jälkeen ilman ulostulon yli ja kierrä 90° vastapäivään kiinnittääksesi sen pysyvästi.
- Pistä putken pää (18) keräyspussiin (17) ja sulje aukko mukana toimitetulla tarranauhalla.

- Kiinnitä putki (18) ruuvilla (K) ja aluslaatoilla (L) ilman ulostuloon.
- Avaa tähtikahva (21) ja suojaritilä (22).
- Suuntaa imuputki (19) ilman sisääntulon ulokkeeseen, työnnä putki ulokkeen suuntaan ja kierrä sitä 90° myötäpäivään kiinnittääksesi sen pysyvästi.
- Suuntaa toinen imuputki (20) ensimmäisen putken (19) ulokkeeseen, työnnä molemmat putket yhteen ja kierrä 90° myötäpäivään kiinnittääksesi sen pysyvästi.
- Aseta laukku olallesi ja säädä korkeus hihnalla.

Huomautus: Huomaa, että laitteeseen kiinnittämisen jälkeen molemmat imuputket ovat lujasti toisiinsa yhdistettyinä, eikä niitä sen jälkeen saa enää hajottaa!

Laitteen käyttö

Töiden valmistelut

Tarkasta laite aina ennen käyttöönottoa seuraavien seikkojen osalta:

- Polttoainejärjestelmän tiiviys.
- Suojalaitteiden ja leikkauslaitteen moitteeton kunto ja täydellisyys.
- Kaikkien ruuviliitosten luja kiinnitys.
- Kaikkien liikkuvien osien kevytliikkeisyys.
- Suojaläppä (E) on suljettu ja kaikki turvakytkimet (F) on aktivoitu (kuva 15)

Polttoaine ja öljy

Suosittelut polttoaineet

Käytä vain lyijyttömän bensiinin ja erityisen 2-tahti-moottoriöljyn seosta.

Tee polttoaineseos polttoaineen sekoitustaulukon mukaan.

Huomio: Älä käytä sellaista polttoaineseosta, jota on varastoitu yli 90 päivää.

Huomio: Älä käytä 2-tahtiöljyä, jonka suositeltu sekoitussuhde on 100:1. Riittämättömästä voitelusta aiheutuvat moottorivahingot johtavat valmistajan moottorille antaman takuun raukeamiseen.

Huomio: Käytä polttoaineen kuljettamiseen ja varastointiin vain sitä varten sallittua säiliötä.

Lisää oikea määrä bensiiniä ja 2-tahtiöljyä oheiseen sekoituspulloon. Ravista säiliötä sen jälkeen hyvin. Älä koskaan käytä 4-tahtimoottoreille tai vesijäähdytteisille 2-tahtimoottoreille tarkoitettua öljyä. Siitä voi seurata sytytystulpan likaantuminen, poistoilmaosan tukkeutuminen tai männänrenkaan juuttuminen.

Kuukauden tai kauemmin käyttämättä olleet polttoaineseokset voivat tukkia kaasuttimen ja haitata moottorin toimintaa. Laita tarpeeton polttoaine ilmatäiiviiseen säiliöön ja säilytä sitä pimeässä, viileässä tilassa.

Polttoaineen sekoitustaulukko

Sekoitustoimenpiteet: 40 osaa bensiiniä 1 osaan öljyä

Esimerkki:

1 l bensiiniä : 0,025 l 2-tahtiöljyä

5 l bensiiniä : 0,125 l 2-tahtiöljyä

Varoitus! Huomioi pakokaasut.

Sammuta moottori aina ennen tankkausta. Älä koskaan lisää laitteeseen bensiiniä moottorin käydessä tai ollessa vielä kuuma. Tulipalon vaara!

Lisää polttoainetta vain ulkona tai hyvin ilmastoiduissa tiloissa. Pidä huoli siitä, ettei polttoainetta pääse maaperään (ympäristönsuojelu). Käytä sopivaa alustaa.

Bensiinin täyttäminen

Loukkaantumisvaara! Bensiini voi räjähtää!

Kytke moottori pois päältä ja anna sen jäähtyä!

- Käytä suojakäsineitä!
- Vältä aineen roiskumista iholle ja silmiin!
- Ota ehdottomasti huomioon kappale "Turvallisuusohjeet".
- Lisää laitteeseen polttoainetta vain ulkona tai riittävästi ilmastoiduissa tiloissa.
- Puhdista täyttöalueen ympäristö. Polttoainesäiliöön joutunut lika aiheuttaa käyttöhäiriöitä. Ravistele vielä kerran polttoaineseosta sisältävää kanisteria ennen kuin lisäät siitä polttoainesäiliöön.
- Avaa polttoainesäiliön kansi varovasti, jotta mahdollisesti muodostunut ylipaine pääsee purkautumaan.
- Täytä polttoaineseosta varovasti täyttöaukon alareunaan asti.
- Sulje polttoainesäiliön kansi uudelleen. Varmista, että polttoainesäiliön kansi on tiiviisti kiinni.
- Puhdista polttoainesäiliön kansi ja ympäristö.
- Tarkasta, ettei polttoainesäiliössä eikä -johdoissa ole vuotoja.
- Siirry vähintään kolmen metrin päähän polttoaineen lisäyspaikasta, ennen kuin käynnistät moottorin.

Bensiinin poistaminen

Tyhjennä polttoainesäiliö vain ulkona tai hyvin ilmastoiduissa tiloissa. Pidä huoli siitä, ettei polttoainetta pääse maaperään (ympäristönsuojelu). Käytä sopivaa alustaa.

- Pidä keräyssäiliö bensiinin poistoruuvien alapuolella.
- Kierrä säiliön korkki auki ja poista se.
- Anna bensiini-/öljyseoksen valua kokonaan pois.
- Kierrä säiliön korkki käsin uudelleen kiinni.

Tarkasta ennen käyttöä!

- Tarkasta, että laite on turvallisessa kunnossa:
- Tarkasta laite vuotojen varalta.
- Tarkasta laite näkyvien vaurioiden varalta.

- Tarkasta, että kaikki laitteen osat on asetettu turvallisesti paikoilleen.
- Tarkasta, että kaikki turvalaitteet ovat hyvässä kunnossa.

Laitteen ottaminen käyttöön

- Ennen kuin laite otetaan käyttöön, on varmistettava, että putken välikappale asetettiin oikein.
- Noudata moottorin käynnistystä koskevia ohjeita ohjekirjan mukaan.
- Varmista, ettei mikään peitä pakoputkea, sillä siitä tulee kuumaa ilmaa ulos.
- Pidä oikealla kädellä kahvasta kiinni ja heiluta puhallusputkea edestakaisin niin, että puhdistat halutun alueen lehdistä ja roskista.
- Kahvassa on kaasuvipu ja päälle-/poiskytkin.
- Kaasuvivun lukituksella moottori voidaan lukita täydelle kaasulle niin, ettei kaasuvipua tarvitse painaa koko ajan. Huomio: Ennen kuin kytket laitteen pois päältä, työnnä kaasuvivun lukitus takaisin seisontakaasulle.

Konetta voi käyttää sekä puhaltimena että imukerääjänä.

Molempien käyttötapojen edellytyksenä on, että vastaavat toimituksen sisältöön kuuluvat lisävarusteet on asennettu oikein.

Varoitus: Rakenneryhmän pakkauksesta purkaminen ja asennus on suoritettava tasaisella ja tukevalla pinnalla, jossa on riittävästi tilaa koneen ja sen pakauksen liikutteluun.

TÄRKEÄÄ Turvajärjestelmät estävät moottorin käynnistymisen, kun imu- tai puhallusputkea ei ole koottu oikein.



KONEEN TARKASTUKSET

Ennen kuin alat työskennellä:

- Tarkasta, että kaikki koneen ruuvit on kiristetty tiukasti.
- Varmista imukerääjää käyttäessäsi, että pussi on oikein paikallaan ja että sen vetoketju on suljettu.
- Tarkasta, että ilmansuodatin on puhdas.
- Tarkasta, että kahvat on kiinnitetty hyvin.
- Valmistele lisävarusteet työn tyyppin mukaan (käytetäänkö laitetta puhaltimena vai imukerääjänä) ja varmista, että ne on asennettu oikein.

Käynnistäminen (kuva 6)

Kun laite on asennettu asianmukaisesti, käynnistä moottori seuraavasti:

1. Paina moottorikytkin (1) päälle-asentoon (E).
2. Aseta rikastinvipu (11) asentoon .
3. Paina bensiinipumppua (10) yli 5 kertaa (G).
4. Vedä käynnistinnarun kahvaa (8) 3-5 kertaa moottorin käynnistämiseksi.
5. Kun moottori käy, odota hetki ja aseta sitten rikastinvipu (11) asentoon .

6. Jos ongelmia ilmenee, kytke moottorikytkin (1) heti asentoon 0, jolloin moottori pysähtyy. Huomio, kone voi käydä vielä muutaman sekunnin ajan.

7. Käynnistäaksesi lämpimällä moottorilla (15 min asti) voit jättää rikastinvivun asentoon "lämminkäynnistys ja työskentely". 

Huomautus: Jos moottori ei useiden yritysten jälkeenkään käynnisty, lue kappale "Moottorin virheiden poistaminen".

Huomautus: Vedä käynnistinnarua aina suorasti. Jos sitä vedetään kulma-asennossa, silmukan alueella esiintyy kitkaa. Tämä kitka hankaa narua, jolloin se kuluu nopeammin. Pitele käynnistyskahvasta aina kiinni, kun naru kelautuu takaisin sisään.

Älä koskaan päästä narua paiskautumaan takaisin.

Käyttötavat

Lehtipuhaltimen käyttö

Huomio: Työskentelyn aikana koneesta on aina pideltävä lujasti kiinni niin, että oikea käsi on yläkahvalla.

Moottorin kierrosluku on sovitettava poistettavan materiaalin tyyppin mukaan:

Käytä moottoria alemmalla kierrosnopeudella, kun ruoholla oleva materiaali on kevyttä;

Käytä moottoria keskisuurella kierrosnopeudella, kun liikutat ruohoa ja kevyitä lehtiä asfaltilla tai kovalla maalla;

Käytä moottoria korkealla kierrosnopeudella, kun käsitellään raskaita materiaaleja, kuten uutta lunta tai likaa.

Varoitus: Varmista aina, ettei esineitä tai pölyä puhalleta kohti ihmisiä tai eläimiä ja etteivät esi- neet vahingoitu. Huomioi aina tuulen suunta älä- kä koskaan työskentele vastatuuleen.

Lehti-imurin käyttö

Varoitus: Koneesta on pideltävä työn aikana mo- lemmin käsin kiinni. Aseta vasen kätesi yläkah- valle ja oikea käsi alakahvalle. Nosta alakahvaa niin, että pussi on käyttäjän oikealla puolella.

Kun käytetään imukerääjää, moottoria on käytettävä mieluiten keskisuurella/korkealla kierrosnopeudella. Pidä putken pyöristettyä päätä muutaman sentin päässä maasta, kun keräät lehtiä. Laukku toimii suodattimena, kuten tavallisessa kotitalousimurissa. Tä- män vuoksi:

- Älä täytä lehdenkeräyssäiliötä kokonaan
- Poista kookkaat esineet ympäristöstä.

Keräyssäiliön tyhjentämiseksi:

- Kytke moottori pois päältä.
- Avaa vetoketju (11) ja tyhjennä pussi irrottamatta liitosletkua.
- TÄRKEÄÄ Kun imukerääjää käytetään, älä kerää kosteaa ruohoa tai lehtiä, muuten roottori tai lauku voivat tukkeutua.

TÄRKEÄÄ Kun konetta käytetään imukerääjänä, on olemassa riski, että imetään esineitä ja kone ja roottori voivat tukkeutua. Tässä tapauksessa:

- Sammuta moottori heti - ota sytytystulppapisto-ke irti.
- Pura imuputkisto.
- Poista vieraat materiaalit imuliitännästä.
- Varmista, että roottori ei ole jumissa ennen kuin käytät konetta uudelleen.

TÄRKEÄÄ Täysinäinen pussi alentaa koneen tehoa ja voi johtaa moottorin ylikuumentumiseen.

Kun työt ovat päättyneet:

- Sammuta moottori yllä kuvatulla tavalla
- Tyhjennä pussi, kun konetta on käytetty imukerääjänä

Joutokäynnin säätö (kuva 5)

Joutokäyntiä on säädettävä, jos moottori tahtoo sammutua tai jos kuristinlängän käytössä ei havaita minikäänlaisia merkittäviä nopeuseroja.

Säätö tehdään moottorin käynnistyksen jälkeen ruuvimeisselillä ruuvista (D) kiertämällä. Anna moottorin käydä ennen säätöä muutaman minuutin ajan joutokäynnillä.

- kierrä myötäpäivään korottaaksesi moottorin kierroslukua;
- kierrä vastapäivään vähentääksesi moottorin kierroslukua.

Säädön jälkeen moottorin tulee käydä joutokäynnillä ilman epäsäännöllisyyksiä ja katkeilua.

Moottorin sammutus

Hätäpysäytysvaiheet:

- Jos puhallinlaite joudutaan pysäyttämään välittömästi, kytke sytytyskytkin asentoon OFF.

Normaali vaihejärjestys:

- Sammuttaaksesi moottorin työnnä kaasuvivun lukitus takaisin niin, että moottori käy joutokäynnillä. Aseta sen jälkeen päälle-/pois-kytkin asentoon OFF.

8. Työohjeita

käytössä

- Älä tupakoi, kun täytät polttoainetta tai käytät laitetta.
- Pidä kätesi ja kehonosat etäällä pakoputkesta ja sytytysjohdosta.

- Moottorilaitte tuottaa myrkyllisiä pakokaasuja heti, kun moottori käy. Älä koskaan työskentele suljetuissa tai huonosti ilmastoiduissa tiloissa.
- Käytä työkaluja vain päivänvalossa tai riittävässä keinovalaistuksessa.
- Älä aliarvioi voimaa. Pidä aina huoli siitä, että sinulla on tukeva asento ja pysyt tasapainossa.
- Jos mahdollista, vältä laitteen käyttöä märässä nurmikossa.
- Huolehdi erityisesti rinteissä tukevasta asennosta.
- Kävele aina, älä koskaan juokse.
- Pidä tuuletusaukot aina puhtaina.
- Älä koskaan suuntaa puhallusaukkoa ihmisiä tai eläimiä kohden.
- Koneita saa käyttää vain päiväsaikaan - ei hyvin aikaisin aamulla tai myöhään illalla, jolloin muut saattaisivat häiriintyä siitä. Paikallisten viranomaisten määrittämiä aikoja on noudatettava.
- Koneita on käytettävä töiden suorittamisessa mahdollisimman alhaisella moottorin kierrosluvulla.
- Ennen puhaltamisen aloittamista on vieraat esineet eroteltava haravalla tai harjalla.
- Pölyisissä olosuhteissa maanpinta kannattaa kostuttaa kevyesti tai käyttää kastelulisäosaa, jos sellainen on.
- Käytä koko puhallussuutinosaa, jotta ilmavirta voi työskennellä lähellä maata.
- Varo lapsia, kotieläimiä ja avonaisia ikkunoita ja puhalla vierasesineet turvallisesti sivuun.
- Jos laitteesta lähtee epätavallisia ääniä tai se tärisee tavallista voimakkaammin, on se pysäytettävä ja tarkastettava. Epätavallisen voimakas ääni voi olla käyttäjälle haitallista ja johtaa vaurioihin laitteessa.
- Laitetta ei saa käyttää viallisten suojalaitteiden kanssa tai ilman niitä.
- Älä laske kuumaa moottoria helposti syttyvien esineiden/materiaalien lähelle.
- Puhaltimella voit puhallata roskia ja lehtiä terassilta, teiltä ja kulkuväyliltä, nurmikosta, pensaikosta ja reunakiviltä.
- Älä laske kuumaa moottoria helposti syttyvien esineiden/materiaalien lähelle.

Puhallus ja imu

- Tarkasta aina työalue ennen kuin alat työskennellä. Poista kaikki esineet ja roskat, jotka voivat sinkoutua ilmaan tai takertua laitteeseen ja tukkia sen.
- Tarkasta keräyspussi säännöllisesti kulumisen tai vaurioiden varalta.
- Vaihtoehtoisesti voit kuljettaa laitetta eteenpäin kulkiessasi hieman maanpinnan yläpuolella ja liikuttaa sitä sivulta toiselle ja suunnata suuttimen roskien ja lehtien poistamiseen työalueelta.
- Puhalla roskat käytännöllisiksi kasoiksi.

9. Huolto

Huomio!

Vedä sytytystulpan liitin irti aina ennen puhdistusta. Älä missään tapauksessa upota laitetta veteen tai muihin nesteisiin puhdistusta varten. Säilytä laitetta suojatussa ja kuivassa paikassa ja poissa lasten ulottuvilta.

Puhdistus

- Välttääksesi moottorin ylikuumentumisen pidä laitteen tuuletusraot puhtaina.
- Puhdista laitteen kotelo säännöllisesti pehmeällä liinalla, mahdollisuuksien mukaan jokaisen käytön jälkeen.
- Pidä tuuletusraot puhtaina pölystä ja liasta.
- Jos lika ei tahdo irrota, käytä saippuavedellä kostutettua pehmeää liinaa.
- Tarkasta laite säännöllisesti ennen töiden aloitusta.
- Älä koskaan puhdista laitetta vedellä tai ruiskuta siihen vettä. Puhdista moottorikotelo vain kostealla liinalla, äläkä käytä puhdistus- tai liuotinaineita! Laitteen muoviosat voivat vaurioita voimakkaista aineista. Kuivaa moottorikotelo sen jälkeen huolellisesti.
- Ota keräyspussi töiden päätyttyä irti, käännä nurinperin ja puhdista perusteellisesti homehtumisen ja epämiellyttävän hajun ehkäisemiseksi.
- Jos keräyspussi on likaantunut erittäin voimakkaasti, voidaan käyttää vettä ja saippuaa.
- Jos vetoketju on kankea, hankaa vetoketjun hampaat kuivalla saippualla.
- Puhdista imu-/puhallusputki harjalla.
- Imetyn materiaalin aiheuttama lika voi tehdä vaihtovivun (puhallus/imu) kankeaksi. Tässä tapauksessa vaihtovivun kankeus poistuu, kun se kytketään useita kertoja imu-asennosta puhallus-asentoon ja toisinpäin.
- Käytä vain alkuperäisiä lisätarvikkeita ja varaosia.

Sytytystulpan vaihto ja puhdistus (kuva 3)

Tarkasta sytytystulpan kipinäväli vähintään kerran vuodessa tai kun esiintyy käynnistysongelmia.

Oikea kipinäväli on 0,63 mm / 0,25".

- Odota, kunnes moottori on jäähtynyt kokonaan.
- Vedä sytytystulppapistoke irti sytytystulpasta ja kierrä sytytystulppa irti mukana toimitetulla sytytystulppa-avaimella.
- Jos elektrodit ovat kuluneet liikaa tai jos on voimakasta kuoretumista, sytytystulppa on vaihdettava samantyyppiseen sytytystulppaan.
- Voimakas kuoretuminen sytytystulpassa voi joutua seuraavista: Öljyn osuus bensiiniseoksessa liian suuri, huono öljyn laatu, liian vanha bensiiniseos tai tukkeutunut ilmansuodatin.
- Kierrä sytytystulppa käsin kokonaan kierteeseen. Vältä tällöin sytytystulpan menemistä vinoon.

- Kiristä sytytystulppa mukana toimitetulla sytytystulppa-avaimella.
- Kun käytetään vääntömomenttiavainta, kiristysmomentti on 12-15 Nm.
- Laita sytytystulppapistoke oikein sytytystulpan päälle.

Ilmansuodattimen puhdistus (kuva 4)

Likainen ilmansuodatin alentaa moottoritehoa, koska kaasuttimeen syötetään liian vähän ilmaa. Pöly ja siitepöly tukkivat vaahtomuovisuodattimen poimut. Sen vuoksi se on tarkastettava säännöllisesti.

- Avaa (A) ilmansuodattimen suojus (B) ja poista vaahtomuovinen suodatinelementti (C).
- Aseta ilmansuodattimen suojus (B) uudelleen paikalleen, jotta ilmanavaan ei pääse mitään.
- Pese suodatinelementti lämpimällä saippuavedellä, huuhtelee se ja anna kuivua ilmassa.

Huomio: Älä koskaan puhdista ilmansuodatinta bensiinillä tai palavalla liuottimella.

Jotta moottorin käyttöikä ei lyhenny, vioittunut ilmansuodatin on vaihdettava heti.

Varoitus!

Älä koskaan anna moottorin käydä, kun ilmansuodatinelementtiä ei ole asetettu.

POLTTOAINESUODATIN

Polttoainesäiliön sisällä on suodatin, joka estää lika-hiukkasten pääsyn moottoriin. Huoltoliikkeen tulisi kerran vuodessa vaihtaa tämä suodatin.

Olemme kehittäneet koneemme siten, että ne toimivat pitkän aikaa tarviten vain vähäisen määrän huoltotoimenpiteitä. Asianmukainen toiminta riippuu koneen säännöllisestä huollosta ja puhdistuksesta. Varmista aina, että kaikki mutterit, pultit ja ruuvit on kiristetty tiukkaan ja ne ovat kunnolla paikallaan, jotta laite on käyttöturvallisessa kunnossa.

- Vaihda kuluneet ja vialliset osat.
- Käytä vain alkuperäisiä varaosia ja lisätarvikkeita.
- Säilytä laitetta aina kuivassa paikassa.

Käyttäjä vastaa itse kaikista vahingoista, jotka ovat syntyneet siitä, ettei tässä käyttöohjeessa olevia ohjeita ole noudatettu.

Tämä koskee myös laitteeseen luvattomasti tehtyjä muutoksia, hyväksymättömien varaosien, lisäosien ja työkalujen käyttöä, käyttötarkoituksesta poikkeavaa tai määräystenvastaista käyttöä sekä viallisten rakenneosien käytöstä aiheutuvia vahinkoja.

Varoitus!

Käytä vain valmistajan alkuperäisiä varaosia ja lisätarvikkeita. Jos ohjetta ei noudateta, teho saattaa vähentyä, loukkaantumiset ovat mahdollisia ja takuu ei ole enää voimassa.

Tärkeä ohje korjausta tarvittaessa:

Lähettäessäsi laitteen huoltokeskukseen korjausta varten ota huomioon, että turvallisuussyistä laitteesta on tyhjennettävä öljy ja bensiini pois ennen lähetystä.

varaosien tilaus

Varaosia tilattaessa on ilmoitettava seuraavat tiedot;

- Laitteen tyyppi
- Laitteen tuotenumero

Huoltotietoja

Huomaa, että tämän tuotteen seuraavat osat altistuvat käytönmukaiselle ja luonnolliselle kulumiselle tai että seuraavia osia tarvitaan kuluvin materiaaleina. Kuluvat osat*: Sytytystulppa, ilmansuodatin, polttoainesuodatin, keräyspussi

* eivät välttämättä sisälly toimitukseen!

10. Varastointi

Huomio: Älä koskaan pidä laitetta varastossa yli 30 päivän ajan, ilman että käyt läpi seuraavat työvaiheet:

Laitteen säilyttäminen

Jos laitetta aiotaan varastoida yli 30 päivän ajan, se on valmisteltava tätä varten. Muuten kaasuttimessa jäljellä oleva polttoaine kaasuuntuu ja syntyy kumi- ja maista pohjasakkaa. Se voi vaikeuttaa käynnistystä ja aiheuttaa mittavia korjauskustannuksia.

- Irrota polttoainesäiliön korkki hitaasti, jotta säiliössä mahdollisesti oleva paine pääsee purkautumaan hallitusti. Tyhjennä säiliö varovaisesti. Tyhjennä polttoainesäiliö vain ulkona tai hyvin ilmastoiduissa tiloissa. Pidä huoli siitä, ettei polttoainetta pääse maaperään (ympäristönsuojelu). Käytä sopivaa alustaa.
- Käynnistä moottori ja anna sen käydä, kunnes se pysähtyy. Näin polttoaine poistuu myös kaasuttimesta.
- Anna moottorin jäähtyä (noin 5 minuuttia).
- Poista sytytystulppa.
- Lisää 1 teelusikallinen puhdasta 2-tahtiöljyä palokammioon. Vedä käynnistysnarusta useita kertoja hitaasti pinnoittaaksesi sisäiset osat öljyllä. Aseta sytytystulppa jälleen paikalleen.

Huomautus: Varastoi laitetta kuivassa paikassa loitolla mahdollisista syttymislähteistä, esim. uuneista, lämminvesiboilereista, kaasukuivaajista jne.

Ottaminen uudelleen käyttöön

- Poista sytytystulppa.
- Kiskaise käynnistysnarusta poistaaksesi ylimääräisen öljyn palokammioista.
- Puhdista sytytystulppa ja varmista sytytystulpan oikea elektrodiväli; tai aseta uusi sytytystulppa, jonka elektrodiväli on oikea.
- Valmistele laite käyttöä varten.

11. Hävittäminen ja kierrätys

Laite on kuljetusvaurioiden välttämiseksi pakkauksessa. Tämä pakkaus on raaka-ainetta ja siten käytettävissä uudelleen tai se voidaan viedä kyseisen raaka-aineen kierrätykseen.

Laite ja sen lisätarvikkeet koostuvat eri materiaaleista, kuten esim. metallista ja muovista. Toimita vialliset rakenneosat erikoisjätteen keräykseen. Kysy neuvoa jätelaitokselta tai kunnanvirastosta!









12. Ohjeet häiriöiden poistoon

Seuraavassa taulukossa on esitetty mahdolliset häiriöt ja kuvattu, mistä saat apua, jos laitteesi ei joskus toimi oikein. Jos et näin pysty paikallistamaan ja poistamaan ongelmaa, ota yhteyttä huoltoliikkeeseen

Häiriö	Mahdolliset syyt	Korjauskeinot
Laite ei käynnisty	<ul style="list-style-type: none"> Ilmasuodatin likainen Polttoainesuodatin tukossa Puuttuva polttoaineen syöttö Vika polttoainejohdossa Käynnistyslaite on viallinen Moottori tulvinut Sytytystulppapistoketta ei ole liitetty Ei kipinää Moottori viallinen Kaasutin viallinen Puhallus-/imuputkea ei ole asennettu täydellisesti 	<ul style="list-style-type: none"> Puhdista /vaihda ilmansuodatin Puhdista tai vaihda polttoainesuodatin Tankkaus Tarkasta, onko polttoainejohto taipunut tai vahingoittunut Ota yhteyttä huoltopisteeseen. Poista sytytystulppa, puhdista ja kuivaa se; vedä sen jälkeen useita kertoja käynnistinnarusta; asenna sytytystulppa uudelleen Tarkasta sytytystulppapistokkeen oikea kiinnitys Puhdista tai vaihda sytytystulppa / tarkasta sytytysvirtajohto vaurioiden varalta Ota yhteyttä huoltopisteeseen Ota yhteyttä huoltopisteeseen Asenna 2-osainen puhallus-/imuputki
Laite käynnistyy ja sammuu sitten	Kaasutin säädetty väärin (joutokäyntikierrosluku)	Ota yhteyttä huoltopisteeseen
Laite käy katkonaisesti (yskii)	<ul style="list-style-type: none"> Kaasutin on säädetty väärin Sytytystulppa on karstaantunut Päälle-/pois-kytkin viallinen 	<ul style="list-style-type: none"> Ota yhteyttä huoltopisteeseen Puhdista sytytystulppa tai vaihda se Ota yhteyttä huoltopisteeseen
Muodostuu savua	<ul style="list-style-type: none"> Väärä polttoaineseos Kaasutin on säädetty väärin 	<ul style="list-style-type: none"> Käytä kaksitahtiseosta, sekoitussuhde 40:1 Ota yhteyttä huoltopisteeseen
Laite ei toimi täydellä teholla	<ul style="list-style-type: none"> Ilmasuodatin on likainen Kaasutin on säädetty väärin Keräyspussi on täynnä Keräyspussi on likainen Valintakytkin väärässä asennossa Laite on tukkeutunut tai vieras materiaali estää sen toiminnan 	<ul style="list-style-type: none"> Puhdista ilmansuodatin tai vaihda se Ota yhteyttä huoltopisteeseen Tarkasta pakoputki Tyhjennä keräyspussi Puhdista keräyspussi Aseta valintakytkin Imu-symbolin kohdalle Poista tukokset ja materiaalikerrostumat (katso luku Puhdistus ja huolto)

Förklaring av symbolerna på apparaten

	<p>Läs och följ anvisningarna i bruksanvisningen innan du börjar använda maskinen!</p>
	<p>Använd skyddsglasögon!</p>
	<p>Varning! Om bruksanvisningens instruktioner ignoreras föreligger livsfara och risk för person- eller saksador</p>
	<p>Observera skaderisk! Stick inte in händerna i närheten av svärdet.</p>
	<p>Garanterad ljudeffektnivå</p>
	<p>Observera! Skaderisk på grund av föremål som slungas ut</p>
	<p>Observera! Avgasröret och andra delar hos motorn blir väldigt varma under drift, rör inte</p>
	<p>Håll åskådare på avstånd.</p>
	<p>Använd hörselskydd!</p>
	<p>Produkten uppfyller kraven i gällande europeiska direktiv.</p>
	<p>Observera, antändliga ämnen. Eld, öppen eld och rökning förbjudet</p>

	<p>Tryck på bensinpumpknappen</p>
	<p>Tankinnehåll</p>
	<p>Symbol på tanklocket för blandningsförhållande bensin/olja 40:1</p>
	<p>Bär arbetshandskar!</p>
	<p>Använd rejäla skodon!</p>
	<p>Observera! Risk för skador på grund av roterande knivvals! Håll händer och fötter utanför öppningarna när maskinen är igång.</p>
	<p>Startspak (choke) "kallstart"</p>
	<p>Startspak (choke) "varmstart och arbete"</p>

Innehållsförteckning:	Sida:
1. Inledning.....	143
2. Maskinbeskrivning	143
3. Leveransomfång.....	143
4. Avsedd användning.....	144
5. Viktiga anvisningar	144
6. Tekniska specifikationer.....	146
7. Montering och manövrering	146
8. Arbetsinstruktioner.....	149
9. Underhåll.....	149
10. Lagring	150
11. Kassering och återvinning	151
12. Felsökning.....	151

1. Inledning

Tillverkare: scheppach

Fabrikation von Holzbearbeitungsmaschinen GmbH
Günzburger Straße 69
D-89335 Ichenhausen

Bästa Kund!

Vi hoppas att du får mycket glädje och nytta av din nya maskin.

Info:

Tillverkaren av denna maskin ansvarar enligt gällande produktansvar inte för skador som kan uppstå på maskinen eller genom maskinen:

- Vid felaktig hantering.
- Om bruksanvisningen inte följs.
- Vid reparationer genom utomstående, icke auktoriserade personer.
- Vid byte och montering av reservdelar som inte är original.
- Vid icke avsedd användning.

Beakta följande:

Läs hela texten i bruksanvisningen innan montering och idrifttagning.

Denna instruktionsmanual hjälper dig lära känna apparaten och hur den bäst kan användas på avsett sätt.

Bruksanvisningen innehåller viktiga anvisningar om hur apparaten används säkert, fackmässigt och ekonomiskt liksom hur man undviker faror, sparar reparationskostnader, minskar stillestånd och hur verktygets tillförlitlighet och livslängd höjs.

Utöver bruksanvisningens säkerhetsbestämmelser måste även föreskrifterna som gäller apparatens användning i landet beaktas.

Bevara denna instruktionsmanual vid apparaten, i en plastficka som skyddar den mot smuts och fukt. Bruksanvisningen måste läsas och följas av all operatörspersonal innan arbetet påbörjas. Endast personer som utbildats i apparatens användning, och som informerats om riskerna som finns, får arbeta med apparaten. Minsta ålder måste beaktas.

Förutom säkerhetsanvisningarna i denna bruksanvisning och de landsspecifika föreskrifterna, måste man också beakta allmänna regler för drift av identiska maskiner.

Vi tar inget ansvar för olyckor eller skador som orsakats av underlåtenhet att följa bruksanvisningen och säkerhetsinstruktionerna .

2. Maskinbeskrivning

1. Tändkontakt
2. Gasreglagespärr
3. Gasreglage
4. Blåsrör
5. Munstycke
6. Motorenhet
7. Grepphandtag
8. Startvajer
9. Tanklås
10. Bränslehandpump
11. Choke
12. Luftfilterlock
13. Tändstift
14. Bärhandtag
15. Blandningsbehållare
16. Tändstiftsnyckel
17. Uppsamlingsäck
18. Böjt rör
19. Vakuurrör (1)
20. Insug vakuurrör (2)
21. Stjärnhandtag
22. Skyddsnet
23. Transportskyddsring

3. Leveransomfång

- Öppna förpackningen och ta ut apparaten försiktigt.
- Ta bort förpackningsmaterialet, förpacknings- och transportsäkringar (om det finns).
- Kontrollera att leveransomfånget är fullständigt.
- Kontrollera enheten och tillbehör för transportskador. Vid reklamationer måste transportören genast meddelas. Senare reklamationer kan inte behandlas.
- Om möjligt, ha kvar förpackningen fram till utgången av garantiperioden.
- Bekanta dig med apparaten innan bruk med hjälp av bruksanvisningen.
- Lämna den sedan till återvinning.
- Använd bara originaltillbehör samt originalslit- och reservdelar. Reservdelar hittar du hos din fackhandlare.
- Ange våra artikelnummer liksom maskinens typ och tillverkningsår vid beställningar.

Observera!

Maskin och förpackningsmaterial är inga leksaker! Barn får inte leka med plastpåsar, folie och smådelar! Risk för kvävning eller andra skador!

- Motorenhet (6)
- Blåsrör (4)
- Munstycke (5)
- Tändstiftsnyckel (16)
- Blandningsbehållare (15)

- Skruv (K) och rundbricka (L)
- Uppsamlingsäck (17)
- Böjt rör (18)
- Vakuurmör (19)
- Insug vakuurmör (20)

4. Avsedd användning

Maskinen motsvarar det gällande EU-maskindirektivet.

- Alla skydds- och säkerhetsanordningar måste vara monterade på maskinen innan du börjar använda den.
- Lövsugen/lövlåsen är endast tillåten för löv och trädgårdsavfall såsom gräs och små kvistar. Annan användning är inte tillåten.
- Lövsugen/lövlåsen får endast användas för torrt löv, gräs och liknande.
- Maskinen är avsedd att användas av en person.
- Personen som använder maskinen ansvarar för andra som vistas i arbetsområdet.
- Följ alla säkerhets- och riskanvisningar som sitter på maskinen.
- Alla säkerhets- och riskanvisningar som sitter på maskinen ska vara i fullständigt läsbart skick.
- Använd bara maskinen i tekniskt felfritt skick och enligt bestämmelserna. Var säkerhetsmedveten och ansvarsfull och följ bruksanvisningen!
- Särskilt störningar som kan påverka säkerheten måste omgående åtgärdas (eller lämnas in för reparation)!
- Tillverkarens säkerhets-, arbets- och underhållsföreskrifter samt de mått som anges i den tekniska specifikationen måste följas.
- Gällande föreskrifter om förebyggande av olycksfall och andra allmänt erkända säkerhetstekniska regler måste beaktas.
- Maskinen får bara användas, underhållas eller repareras av personer som känner till dessa arbeten och dess risker. Egenmäktiga förändringar av maskinen fritar tillverkaren från allt ansvar för därav resulterande skador.
- Använd apparaten för insugning endast med monterad säck.
- Sug inte in brinnande, glödande eller rykande material (t.ex. cigaretter, glöd, etc.), ångor eller lättantändliga, giftiga eller explosiva ämnen.
- Maskinen får bara användas med originaltillbehör och originalverktyg från tillverkaren.
- Annan användning är felaktig. Tillverkaren ansvarar inte för skador som i så fall uppstår och användaren ansvarar ensam för risken.
- Maskinen får inte användas för kommersiell, hantverksmässig eller industriell användning.
- Arbeta inte med maskinen om du är tveksam till om arbetsförhållandena är säkra eller osäkra.
-

VARNINGSANVISNING! Läs för din egen säkerhets skull igenom bruksanvisningen och de allmänna säkerhetsanvisningarna innan du tar maskinen i bruk. Om du lämnar maskinen vidare till någon annan ska du alltid lämna med bruksanvisningen.

Observera att våra maskiner inte är konstruerade för kommersiell, hantverksmässig eller industriell användning. Vi lämnar ingen garanti när apparaten används i kommersiella eller industriella verksamheter liksom liknande verksamheter.

5. Viktiga anvisningar

Allmänna säkerhetsanvisningar

⚠ VARNING Läs alla säkerhetsanvisningar och instruktioner. Om du inte följer säkerhetsanvisningarna och instruktionerna finns risk för bränder och/eller allvarliga personskador. Använd endast de i bruksanvisningen rekommenderade bränslena (se kapitlet: Bränsle och smörjmedel). Använd aldrig bränsle som inte blandats med 2-taktsolja. Detta kan leda till att motorn förstörs och leveransgarantin blir ogiltig.

Bevara alla säkerhetsanvisningar och instruktioner för framtida bruk.

Instruktion

- Läs igenom bruksanvisningen noga. Lär dig var reglagen sitter, hur de fungerar och det korrekta sättet att använda maskinen.
- Personer som på grund av sin fysiska, sensoriska eller psykiska förmåga eller oerfarenhet eller okunnighet inte kan använda apparaten på ett säkert sätt, bör inte använda den utan uppsikt eller instruktion av en ansvarig person. Barn bör hållas under uppsikt så att de inte leker med apparaten.
- Låt aldrig barn använda apparaten.
- Tillåt aldrig personer som inte känner till dessa anvisningar att använda apparaten. Lokala föreskrifter kan ange lägsta ålder för användare.
- Använd aldrig maskinen när personer, i synnerhet barn, eller husdjur befinner sig i närheten.
- Användaren är ansvarig för olyckor och faror som drabbar andra personer eller deras egendom.

Allmänna anvisningar

- Använd inte löst sittande kläder eller smycken. Bär långbyxor för att skydda benen. Bär huvudbonad om du har långt hår. Löst sittande kläder, smycken och långt hår kan fastna i rörliga delar. Bär lämplig stark, tätt åtsittande arbetskläder.
- Stäng alltid av motorn när du lägger från dig maskinen och före arbeten på apparaten.
- Använd skyddsglasögon vid arbetet.

- Personal med luftvägsproblem eller vid dammalstrande arbeten ska en andningsmask bäras.
- Produkten får inte användas med skadade skyddsanordningar eller avskärmningar

Arbetsplats säkerhet

- Se till att ditt arbetsområde är rent och har god belysning. Stökiga och dåligt belysta arbetsplatser utgör en olycksrisk.
- Arbeta inte med apparaten i områden med explosionsrisk, där det finns antändliga vätskor, gaser eller damm. Apparaten genererar gnistor som kan antända dammet eller ångorna.
- Barn och andra personer får inte vistas i området medan du använder apparaten. Du kan förlora kontrollen över maskinen om du blir distraherad.

Personsäkerhet

- Var uppmärksam, tänk på vad du gör och använd ditt förnuft när du arbetar med verktyget. Använd inte verktyget om du är trött eller påverkad av alkohol, droger eller läkemedel. Det räcker att du är ouppmärksam ett ögonblick under arbete med verktyget för att allvarliga olyckor ska inträffa.
- Använd personlig skyddsutrustning och ha alltid skyddsglasögon på dig. Personlig skyddsutrustning anpassad till verktygets användning, som dammask, halksäkra säkerhetsskor, skyddshjälm och hörselskydd, minskar risken för personskador.
- Undvik att starta maskinen oavsiktligt. Olyckor kan inträffa om du håller fingret på brytaren när du bär verktyget.
- Ta bort alla inställningsverktyg eller skruvnycklar innan du startar verktyget. Ett verktyg eller en skruvmejsel inuti en roterande maskindel kan orsaka personskador.
- Undvik en onormal kroppsställning. Se till att stå säkert och behåll balansen hela tiden. Då har du bättre kontroll över verktyget om något oförutsett inträffar.
- Använd lämpliga arbetskläder. Använd inte löst sittande kläder eller smycken.
- Håll hår, kläder och handskar på avstånd från rörliga delar. Löst sittande kläder, smycken och långt hår kan fastna i rörliga delar.

Använda och hantera apparaten

- Överbelasta inte maskinen. Använd det verktyg som är avsett för arbetet. Du arbetar bättre och säkrare i det angivna effektområdet med ett verktyg som är avsett för arbetet.
- Använd inte ett verktyg med defekt brytare. Ett verktyg som inte kan startas/stängas av längre är farligt och måste repareras.
- Förvara verktyg som inte används utom räckhåll för barn. Låt inte personer som inte känner till hur apparaten används eller som inte har läst denna bruksanvisning använda apparaten. Verktyg utgör en fara om de används av oerfarna personer.

- Sköt verktyg med omsorg. Kontrollera att rörliga delar fungerar som de ska och inte är fastklämda, kontrollera om delar är brutna eller så pass skadade att det inverkar på verktygets funktion. Skadade delar ska repareras innan du börjar använda maskinen igen. Många olyckor beror på dåligt underhållna verktyg.
- Använd verktyg, tillbehör och andra tillbehör som används under arbetet enligt anvisningarna i denna bruksanvisning. Ta även hänsyn till arbetsförhållandena under ditt arbete. Farliga situationer kan uppstå om apparater används för andra ändamål än de är avsedda för.

Säker hantering av bränslen

Bränslen och bränsleångor är eldfarliga och kan orsaka svåra skador om de inandas eller kommer på huden. Var därför försiktig vid hantering av bränsle och se till att ha god ventilation.

- Stäng av motorn innan apparaten tankas och låt den svalna.
- Vid tankning ska rökning och öppen eld undvikas (bild 2).
- Bär handskar vid tankning.
- Tanka inte i slutna rum (explosionsrisk).
- Var noga med att inte spillas bränsle eller olja. Rengör apparaten omedelbart om det har kommit bränsle eller olja på den. Byt omedelbart kläder om det har kommit bränsle eller olja på dem.
- Se till att det inte kommer ner bränsle i marken.
- Stäng tanklåset ordentligt efter tankningen och se till att det inte går upp under driften.
- Se till att tanklocket och bensenledningarna är täta. Vid läckor får apparaten inte tas i drift.
- Bränsle får endast transporteras och förvaras i godkända och märkte behållare.
- Håll barn borta från bränslen.
- Bränsle får inte transporteras eller förvaras i närheten av brännbara eller lättantändliga ämnen, gnistor eller öppen eld.
- Förflytta dig minst tre meter från tankplatsen innan du startar apparaten.
- För att minska brandrisken ska motor och ljuddämpare hållas fria från skärrester, blad och smörjmedel!
- Håll alltid handtagen torra, rena och fria från bränsleblandningen.
- Tanka aldrig när motorn går eller är het.

Restrisker

Även vid avsedd användning och när alla tillämpliga säkerhetsanvisningar följts kan restrisker förekomma på grund av konstruktionens utformning för det avsedda ändamålet.

Förutseende och försiktighet minskar risken för person- och saksador.

- Skaderisk på grund av utslungade delar.

- Knivbitar kan lossna och slungas ut.
- Risk för kolmonoxidförgiftning i slutna, dåligt ventilerade utrymmen.
- Brännskaderisk vid beröring av heta komponenter.
- Hörselskador vid längre arbeten utan hörselskydd.

Trots alla vidtagna åtgärder kan det finnas restrisker som inte är uppenbara.

Restrisker kan minimeras genom att säkerhetsanvisningar och ändamålsenlig användning liksom bruksanvisningen beaktas i sin helhet.

6. Tekniska specifikationer

Mått L x B x H	1250 x 550 x 370 mm
Lufthastighet max	260 km/h
Uppsamlings säckens volym	50 l
Drivning	
Slagrum	25,4 cm ³
Motorns nominella effekt	0,7 kW
Tomgångsvarvtal	3500 ± 300 min ⁻¹
Bensintankens volym	650 cm ³
Motortyp	2-taktsmotor, luftkyld
Lövbåls, vikt	4,7 kg
Lövsug, vikt	5,9 kg
Totalvikt	6,4 kg

Med förbehåll för tekniska ändringar!

Information om bullerutveckling uppmätt enligt tillämpliga standarder:

Ljudtryck $L_{pA} = 97,0$ dB(A)
 Ljudeffekt $L_{WA} = 108,4$ dB(A)
 Mätosäkerhet $K_{pA} = 3$ dB(A)

Använd ett hörselskydd.

Buller kan orsaka hörselskador.

Vibration

Undre grepp $A_{hv} = 15,1$ m/s²
 Övre grepp $A_{hv} = 11,92$ m/s²
 Mätosäkerhet $K_{pA} = 1,5$ m/s²

Begränsa buller och vibrationer till ett minimum!

- Använd enbart maskiner som inte är skadade.
- Underhåll och rengör maskinen regelbundet.
- Anpassa ditt sätt att arbeta till hur maskinen fungerar.
- Överbelasta inte maskinen.
- Låt undersöka maskinen om så behövs.
- Stäng av maskinen när den inte används.
- Använd handskar.

I denna driftsanvisning har vi försett ställen som berör din säkerhet med denna symbol:

7. Montering och manövrering

OBS! Stäng alltid av apparaten före rengöring, inspektion, underhåll eller alla andra arbeten.

OBS!

Ta bort transportskyddsringen (23) bild 1.

Lövbåls

Montering blåsrör: (bild 7-9)

WARNING: Apparaten får aldrig användas förrän den är komplett monterad.

- Ta bort skruven (K) och dess bricka (L) på luftutloppet.
- Rikta in blåsröret (4) mot luftutloppets utsprång, tryck ihop slangen och vrid den 90 ° medurs för att säkra den permanent.
- Fäst blåsröret (4) på luftutloppet med skruven (K) och brickorna (L).
- Rikta in munstycket (5) mot blåsrörets utsprång (P), tryck ihop munstycket och röret och vrid 90 ° medurs för att säkra det permanent.

Warning! Använd bara tillverkarens reserv- och tillbehör delar i originalutförande. Om detta ignoreras kan kapaciteten försämrats, skador uppstå och din garanti upphöra att gälla. Använd aldrig maskinen utan skydd!

Lövsug

Montering: (Bild 6 - 10)

WARNING: Apparaten får aldrig användas förrän den är komplett monterad.

Montering sugrör (bild 10-14)

- Ta bort skruven (1) och brickan (2).
- Rikta in röret (18) mot luftutloppets utsprång, skjut sedan röret över luftutloppet och vrid det 90 ° moturs för att säkra det permanent.
- Stick in röränden (18) i uppsamlings säcken (17) och stäng till öppningen med det medlevererade kardborrbandet.
- Fäst röret (18) på luftutloppet med skruven (K) och brickan (L).
- Lossa stjärngreppet (21) och öppna skyddsgalleret (22).
- Rikta in insugningsröret (19) mot inloppets utsprång, skjut sedan röret i riktning mot utsprånget och vrid det 90 ° medurs för att säkra det permanent.
- Rikta in det andra insugningsröret (20) mot det första rörets utsprång (19), skjut sedan ihop de båda rören och vrid det 90 ° medurs för att säkra det permanent.
- Häng väskan över axeln och justera höjden med remmen.

Anvisning: Observera att de båda sugrören efter att ha fästs på apparaten är fast förbundna med varandra och sedan inte får tas isär!

Manövrering av apparaten

Förbereda arbetet

Kontrollera före varje idrifttagning att:

- Bränslesystemet är tätt.
- Skyddsanordningar och skäranordning är i felritt skick och kompletta.
- Alls skruvförband sitter fast.
- Alla rörliga delar går lätt.
- Skyddsluckan (E) är stängd och att alla säkerhetsbrytare (F) är aktiverade (bild 15)

Motorbränsle och olja

Rekommenderade bränslen

Använd endast blandning av blyfri bensin och 2-taktsolja.

Blanda till bränsleblandningen enligt blandningstabellen.

Obs: Använd inte en bränsleblandning som har lagrats i mer än 90 dagar.

Obs: Använd inte en 2-taktsolja som rekommenderar ett blandningsförhållande 100:1. Vid motorskador som beror på otillräcklig smörjning gäller inte tillverkarens motorgaranti.

Obs: Använd endast avsedda och tillåtna behållare för transport och förvaring av bränsle.

Fyll i rätt mängd av bensin och 2-taktsolja i den medlevererade blandningsflaskan. Skaka sedan behållaren ordentligt.

Använd aldrig olja för 4-taktsmotorer eller vattenkylda 2-taktsmotorer. Det kan smutsa ner tändstiftet, blockera frånluftsdelens eller klibba fast kolringen.

Bränsleblandningar som stått oanvända i över en månad kan orsaka stopp i förgasaren eller påverka motorns funktion. Håll överblivet bränsle i en lufttät behållare och förvara den i ett mörkt, svalt utrymme.

Bränsleblandningstabell

Blanda: 40 delar bensin till 1 del olja

Exempel:

1 l bensin : 0,025 l 2-taktsolja

5 l bensin : 0,125 l 2-taktsolja

Varning! Se upp för avgaserna.

Stäng alltid av motorn innan du tankar. Fyll aldrig på bensin när motorn är igång eller fortfarande är het. Brandrisk!

Tanken får bara fyllas utomhus eller i utrymmen med god ventilation. Se till att det inte kommer ner bränsle i marken (miljöskydd). Använd lämpligt underlag.

Fylla på bensin

Skaderisk! - Bensin är explosivt!

Stäng av motorn och låt den svalna!

- Använd skyddshandskar!
- Undvik hud- och ögonkontakt!
- Det är mycket viktigt att läsa igenom avsnittet "Säkerhetsanvisningar".
- Tanka bara utrustningen utomhus eller i utrymmen med god ventilation.
- Rengör runt påfyllningsområdet. Smuts i tanken orsakar driftstörningar. Skaka behållaren med bränsleblandningen en gång innan den fylls på i tanken.
- Öppna tanklocket försiktigt så att eventuellt övertryck reduceras.
- Fyll försiktigt på bränsleblandningen upp till påfyllningsrörets underkant.
- Skruva på tanklocket igen. Se till att tanklocket sluter till ordentligt.
- Gör rent tanklocket och runt om det.
- Kontrollera tanken och bränsleledningarna beträffande otätheter.
- Förflytta dig minst tre meter från tankplatsen innan du startar motorn.

Tappa ur bensin

Tanken får bara tömmas utomhus eller i utrymmen med god ventilation. Se till att det inte kommer ner bränsle i marken (miljöskydd). Använd lämpligt underlag.

- Håll en uppsamlingsbehållare under avtappningskruven.
- Skruva upp tanklocket och ta av det.
- Töm ut allt bränsle ur tanken.
- Skruva tillbaka tanklocket ordentligt för hand.

Kontrollera före användning!

- Kontrollera om apparaten är i säkert skick:
- Kontrollera om det finns läckor.
- Kontrollera om det finns synliga skador.
- Kontrollera om alla komponenter sitter ordentligt fast.
- Kontrollera om alla säkerhetsanordningar är i gott skick.

Idrifttagning av apparaten

- Innan man tar apparaten i drift måste man kontrollera att rörets mellanstycke är rätt ditsatt
- Följ motorstartanvisningarna enligt beskrivningen.
- Se till att avgasröret inte är täckt eftersom det blir mycket hett.
- Håll i handtaget med höger hand och sväng blåsröret hit och dit så att den önskade ytan blir fri från föroreningar.
- Gasreglage och tändkontakt är integrerade i handtaget.
- Med gasspärren kan motorn spärras på fullgas utan att man hela tiden måste trycka på gasreglaget. **Obs:** Skjut tillbaka gasspärren till tomgångsgas innan apparaten stängs av.

Maskinen kan användas både som blås och uppsamlare.

För båda användningarna måste respektive tillbehör som ingår i leveransen monteras korrekt.

Varning: Uppackning och montering av komponenten bör utföras på en jämn och stabil yta, med tillräcklig plats för att röra maskinen och dess förpackning.

VIKTIGT Säkerhetssystemen hindrar motorn från att startas när vakuum- eller blåsröret inte är rätt hopsatta.



KONTROLLER AV MASKINEN

Innan du börjar med arbetet:

- Kontrollera om alla skruvar i maskinen är ordentligt åtdragna.
- Vid användning av uppsamlaren är det viktigt att säcken sitter rätt och att blixtlåset är stängt.
- Kontrollera att luftfiltret är rent.
- Kontrollera att handtagen sitter fast ordentligt.
- Förbered tillbehör enligt typen av arbete (som blås eller uppsamlare) och kontrollera att de är rätt monterade.

Start (bild 6)

Så snart maskinen är korrekt monterad kan motorn startas enligt följande:

1. Ställ motorbrytaren (1) på Till (E).
2. Ställ choken (11) i läge .
3. Tryck på bensinpumpen (10) mer än 5 gånger (G).
4. Dra i startsnöret (8) 3 till 5 gånger för att starta motorn.
5. Vänta en stund när motorn är igång och ställ därefter choken (11) i läge .
6. Ställ genast motorbrytaren (1) på "0" om problem uppstår så att motorn stannar. Varning, motorn kan fortsätta gå i ett par sekunder till.
7. Vid start med varm motor (i upp till 15 min.) kan du låta choken stå kvar på "Varmstart och arbete". .

Anvisning: Om motorn trots flera försök inte startar, så läs avsnittet "Felsökning av motorn".

Anvisning: Dra alltid startsnöret rakt ut. Om det dras ut snabbt blir det friktion i öglan. Friktionen nöter på snöret så att det går av efter ett tag. Behåll startgreppet medan snöret drar sig tillbaka.

Släpp inte snöret så det dras tillbaka okontrollerat.

Driftsätt

Arbete med lövblåsen

Obs: Under arbetet måste maskinen alltid hållas fast med höger hand i det övre handtaget.

Motorvarvtalet ska anpassas till typen av material som ska flyttas:

Lågt varvtal för lätt material på gräsmattan;

Mellanvarvtal för att flytta gräs och lätta löv på asfalt eller fast mark;

Högt varvtal för tyngre material som nysnö eller smuts.

Varning: Se alltid till att inga föremål eller damm blåses i riktning mot människor eller djur eller så att saker skadas. Observera alltid vindriktningen och arbeta aldrig mot vinden.

Arbete med lövsugen

Varning: Maskinen måste alltid hållas i ett fast grepp med båda händerna. Lägg vänster hand på det övre handtaget och höger hand på det undre handtaget. Lyft det undre handtaget så att säcken befinner sig på användarens högra sida.

Vid drift som uppsamlare bör motorn helst gå med medel eller högt varvtal.

Håll det lilla rörets avrundade ände några centimeter över marken vid uppsamlingen. Säcken fungerar också som ett filter som i en vanlig dammsugare. Därför är det bäst att:

- Inte låta säcken bli helt full
- Omedelbart ta bort skrymmande föremål.

För att tömma säcken:

- Stäng av motorn.
- Öppna blixtlåset (11) och töm säcken utan att lossa den från anslutningsslangen.
- VIKTIGT Sug aldrig in fuktigt gräs eller blad i uppsamlaren. Det stoppar igen rotorn eller säcken.

VIKTIGT När maskinen används som uppsamlare finns det risk att suga in föremål som kan blockera maskinen och rotorn. I detta fall:

- Stäng omedelbart av motorn - ta av tändstiftskon-takten.
- Ta isär vakuümören.
- Ta bort föremålet ur vakuuminloppet.
- Kontrollera att ingen blockerar rotorn innan du använder maskinen igen.

VIKTIGT En för full säck minskar maskinens effektivitet och kan leda till överhettning av motorn.

När arbetet är klart:

- Stäng av motorn enligt ovanstående beskrivning
- Töm säcken om du har använt maskinen som uppsamlare

Ställ reglaget på tomgång (bild 5)

Tomgången måste justeras om motorn tenderar att stänga av sig eller det inte märks några signifikanta hastighetsskillnader när gasspjället rörs.

Inställningen utförs genom att skruva på skruven (D) med en skruvmejsel när motorn har startats. Låt motorn gå på tomgång i ett par minuter före inställningen

- Medurs ökar tomgångsvarvtalet;
- Moturs minskar tomgångsvarvtalet.

Efter inställningen ska motorn kunna gå på tomgång utan oregelbundenheter eller pauser.

Stanna motorn

Nödstopp:

- Ställ tändkontakten på OFF om blåsen måste stoppas omedelbart.

Normal avstängning:

- Skjut tillbaka gasreglaget så att motorn går på tomgång. Ställ sedan tändkontakten på OFF.

8. Arbetsinstruktioner

Drift

- Rök inte när du fyller på bränsle eller när maskinen används.
- Håll händer och andra kroppsdelar borta från avgasrör och tändkabel.
- Det motordrivna verktyget genererar giftiga avgaser så snart som motorn är igång. Arbeta aldrig i slutna eller dåligt ventilerade utrymmen.
- Använd verktygen bara i dagsljus eller vid tillräcklig belysning
- Underskatta inte kraften. Stå alltid stabilt och i jämvikt
- Undvik om möjligt att använda maskinen i vått gräs.
- Se till att du står stabilt i synnerhet om marken sluttar.
- Gå alltid, spring aldrig.
- Håll alltid ventilationsöppningen ren.
- Rikta aldrig blåsöppningen mot människor eller djur.
- Maskinen får endast användas under lämpliga tider på dygnet - inte tidigt på morgonen eller sent på kvällen när det kan vara störande. Av lokala myndigheter bestämda tider ska följas.
- Maskinen ska drivas med lägsta möjliga motorvarvtal för utförande av arbetena.
- Lossa främmande föremål med kratta och borste innan du börjar blåsa.
- Om det är dammigt kan ytan fuktas lätt eller, om sådan finns, en bevattningskomponent monteras.
- Använd hela blåsmunstyckedelen så att luftströmmen kan arbeta nära marken.
- Akta barn, husdjur, öppna fönster och blås undan främmande föremål säkert.
- Om maskinen låter onormalt eller vibrerar onormalt måste den kontrolleras. Ovanligt starka vibrationer kan skada användaren och leda till skador på maskinen.
- Maskinen får inte användas med defekta eller saknade skyddsanordningar.

- Ställ inte ner den heta motorn i närheten av lättantändliga föremål/ material.
- Med blåsen kan man blåsa bort restmaterial från terrasser, vägar och gångar, från gräsmattor och buskar och ut från kanterna.
- Ställ inte ner den heta motorn i närheten av lättantändliga föremål/ material.

Blåsa och suga

- Kontrollera alltid arbetsområdet innan du börjar. Ta bort föremål eller rester som kan slungas iväg eller som kan fastna i maskinen och täppa igen den.
- Kontrollera uppsamlingssäcken regelbundet efter tecken på förslitning eller skador.
- Alternativt kan man hålla maskinen tätt över marken och röra den från sida till sida, gå framåt och rikta munstycket mot arbetsområdet för att ta bort restmaterial.
- Blås samman restmaterialet till en praktisk hög.

9. Underhåll

Observera!

Dra ur tändstiftskontakten före varje rengöring.

Doppa aldrig maskinen i vatten eller andra vätskor.

Förvara maskinen på en säker och torr plats och utom räckhåll för barn.

Rengöring

- Håll maskinens ventilationsöppningar rena för att undvika att motorn överhettas.
- Rengör maskinen kåpa regelbundet med en mjuk trasa, helst efter varje användning.
- Håll ventilationsöppningarna fria från damm och smuts.
- Om smutsen biter sig fast kan man använda en mjuk duk fuktad i såpvatten.
- Kontrollera regelbundet maskinen innan du börjar arbeta.
- Rengör aldrig maskinen med vatten och spruta inte vatten på den. Rengör motorhuset bara med en fuktig trasa och inte med rengöringsmedel! Annars kan maskinens plastdetaljer skadas. Torka därefter noga av motorhuset.
- Efter arbetets slut ska uppsamlingssäcken tas av, vändas ut och in och rengöras noga för att förhindra mögel och dålig lukt.
- En mycket smutsig säck kan tvättas med tvål och vatten.
- Om blixtlåset går trögt kan blixtlåständerna smörjas genom att gnidas med en torr tvål.
- Rengör sug-/blåsrör med en borste vid behov.
- Uppsugen smuts kan göra att väljarreglaget (blåsa/suga) går trögt. Rör väljarreglaget fram och tillbaka mellan de två lägena flera gånger så går det lättare igen.
- Använd bara originaltillbehör och -reservdelar.

Byte och rengöring av tändstift (bild 3)

Kontrollera tändstiftets elektrodavstånd minst en gång om året eller om motorn är svårstartad. Korrekt avstånd mellan elektroderna är 0,63 mm/0,25".

- Vänta tills motorn är helt avkyld.
- Dra av tändstiftskontakten från tändstiftet och skruva ur tändstiftet med den medlevererade tändstiftsnyckeln.
- Om elektroderna är mycket slitna eller starkt förorenade måste tändstiftet bytas mot ett av samma typ.
- Stark förorening av tändstiftet kan bero på: För hög andel olja i bränsleblandningen, dålig oljekvalitet, för gammal bränsleblandning eller igensatt luftfilter.
- Skruva i tändstiftet helt med handen. Se till att tändstiftet inte kommer snett i gängan.
- Dra fast tändstiftet med tändstiftsnyckeln.
- Om man använder en momentnyckel ska åtdragningsmomentet vara 12-15 Nm.
- Sätt på tändstiftskontakten korrekt på tändstiftet.

Rengör luftfiltret (bild 4)

Smutsigt luftfilter minskar motoreffekten eftersom förgasaren får för lite luft. Damm och pollen sätter igen skumfiltrets porer. Det måste därför kontrolleras regelbundet.

- Lossa (A) luftfiltrets kåpa (B) och ta ut filtret (C).
- Sätt tillbaka kåpan (B) så att inget kan falla in i luftkanalen.
- Tvätta filtret i varmt tvålatten, skölj det och låt det lufttorka.

Obs: Rengör aldrig luftfiltret med bensin eller brännbara lösningsmedel.

Skadade luftfilter måste alltid omedelbart bytas för att inte förkorta motorns livslängd.

Varning!

Låt aldrig motorn gå om inte luftfilterelementet har monterats.

BRÄNSLEFILTER

Inne i bränsletanken sitter ett filter, som hindrar föroreningar från att komma in i motorn. Filtret ska bytas av återförsäljaren en gång om året.

Vi har utvecklat våra maskiner så att de fungerar under lång tid med ett minimum av service. Felfri funktion är emellertid beroende av regelbundet underhåll och rengöring av maskinen.

Se alltid till att alla muttrar, bultar och skruvar är ordentligt åtdragna och sitter rätt så att maskinen är i säkert arbetsskick.

- Ersätt delar som är slitna eller defekta.
- Använd endast originalreservdelar och tillbehör.
- Förvara maskinen på en torr plats.

Användaren ansvarar själv för alla skador som uppstår på grund av att hänvisningarna i den här bruksanvisningen inte följs.

Detta gäller även för otilåtna förändringar på maskinen, användning av otilåtna reservdelar, påbyggnadsdelar och arbetsverktyg, annan, avvikande användning än den avsedda samt följdskador på grund av användning av defekta konstruktionsdelar.

Varning!

Använd bara tillverkarens reserv- och tillbehörsdelar i originalutförande. Om detta ignoreras kan kapaciteten försämrats, skador uppstå och din garanti upphöra att gälla.

Viktig information för reparation:

Vid returnering av maskinen för reparation på serviceverkstad, observera att denna av säkerhetsskäl ska vara tömd på olja och bensin.

Reservdelsbeställning

Vid beställning av reservdelar ska följande uppgifter anges;

- Enhetstyp
- Enhetens artikelnummer

Serviceinformation

Tänk på att produktens följande delar slits naturligt eller under bruk, eller att följande delar används som förbrukningsmaterial.

Slitdelar*: Tändstift, luftfilter, bränslefilter, uppsamlingsäck

* Ingår inte obligatoriskt i leveransen!

10. Lagring

Var försiktig: Förvara inte maskinen i mer än 30 dagar utan att följa stegen nedan:

Förvaring av maskinen

Om maskinen ska förvaras i mer än 30 dagar måste den förberedas för detta. Annars förångas det återstående bränslet i förgasaren och lämnar ett gummiaktigt sediment. Detta kan göra starten svårare och resultera i dyra reparationsarbeten.

- Ta av bränsle-tanklocket långsamt för att släppa ut eventuellt tryck i tanken. Töm försiktigt tanken. Tanken får bara tömmas utomhus eller i utrymmen med god ventilation. Se till att det inte kommer ner bränsle i marken (miljöskydd). Använd lämpligt underlag.
- Starta motorn och låt den gå tills den stannar för att ta bort bränslet från förgasaren.
- Låt motorn svalna (ca 5 minuter).
- Ta bort tändstiftet.

- Tillsätt 1 tesked ren 2-taktsolja till förbränningskammaren. Dra flera gånger långsamt i startsnöret för att smörja de inre komponenterna. Sätt tillbaka tändstiften.

Anvisning: Lagra maskinen på en torr plats och på avstånd från möjliga antändningskällor, t.ex. ugn, varmvattenberedare med gas, torktumlare etc.

Ny idrifttagning

- Ta bort tändstiftet.
- Dra snabbt i startsnöret för att ta bort överflödiga olja från förbränningskammaren.
- Rengör tändstiftet och var uppmärksam på rätt elektrodavstånd på tändstiftet eller sätt in ett nytt tändstift med korrekt elektrodavstånd.
- Förbered maskinen för drift.

12. Felsökning

I den följande tabellen anges felsymtom och det beskrivs hur du kan avhjälpa dem om din maskin någon gång inte skulle fungera som den ska. Om du inte kan lokalisera och avhjälpa problemet med den så kontaktar du din serviceverkstad

Störning	Möjliga orsaker	Åtgärd
Maskinen startar inte	<ul style="list-style-type: none"> • Luftfilter smutsigt • Bränslefiltert igensatt • Ingen bränsleförsörjning • Fel i bränsleledningen • Startanordningen är defekt • Motorn är sur • Tändstiftskontakten är inte påsatt • Ingen gnista • Motorn är defekt • Förgasaren defekt • Blås-/ sugröret ej fullständigt monterat 	<ul style="list-style-type: none"> • Rengöring/ byte av luftfilter • Rensa eller byt bränslefiltert • Tankning • Kontrollera om bränsleledningen har veck eller skador • Kontakta servicestället. • Ta bort tändstiftet, rengör och torka det; dra flera gånger i startsnöret; sätt tillbaka tändstiftet • Kontrollera att tändstiftskontakten sitter ordentligt på • Rengör och byt eventuellt tändstiftet. Kontrollera om tändkabeln är skadad • Kontakta servicestället • Kontakta servicestället • Montera det 2-delade blås-/sugröret
Maskinen startar men stannar igen	Felaktig förgasarinställning (tomgångsvarvtal)	Kontakta servicestället
Apparaten arbetar med avbrott (hackar)	<ul style="list-style-type: none"> • Förgasaren är felinställd • Tändstiftet är sotigt • Strömbrytaren defekt 	<ul style="list-style-type: none"> • Kontakta servicestället • Rengör eller byt tändstiftet • Kontakta servicestället
Rökutveckling	<ul style="list-style-type: none"> • Felaktig bränsleblandning • Förgasaren är felinställd 	<ul style="list-style-type: none"> • Använd tvåtaktsbränsle med blandningsförhållande 40:1 • Kontakta servicestället
Motorn arbetar inte med full effekt	<ul style="list-style-type: none"> • Luftfiltert är smutsigt • Förgasaren är felinställd • Uppsamlingssäcken är full • Uppsamlingssäcken är smutsig • Väljarreglaget i fel läge • Apparaten igensatt eller blockerat av främmande föremål 	<ul style="list-style-type: none"> • Rengör eller byt luftfiltert • Kontakta servicestället • Kontrollera avgasröret • Töm uppsamlingssäcken • Rengör uppsamlingssäcken • Ställ väljarreglaget på symbolen Suga • Ta bort det som blockerar eller sätter igen (se kapitlet Rengöring och Underhåll)

A

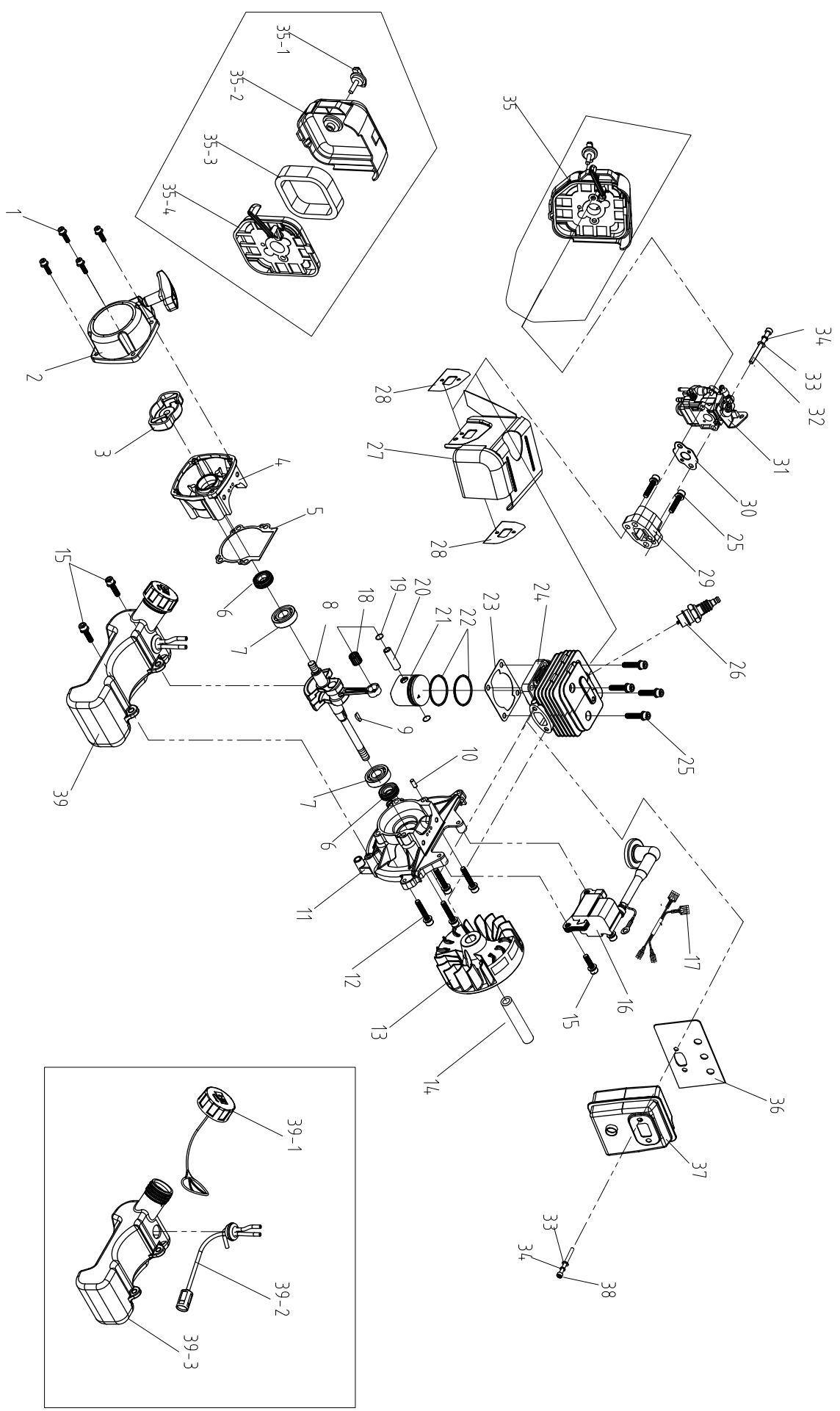

B

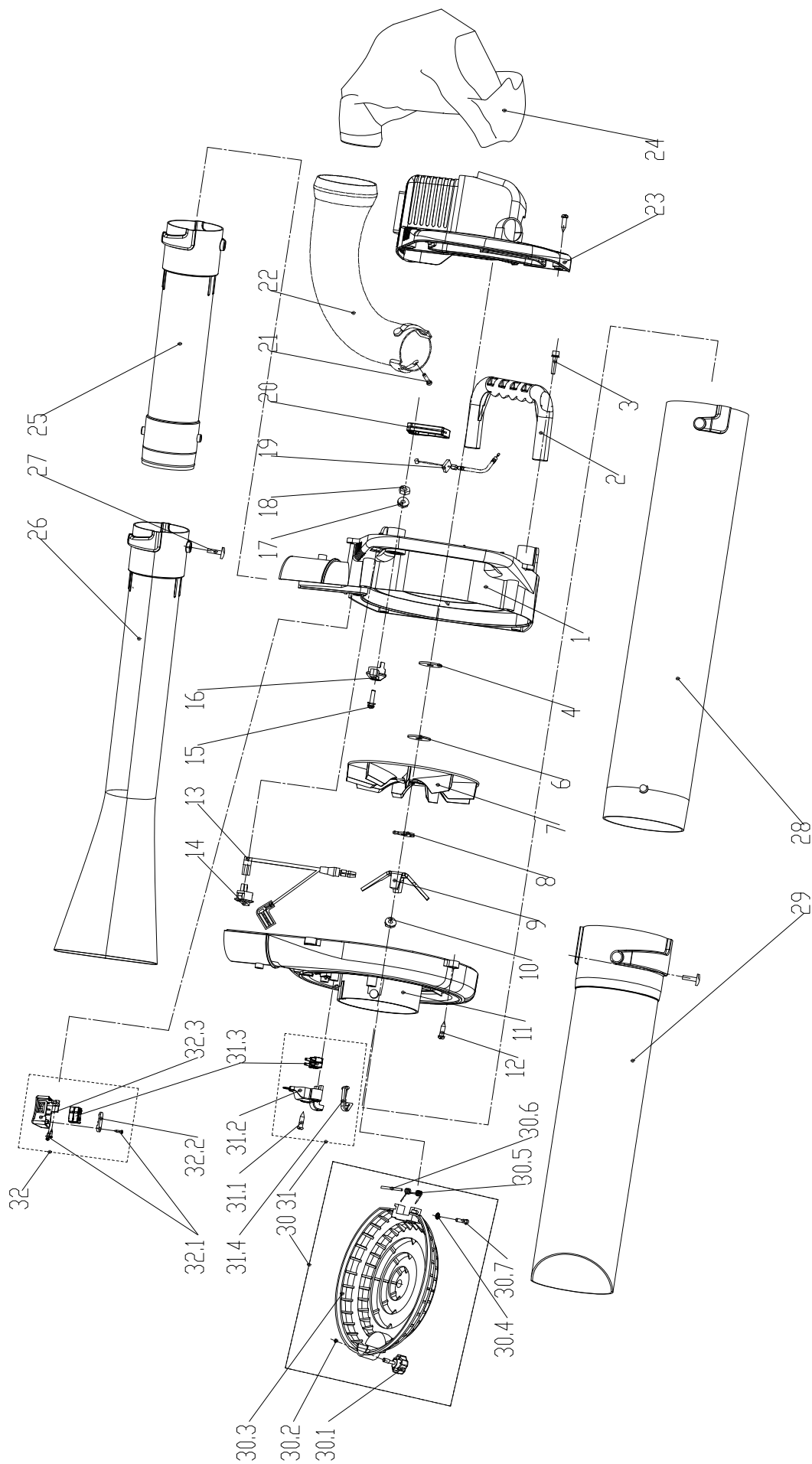

CE - Konformitätserklärung Originalkonformitätserklärung

CE - Declaration of Conformity

CE - Déclaration de conformité



scheppach Fabrikation von Holzbearbeitungsmaschinen GmbH • Günzburger Str. 69 • 89335 Ichenhausen / Germany

DE	erklärt folgende Konformität gemäß EU-Richtlinie und Normen für den Artikel	PL	deklaruje, że produkt jest zgodny z następującymi dyrektywami UE i normami
GB	hereby declares the following conformity under the EU Directive and standards for the following article	LT	pareiškia, taip atitiktis pagal ES direktyvos ir standartai šį straipsnį
FR	déclare la conformité suivante selon la directive UE et les normes pour l'article	HU	az EU-irányelv és a vonatkozó szabványok szerinti következő megfelelési nyilatkozatot teszi a termékre
IT	dichiara la seguente conformità secondo le direttive e le normative UE per l'articolo	SI	izjavlja sledenco skladnost z EU-direktivo in normami za artikel
ES	declara la conformidad siguiente según la directiva la UE y las normas para el artículo	CZ	prohlašuje následující shodu podle smernice EU a norem pro výrobek
PT	declara o seguinte conformidade com a Directiva da UE e as normas para o seguinte artigo	SK	prehlasuje nasledujúcu zhodu podľa smernice EU a noriem pre výrobok
DK	erklærer hermed, at følgende produkt er i overensstemmelse med nedenstående EUdirektiver og standarder	HR	ovime izjavljuje da postoji sukladnost prema EU-smjernica i normama za slijedeće artikle
NL	verklaart hierbij dat het volgende artikel voldoet aan de daarop betrekking hebbende EG-richtlijnen en normen	LV	apliecina šādu saskaņā ar ES direktīvu atbilstības un standarti šādu rakstu
FI	vakuuttaa täten, että seuraava tuote täyttää ala esitetty EU-direktiivit ja standardit	RO	declară următoarea conformitate corespunzător directivelor și normelor UE pentru articolul
SE	försäkras härmed följande överensstämmelse enligt EU-direktiv och standarder för följande artikeln	EE	kinnitab järgmist vastavastavalt ELi direktiivi ja standardite järgmist artiklinumbrit

Marke / Brand:

SCHEPPACH

Art.-Bezeichnung / Article name:

BENZIN LAUB BLÄSER / SAUGER - LBH2600P
PETROL LEAF BLOWER / VACUUM - LBH2600P
ASPIRATEUR-SOUFFLEUR DE FEUILLES - LBH2600P
5911104903

Art.-Nr. / Art. no.:

PLU

Serien Nr. / Numéro de série

0169-03565 - 0169-14741

<input type="checkbox"/>	2014/29/EU	<input type="checkbox"/>	2004/22/EC	<input type="checkbox"/>	89/686/EC_96/58/EC	<input checked="" type="checkbox"/>	2000/14/EC_2005/88/EC
<input type="checkbox"/>	2014/35/EU	<input type="checkbox"/>	2014/68/EU	<input type="checkbox"/>	90/396/EC	<input checked="" type="checkbox"/>	Noise: measured $L_{WA} = 108,4$ dB(A); guaranteed $L_{WA} = 110$ dB(A) P = xx KW; L/Ø = cm
<input checked="" type="checkbox"/>	2014/30/EU	<input checked="" type="checkbox"/>	2011/65/EU*	<input type="checkbox"/>		<input checked="" type="checkbox"/>	Annex V
<input checked="" type="checkbox"/>	2006/42/EC	<input type="checkbox"/>		<input type="checkbox"/>		<input checked="" type="checkbox"/>	Annex VI Notified Body: Notified Body No.:
<input type="checkbox"/>	Annex IV Notified Body: Notified Body No.: Reg. No.: SHEM160100017102	<input type="checkbox"/>		<input type="checkbox"/>		<input checked="" type="checkbox"/>	2016/1628/EC Emission. No: e24*2016/1628*2017/656SHA1/P*0093*00

Standard references:

EN15503:2009+A2:2015, EN ISO 14982:2009

Die alleinige Verantwortung für die Ausstellung dieser Konformitätserklärung trägt der Hersteller.

This declaration of conformity is issued under the sole responsibility of the manufacturer.

Le fabricant assume seul la responsabilité d'établir la présente déclaration de conformité.

* Der oben beschriebene Gegenstand der Erklärung erfüllt die Vorschriften der Richtlinie 2011/65/EU des Europäischen Parlaments und des Rates vom 8. Juni 2011 zur Beschränkung der Verwendung bestimmter gefährlicher Stoffe in Elektro- und Elektronikgeräten.

The object of the declaration described above fulfils the regulations of the directive 2011/65/EU of the European Parliament and Council from 8th June 2011, on the restriction of the use of certain hazardous substances in electrical and electronic equipment.

L'appareil décrit ci-dessus dans la déclaration est conforme aux réglementations de la directive 2011/65/EU du Parlement Européen et du Conseil du 8 juin 2011 visant à limiter l'utilisation de substances dangereuses dans la fabrication des appareils électriques et électroniques.

Ichenhausen, den 05.11.2020

Unterschrift / Andreas Pecher / Head of Project Management

First CE: 2017
Subject to change without notice

Documents registrar: Stefan Hartinger
 Günzburger Str. 69
 89335 Ichenhausen / Germany

Garantie DE

Offensichtliche Mängel sind innerhalb von 8 Tagen nach Erhalt der Ware anzuzeigen, andernfalls verliert der Käufer sämtliche Ansprüche wegen solcher Mängel. Wir leisten Garantie für unsere Maschinen bei richtiger Behandlung auf die Dauer der gesetzlichen Gewährleistungsfrist ab Übergabe in der Weise, dass wir jedes Maschinenteil, das innerhalb dieser Zeit nachweisbar in Folge Material- oder Fertigungsfehler unbrauchbar werden sollte, kostenlos ersetzen. Für Teile,

die wir nicht selbst herstellen, leisten wir nur insoweit Gewähr, als uns Gewährleistungsansprüche gegen die Vorlieferanten zustehen. Die Kosten für das Einsetzen der neuen Teile trägt der Käufer. Wandlungs- und Minderungsansprüche und sonstige Schadensersatzansprüche sind ausgeschlossen.

Warranty GB

Apparent defects must be notified within 8 days from the receipt of the goods. Otherwise, the buyer's rights of claim due to such defects are invalidated. We guarantee for our machines in case of proper treatment for the time of the statutory warranty period from delivery in such a way that we replace any machine part free of charge which provably becomes unusable due to faulty material

or defects of fabrication within such period of time. With respect to parts not manufactured by us we only warrant insofar as we are entitled to warranty claims against the upstream suppliers. The costs for the installation of the new parts shall be borne by the buyer. The cancellation of sale or the reduction of purchase price as well as any other claims for damages shall be excluded.

Garantie FR

Les défauts visibles doivent être signalés au plus tard 8 jours après la réception de la marchandise, sans quoi l'acheteur perd tout droit au dédommagement. Nous garantissons nos machines, dans la mesure où elles sont utilisées de façon conforme, pendant la durée légale de garantie à compter de la réception, sachant que nous remplaçons gratuitement toute pièce de la machine devenue inutilisable du fait d'un défaut de matière ou d'usinage durant cette période. Toutes les

pièces que nous ne fabriquons pas nous-mêmes ne sont garanties que si nous avons la possibilité d'un recours en garantie auprès des fournisseurs respectifs. Les frais de main d'œuvre occasionnés par le remplacement des pièces sont à la charge de l'acquéreur. Tous droits à réhibition et toutes prétentions à une remise ainsi que tous autres droits à dommages et intérêts sont exclus

Garanzia IT

Vizi evidenti vanno segnalati entro 8 giorni dalla ricezione della merce, altrimenti decadono tutti i diritti dell'acquirente inerenti a vizi del genere. Appurato un impiego corretto da parte dell'acquirente, garantiamo per le nostre macchine per tutto il periodo legale di garanzia a decorrere dalla consegna in maniera tale che sostituiamo gratuitamente qualsiasi componente che entro tale periodo presenti dei vizi di materiale o di fabbricazione tali da renderlo inutilizzabile. Per componenti

non fabbricati da noi garantiamo solo nella misura nella quale noi stessi possiamo rivendicare diritti a garanzia nei confronti dei nostri fornitori. Le spese per il montaggio dei componenti nuovi sono a carico dell'acquirente. Sono escluse pretese di risoluzione per vizi, di riduzione o ulteriori pretese di risarcimento danni.

Garantie NL

Zichtbare gebreken moeten binnen de 8 dagen na ontvangst van de goederen worden gemeld, zo niet verliest de verkoper elke aanspraak op grond van deze gebreken. Onze machines worden geleverd met een garantie voor de duur van de wettelijke garantietermijn. Deze termijn gaat in vanaf het moment dat de koper de machine ontvangt. De garantie houdt in dat wij elk onderdeel van de machine dat binnen de garantietermijn aantoonbaar onbruikbaar wordt als gevolg van ma-

teriaal- of productiefouten, kosteloos vervangen. De garantie vervalt echter bij verkeerd gebruik of verkeerde behandeling van de machine. Voor onderdelen die wij niet zelf produceren, geven wij enkel de garantie die wij zelf krijgen van de oorspronkelijke leverancier. De kosten voor de montage van nieuwe onderdelen vallen ten laste van de koper. Eisen tot het aanbrengen van veranderingen of het toestaan van een korting en overige schadeloosstellingsclaims zijn uitgesloten.

Garantía ES

Los defectos evidentes deberán ser notificados dentro de 8 días después de haber recibido la mercancía, de lo contrario el comprador pierde todos los derechos sobre tales defectos. Garantizamos nuestras máquinas en caso de manipulación correcta durante el plazo de garantía legal a partir de la entrega. Sustituiremos gratuitamente toda pieza de la máquina que dentro de este plazo se torne inútil a causa de fallas de material o de fabricación. Las piezas que no son fabri-

cadadas por nosotros mismos serán garantizadas hasta el punto que nos corresponda garantía del suministrador anterior. Los costes por la colocación de piezas nuevas recaen sobre el comprador. Están excluidos derechos por modificaciones, aminoraciones y otros derechos de indemnización por daños y perjuicios.

Garantia PT

Para este aparelho concedemos garantia de 24 meses. A garantia cobre exclusivamente defeitos de material ou de fabricação. Peças avariadas são substituídas gratuitamente. cabe ao cliente efetuar a substituição. Assumimos a garantia unicamente de peças genuínas. Não há direito à garantia no caso de: peças de desgaste, danos de transporte, danos causados pelo manuseio

indevido ou pela desatenção as instruções de serviço, falhas da instalação elétrica por inobservância das normas relativas à electricidade. Além disso, a garantia só poderá ser reivindicada para aparelhos que não tenham sido consertados por terceiros. O cartão de garantia só vale em conexão com a fatura.

Garanti NO

Åpenbare mangler skal meldes innen 8 dager etter at varen er mottatt, ellers taper kunden samtlige krav pga slik mangel. Vi gir garanti for at våre maskiner ved riktig behandling under den rettslige garantiens varighet, fra overlevering, på den måten at vi erstatter kostnadsfritt hver maskindel, som innen denne tiden påviselig er ubrukelig som følge av material- eller produksjons-

feil. For deler som vi ikke produserer selv, yter vi garanti kun i den utstrekning som garantikrav mot underleverandør tilkommer oss. Kjøperen bærer kostnadene ved montering av nye deler. Endrings- og verditapskrav og øvrige skadeerstatningskrav er utelukkede.

Takuu FI

Ilmeisistä puutteista tulee ilmoittaa kahdeksan päivän kuluessa tavarannottamisesta. Muutoin ostaja ei voi vaatia korvausta ko. puutteista. Annamme takuun oikein käsitellyille koneillemme lakisääteiseksi takuujaksi tavarannottamisesta alkaen siten, että vaihdamme korvauksetta minkä tahansa koneenoson, joka osoittautuu tämän ajan kuluessa käyttökelvottomaksi

raaka-aine- tai valmistusvirheestä johtuen. Osille, joita emme valmistaisi itse, annamme takuun vain mikäli osien toimittaja on antanut niistä takuun meille. Usien osien asennuskustannukset maksaa ostaja. Purku- ja vähennysvaatimukset ja muut vahingonkorvausvaatimukset eivät tule kysymykseen.

Garanti SE

Med denna maskin följer en 24 månaders garanti. Garantin täcker endast material- och konstruktionsfel. Defekta delar ersätts utan omkostningar, men kunden står för installationen. Vår garanti täcker endast original-delar. Anspråk på garanti öreligger inte för: garantin täcker ej, transportska-

dor, skador orsakade av felaktig behandling och då skötselöreskrifter inte beaktats. Vidare kan garantikrav endast ställas för maskiner som inte har reparerats av tredje part.

Záruka SK

Zrejme vady musia byť predstavené v priebehu 8 dni po obdržaní tovaru, ináč zákazník stratí všetky nároky týkajúce sa takejto vady. Ponúkame záruku na naše aparáty, ktoré sú správne použité a sú v súlade s zákonným termínom záruky tak, že bezplatne vymeníme každú časť aparátu, ktorá sa v priebehu tohto času môže stať dokázateľne nefunkčnou dôsledkom materiálnej či výrobnéj

vady. Na časti ktoré sami nevyrobíme, poskytujeme záruku iba v rozsahu, v ktorom nám prísluší nárok na záručné plnenie k subdodávateľovi. Za trovy týkajúce sa inštalácie novej súčiastky je zodpovedný zákazník. Nárok na výmenu tovara, na zľavu a iné nároky na nahradenie škody sú vylúčené.

Garancija SI

Očitne pomanjkljivosti je potrebno naznaniti 8 dni po prejemu blaga, v nasprotnem primeru izgubi kupec vse pravice do garancije zaradi takšnih pomanjkljivosti. Za naše naprave dajemo garancijo ob pravilni uporabi za čas zakonsko določenega roka garancije od prodaje in sicer na takšen način, da vsak del naprave brezplačno nadomestimo, za katerega bi se v tem roku izkazalo, da

je zaradi slabega materiala ali slabe izdelave neuporaben. Za dele, ki jih sami ne izdelujemo, jamčimo samo toliko, kolikor zahteva garancija drugih podjetij. Stroški za vstavljanje novih delov nosi kupec. Zahteve za spreminjanje in zmanjšanje ter ostale zahteve za nadomestilo škode so izključene.

Szavatosság HU

A nyilvánvaló hibákat ki kell jelenteni számított 8 napon belül az áruk, különben a vevő elveszti minden igényt az ilyen hibák. Kínálunk garanciát a gépeinket a megfelelő kezelési időtartamának hallgatóságos garancia a szállítási időpontját oly módon, hogy cserélje ki minden egyes része ezen idő alatt észlelhető a sorban anyag-vagy gyártási legyen hiábavaló, ingyen. Az alkatrészeket,

hogy nem termel magunkat, hogy csak olyan garanciát, hiszen jogosultak jótállási igények beszállítókkal szemben. A költségek beillesztése az új részek a vevőnek. Átalakítása és csökkentése követelések és egyéb kártérítési igények ki vannak zárva.

Záruka CZ

Viditelné vady jsou poukazatelné během 8 dní od obdržení zboží, jinak ztrácí zákazník všechny nároky týkající se takovýchto vad. Poskytujeme záruku na naše stroje, s kterými je správně zacházeno, na dobu zákonně záruční lhůty začínající od doručení tak, že bezplatně vyměníme každou část stroje, která se během této doby může stát prokazatelně nepoužitelnou následkem

materiálové či výrobní vady. Na díly, které sami neopravujeme, poskytujeme záruku pouze v rozsahu, v němž nám přísluší nárok na záruční plnění vůči subdodavateli. Náklady na instalaci nového dílu nese zákazník. Nárok na výměnu zboží, na slevu a jiné nároky na odškodnění jsou vyloučené.

Gwarancja PL

Wszelkie uszkodzenia muszą być zgłaszane w przeciągu 8 dni od daty otrzymania towaru, w przeciwnym wypadku, prawo do reklamacji wygasa. Gwarantujemy, że w czasie trwania gwarancji wymienimy wszelkie części maszyny, które okażą się niesprawne na skutek wad materiału z jakiego zostały wykonane lub błędów w produkcji bez dodatkowych opłat pod warunkiem, że

maszyna będzie obsługiwana zgodnie z zaleceniami. W odniesieniu do części nie produkowanych przez nas, gwarancja obowiązuje tylko w przypadku naszych dostawców. Koszty instalacji nowych części są ponoszone przez klienta. Odszkodowania wynikłe z uszkodzeń maszyny oraz redukcje ceny zakupu maszyny w ramach reklamacji nie będą rozpatrywane.

Garantie RO

Defecte evidente trebuie să fie raportate în termen de 8 zile de la primirea de bunuri, altfel cumpărătorul pierde toate cererile pentru astfel de defecte. Oferim o garanție de pe mașinile noastre cu un tratament adecvat pe durata unei garanții implicite de la data de livrare în așa fel încât vom înlocui fiecare parte în acel moment detectabil într-un rând în material sau manoperă ar fi inutil,

gratuit. Pentru părțile care nu ne produc, vom face doar o astfel de garanție, așa cum avem dreptul la pretenții de garanție împotriva furnizorilor. Costurile pentru introducerea de piese noi la cumpărător. Conversie și reducerea creanțe și alte cererile de despăgubire sunt excluse.

Garantii EE

Ilmselgetest vigadest tuleb teatada 8 päeva jooksul pärast kauba kättesaamist, vastasel juhul kaotab ostja kõik õigused garantiile nimetatud vigade tõttu. Õige käsitemise korral anname oma masinatele garantii seadusega ettenähtud ajaks alates kauba üleandmisest nii, et vahetame tasuta välja kõik masina osad, mis nimetatud aja jooksul peaks muutuma kasutuskõlbmatuks

materjali- või tootmisvea tõttu. Osade eest, mida me ise ei tooda, anname garantii vaid selles osas, mis tarnija on meie garanteerinud. Uute osade paigaldamise kulud kannab ostja. Muutmis- ja amortisatsiooninõuded ning muud kahjutasunõuded välistatakse.

Garantija LV

Acīmredzami defekti ir jāpaziņo 8 dienu laikā no preces saņemšanas. Pretējā gadījumā pircēja tiesības pieprasīt atlīdzību par šādiem defektiem ir spēkā neesošas. Mēs dodam garantiju savām iekārtām, ja pircējs pret tām atbilstoši izturas garantijas laikā. Mēs apņemas bez maksas piegādāt jebkuru rezerves daļu, kas iespējams kļūvusi nelietojama bojātu materiālu vai ražošanas

defektu dēļ šajā laika periodā. Attiecībā uz rezerves daļām, kuras nav mūsu ražotas, mēs garantējam tikai gadījumā, ja mums ir garantija no saviem piegādātājiem. Jauno detaļu uzstādīšanas izmaksas ir jāuzņemas pircējam. Pirkuma atcelšana vai pirkuma cenas samazināšana, kā arī jebkuras citas prasības par bojājumu atlīdzināšanu netiek izskatītas.

Garantija LT

Dėl akivaizdžiai matomų defektų turi būti informuota per 8 dienas nuo įrenginio gavimo momento. Kitu atveju pirkejo teisė reikšti pretenziją dėl šių defektų yra negaliojanti. Savo įrenginiams mes garantuojame įstatymo nustatytą pilną aptarnavimą garantinio laikotarpio metu, jei yra laikomasi gamintojo-vartotojo susitarimo ir mes pažadame nemokamai pakeisti bet kurias mašinos dalis,

sugedusias dėl blogos medžiagos ar gamyklinio broko. Mes neatsakome už dalis, pagamintas ne mūsų ir jūsų gautas iš kito tiekėjo. Naujų dalių montavimą kaštai yra pirkejo atsakomybė. Pirkimo nutraukimas ar pirkimo kainos sumažinimas, kaip ir bet kurios kitos pretenzijos dėl nuostolių nebus patenkinamos.

Abyrgð IS

Augljósar skemmdir verður að tilkynna innan 8 daga frá viðtöku vörunnar. Annars er réttur kaupanda um bætur vegna slíka skemmda ógildur. Við ábyrgjumst, í tilfelli rétrrar meðhöndlunar yfir lögbundið ábyrgðartímabil frá afhendingu, að við skiptum um hvern vélarhlut án kostnaðar sem ónothæfur er vegna gallaðs efnis eða skemmda í framleiðslu innan ákveðins tímabils. Af því

er tekur til hluti sem ekki eru framleiddir af okkur, ábyrgjumst við af því leiti aðeins að við eigum rétt á ábyrgðarkröfum gagnvart birgðasöllum. Kostnaður vegna uppsetningar á nýjum hlutum skal falla í skaut kaupanda. Ógilding sölu eða afsláttur á kaupverði sem og aðrar kröfur vegna skemmda eru undanskildar.

Garanti TR

Apaçık kusurları malların alınmasından 8 gün içinde bildirilmesi gerekir, aksi takdirde alıcı bu kusurları için tüm talepler kaybeder. Biz ücretsiz, yararsız olmalıdır malzeme veya işçilik üst üste şaptaanabilir bu süre içinde her bir parça takmadan böyle bir şekilde teslim tarihinden itibaren zımnı garanti süresine uygun tedavi ile makinelerde bir garanti veriyoruz. Biz tedaviler karş

garanti talepleri hakkı olarak kendimizi üretmek değil bu parça için, biz, sadece teminat olun. Alıcıya yeni parçaların yerleştirilmesi için maliyetleri. Dönüşüm ve azaltma iddiaları ve diğer tazminat talepleri dahil değildir.

гаранция BG

Очевидни недостатъци трябва да бъдат докладвани в рамките на 8 дни от получаването на стоки, в противен случай купувачът губи всякакви претензии за таква дефекти. Предлагаме гаранция на наши машини с правилното лечение на срока на действие на косвена гаранция от датата на доставка по такъв начин, че ние замени всяка част в рамките на това време открива в един ред в материала или изработката трябва да бъде

безполезно, безплатно. За части, които ние не се произвеждат, ние правим само като гаранция, като имаме право на гаранционни искиве срещу доставчици. Разходите за вмъкване на нови части на купувача. Преобразуване и намаляване вземания и други искивете за обезщетения, са изключени.

Гарантия RU

Об очевидных дефектах необходимо уведомить в течение 8 дней после получения товара. В ином случае все претензии покупателя по таким дефектам не принимаются. Мы предоставляем гарантию на наши машины при условии правильного обращения с ними. Гарантия действует с момента передачи машины в течение установленного законом гарантийного срока. В течение этого времени мы гарантируем бесплатную замену любой части машины, если они стали непригодны к использованию в результате доказуемых

ошибок в применяемых материалах или при изготовлении. На части машины, которые мы не изготавливаем сами, мы предоставляем гарантии в той мере, насколько нас касаются рекламационные претензии к изготовителям. Расходы по замене деталей несет покупатель. Претензии на расторжение договора купли-продажи, штрафы и прочие требования о возмещении ущерба исключаются.

Garantie BE-VLG

Zichtbare gebreken moeten binnen 8 dagen na ontvangst van de goederen worden gemeld, anders verliest de koper elk recht op aanspraak voor dergelijke gebreken. Bij een juiste behandeling van onze machines en gedurende de wettelijke garantietermijn vanaf de aflevering bieden wij garantie door elk machineonderdeel, dat tijdens deze periode door materiaal- of productiefouten

onbruikbaar zou worden, gratis te vervangen. Voor onderdelen die wij niet zelf produceren, bieden wij enkel garantie in de mate die de televeranciers ons bieden. De kosten voor de plaatsing van de nieuwe onderdelen draagt de koper. Aanspraken voor wijzigingen, waardevermindering en overige schadeloosstelling zijn uitgesloten.

Garanti DK

Med denna maskin följer en 24 månaders garanti. Garantin täcker endast material- och konstruktionsfel. Defekta delar ersätts utan omkostningar, men kunden står för installationen. Vår garanti täcker endast original-delar. Anspråk på garanti öreligger inte för: garantien täcker ej, transportska-

dor, skador orsakade av felaktig behandling och då skötsel föreskrifter inte beaktats. Vidare kan garantikrav endast ställas för maskiner som inte har reparerats av tredje part.

εγγύηση GR

Εμφάνων ελαττωμάτων που πρέπει να κοινοποιούνται εντός 8 ημερών από την παραλαβή των εμπορευμάτων. Διαφορετικά, τα δικαιώματα buyers της αξίωσης λόγω τέτοιων ελαττωμάτων ακυρωθεί. Εγγυόμαστε για τις μηχανές μας σε περίπτωση κατάλληλη θεραπεία για το χρόνο της εκ του νόμου περιόδου εγγύησης από την παράδοση με τέτοιο τρόπο ώστε να αντικαταστήσει οποιοδήποτε μέρος διαρεάν μηχανή που αποδεδειγμένα θα αχρηστεύει λόγω ελαττωματικού υλικού ή ελαττώματα της κατασκευής μέσα σε τέτοια χρονική περίοδο. Όσον αφορά τα τμήματα που δεν έχουν κατασκευαστεί από εμάς έχουμε μόνο εγγυάται εφόσον έχουμε το δικαίωμα να τις

αξιώσεις εγγύησης έναντι των προμηθευτών. Τα έξοδα για την εγκατάσταση των νέων τμημάτων θα πρέπει να βαρύνουν τον αγοραστή. Πρέπει να αποκλείεται η ακύρωση της πώλησης ή η μείωση της τιμής αγοράς, καθώς και οποιοσδήποτε άλλες αξιώσεις για αποζημίωση. Η λεπίδα πριονιού είναι αναλλοίσιμο είδος και εξαιρούνται ρητά από καμία εγγύηση.