

## Produktdatenblatt nach Verordnung (EU) Nr. 65/2014

Marke: Siemens
Modellkennung: LE63MAC00
Jährlicher Energieverbrauch: 65,7 kWh/annum
Energieeffizienzklasse: D
Fluiddynamische Effizienz: 10,9
Klasse für die fluiddynamische Effizienz: E
Beleuchtungseffizienz: 29 lux/Watt
Beleuchtungseffizienzklasse: A
Fettabscheidegrad: 76 %
Klasse für den Fettabscheidegrad: C
Luftstrom bei minimaler / maximaler Geschwindigkeit im Normalbetrieb: 240,0 m <sup>3</sup> /h / 360,0 m <sup>3</sup> /h
Luftstrom im Betrieb auf der Intensivstufe oder Schnelllaufstufe: - m <sup>3</sup> /h
A-bewertete Luftschallemission bei minimaler / maximaler verfügbarer Geschwindigkeit im Normalbetrieb: 52 dB / 62 dB
A-bewertete Luftschallemission im Betrieb auf der Intensivstufe oder Schnelllaufstufe: - dB
Leistungsaufnahme im Aus-Zustand: - W
Leistungsaufnahme im Bereitschaftszustand: - W

**iQ100**  
**LE63MAC00**  
**silber**  
**Zwischenbauhaube**



Die nach vorn aufklappbare Zwischenbauhaube mit hoher Absaugleistung für kraftvolle Performance ist unsichtbar in die Oberschrankzeile eingebaut.

- ✓ Leistungsstarker Motor mit hoher Absaugleistung.
- ✓ Die Lüfterleistung von 360 m<sup>3</sup>/h sorgt für frische Luft beim Kochen.
- ✓ Die energiesparende LED-Beleuchtung sorgt für eine klare Sicht beim Kochen.
- ✓ Mit nur 62 dB ist die Dunstabzugshaube im Betrieb angenehm leise.

### Ausstattung

#### Technische Daten

Bauart : Auszugsesse  
 Approbationszertifikate : CE  
 Länge Anschlusskabel (cm) : 150  
 Nettogewicht (kg) : 10,0  
 Steuerung : mechanisch  
 Regelung der Leistungsstufen : 3  
 Max. Gebläseleistung-Abluftbetrieb (m<sup>3</sup>/h) : 360  
 Max. Gebläseleistung-Umluftbetrieb (m<sup>3</sup>/h) : 250  
 Anzahl der Lampen (Stck) : 2  
 Schallleistung (dB(A) re 1 pW) : 62  
 Durchmesser des Abluftstutzens (mm) : 120 / 150  
 Material des Fettfilters : Aluminium  
 Geruchsfilter : Nein  
 Art der Luftführung : Umrüstbar  
 Sonderzubehör : LZ10IMA00  
 Gesamtleistung der Lampen (W) : 6; 6  
 Art des Fettfilters : Kassette  
 Anschlusswert (W) : 126  
 Absicherung (A) : KSA  
 Spannung (V) : 220-240  
 Frequenz (Hz) : 50; 60  
 Art der Installation : Wandmontage  
 Gehäusematerial : lackiert  
 Approbationszertifikate : CE  
 Abmessungen des Gerätes, mit Kamin (falls vorhanden) (in) : / x x  
 Abmessungen des verpackten Gerätes (in) : 12.40 x 18.70 x 25.78  
 Nettogewicht (lbs) : 22  
 Bruttogewicht (lbs) : 26  
 Lage des Gebläses : Motor im Gehäuse  
 Rückstauklappe : Ja  
 Länge Anschlusskabel (cm) : 150  
 Abmessungen des Gerätes (mm) : x 599 x 271  
 Abmessungen des verpackten Gerätes (mm) : 315 x 475 x 655  
 Nettogewicht (kg) : 10,0  
 Bruttogewicht (kg) : 12,0



### Sonderzubehör

LZ10IMA00 Aktivfilter

**iQ100**  
**LE63MAC00**  
**silber**  
**Zwischenbauhaube**

#### Ausstattung

##### Bauform

- Zwischenbauhaube

##### Betriebsart und Leistung

- Wahlweise Abluft- oder Umluftbetrieb

##### Komfort

- Metall-Fettfilter, spülmaschinengeeignet
- Drucktastenschalter
- 2 Hochleistungsgebläse
- 3 Leistungsstufen

##### Design

- Arbeitsplatzbeleuchtung mit 2 x LED 3W E14
- Beleuchtungsstärke: 188 lux
- Farbtemperatur: 2700 K

##### Umwelt und Sicherheit

- Energie-Effizienzklasse: D\*
- Durchschnittlicher Energieverbrauch: 65.7 kWh/Jahr\*
- Lüfter-Effizienzklasse: E\*
- Beleuchtungs-Effizienzklasse: A\*
- Fettfilter-Effizienzklasse: C\*
- Geräusch min./max. Normalstufe: 52/62 dB

##### Maße

- Zur Montage zwischen Hängeschränken
- Abluftstutzen Ø 150 mm, 120 mm
- Gesamtanschlusswert: 126 W

\* Gemäß EU-Regulierung Nr. 65/2014

iQ100  
 LE63MAC00  
 silber  
 Zwischenbauhaube

Maßzeichnungen

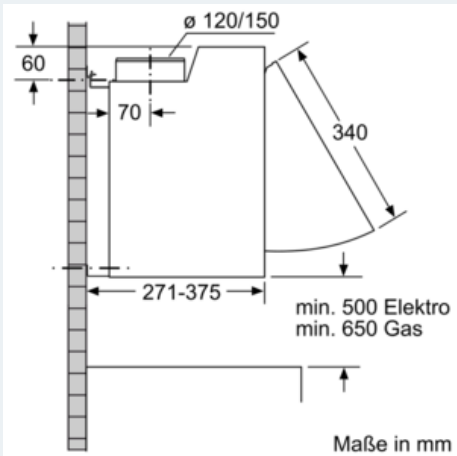
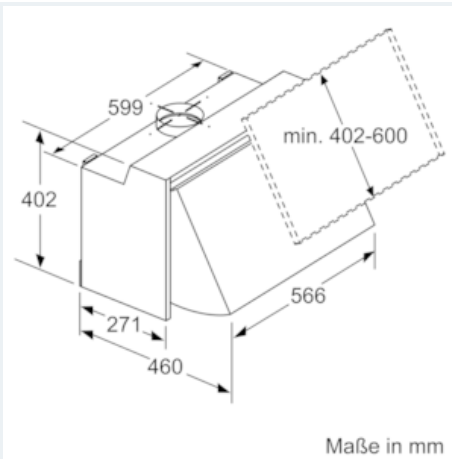

**iQ100, Zwischenbauhaube, 60 cm,  
Silber  
LE63MAC00**



**Sonderzubehör**

LZ10IMA00 Aktivfilter

Die nach vorn aufklappbare Zwischenbauhaube mit hoher Absaugleistung für kraftvolle Performance ist unsichtbar in die Oberschrankzeile eingebaut.

- ✓ Leistungsstarker Motor mit hoher Absaugleistung.
- ✓ Die Lüfterleistung von 360 m<sup>3</sup>/h sorgt für frische Luft beim Kochen.
- ✓ Die energiesparende LED-Beleuchtung sorgt für eine klare Sicht beim Kochen.
- ✓ Mit nur 62 dB ist die Dunstabzugshaube im Betrieb angenehm leise.

**Ausstattung**

**Technische Daten**

Bauart : Auszugsesse  
 Approbationszertifikate : CE  
 Länge Anschlusskabel (cm) : 150  
 Mindestabstand zur Kochstelle Elektro : 500  
 Mindestabstand zur Kochstelle Gas : 650  
 Nettogewicht (kg) : 10,030  
 Steuerung : mechanisch  
 Regelung der Leistungsstufen : 3  
 Max. Gebläseleistung-Abluftbetrieb (m<sup>3</sup>/h) : 368  
 Max. Gebläseleistung-Umluftbetrieb (m<sup>3</sup>/h) : 272  
 Anzahl der Lampen (Stck) : 2  
 Schalleistung (dB(A) re 1 pW) : 62  
 Durchmesser des Abluftstutzens (mm) : 120 / 150  
 Material des Fettfilters : Aluminium  
 EAN-Nummer : 4242003806470  
 Anschlusswert (W) : 126  
 Absicherung (A) : 10  
 Spannung (V) : 220-240  
 Frequenz (Hz) : 60; 50  
 Art der Installation : Wandmontage



**iQ100, Zwischenbauhaube, 60 cm,  
Silber  
LE63MAC00**

#### Ausstattung

**Bauform**

- Zwischenbauhaube

**Betriebsart und Leistung**

- Wahlweise Abluft- oder Umluftbetrieb

**Komfort**

- Metall-Fettfilter, spülmaschinengeeignet
- Drucktastenschalter
- 3 Leistungsstufen

**Design**

- Arbeitsplatzbeleuchtung mit 2 x LED 3W E14
- Beleuchtungsstärke: 188 lux
- Farbtemperatur: 2700 K

**Umwelt und Sicherheit**

- Energieeffizienzklasse: D (auf einer Energieeffizienzklassen-Skala von A++ bis E)
- Durchschnittlicher Energieverbrauch: 65.7 kWh/Jahr\*
- Lüfter-Effizienzklasse: E\*
- Beleuchtungs-Effizienzklasse: A\*
- Fettfilter-Effizienzklasse: C\*
- Geräusch min./max. Normalstufe: 52/62 dB

**Maße**

- Zur Montage zwischen Hängeschränken
- Abluftstutzen Ø 150 mm, 120 mm
- Gesamtanschlusswert: 126 W

\* Gemäß EU-Regulierung Nr. 65/2014

**iQ100, Zwischenbauhaube, 60 cm,  
Silber  
LE63MAC00**

Maßzeichnungen

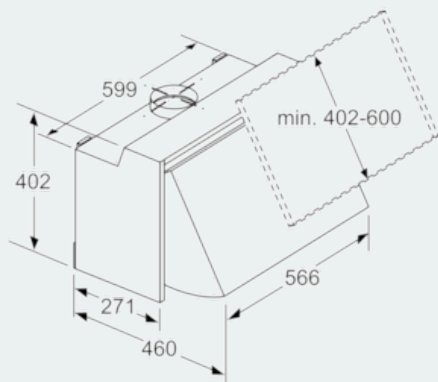

Maße in mm

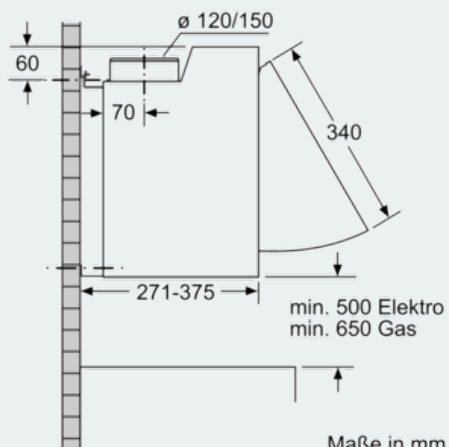

Maße in mm