

Starky | HSA



Bedienungsanleitung

2-in-1: Akku Hand-und Stiel-Staubsauger

de - DE

Inhaltsverzeichnis

Allgemeines	
Inhaltsverzeichnis	2
Informationen zur Bedienungsanleitung	3
Haftung	3
Hinweise in der Anleitung	3
Sicherheit	
CE-Konformitätserklärung	4
Bestimmungsgemäße Verwendung	4
Bestimmungswidrige Verwendung	4
Kinder	4
Elektrischer Strom	6
Im Gefahrenfall	6
Bei einem Defekt	6
Versand	6
Überblick	
Lieferumfang und Funktionen	7
Technische Daten	7
Montage	
Auspacken	8
Montieren	8
Laden Akku	
Hinweise zum Laden des Akkus	10
Bedienung	
Betrieb als Stielstaubsauger	11
Betrieb als Handstaubsauger	11
Reinigung und Pflege	
Reinigen	12
Staubbehälter leeren und Filter reinigen	12
Reinigen und Austausch der Bürstenwalze	13
Hilfe bei Störungen	
Service-Hotline	14
Entsorgung	15
Garantie	16

Allgemeines

Vielen Dank, dass Sie sich für die Akkusauger Starky HSA entschieden haben. Sie wurden entwickelt und hergestellt, um Ihnen über viele Jahre einen störungsfreien Betrieb zu leisten.

Informationen zur Bedienungsanleitung

Diese Bedienungsanleitung ermöglicht Ihnen den sicheren und bestmöglichen Umgang mit dem Gerät.

Lesen Sie die Bedienungsanleitung vor der ersten Benutzung des Geräts sorgfältig durch.

Bewahren Sie die Bedienungsanleitung dauerhaft auf. Falls Sie den Akkusauger an Dritte weitergeben, geben Sie auch die Bedienungsanleitung mit.

Haftung

Für Schäden, die aufgrund der Nichtbeachtung der Bedienungsanleitung entstehen, übernehmen wir keine Haftung.

Wird das Gerät zweckentfremdet, unsachgemäß bedient oder nicht fachgerecht repariert und gewartet, kann keine Haftung für eventuelle Schäden übernommen werden.

Hinweise in der Anleitung



WARNUNG!

Kennzeichnet Hinweise, bei deren Nichtbeachtung die Gefahr der Verletzung oder des Todes besteht.



ACHTUNG!

Kennzeichnet Hinweise auf Gefahren, die Beschädigungen des Gerätes zur Folge haben können.



HINWEIS!

Hebt Tipps und andere nützliche Informationen in der Bedienungsanleitung hervor.

Sicherheit

CE-Konformitätserklärung Dieses Gerät erfüllt die Anforderungen des Produktsicherheitsgesetzes – ProdSG – sowie die EU-Richtlinien 2014/30/EU „Elektromagnetische Verträglichkeit“ 2014/35 EU „Niederspannungsrichtlinie“, 2001/95/EG „Allgemeine Produktsicherheitsrichtlinie“, 2011/65/EU „RoHS-Richtlinie“. Die Geräte tragen auf dem Typenschild die CE-Kennzeichnung.

Bestimmungsgemäße Verwendung

Die Akkusauger **Starky HSA** sind hauptsächlich zur Trockenreinigung von Flächen im Innenbereich von Gebäuden bestimmt.

Die Akkusauger dürfen nur im Haushalt eingesetzt werden und sind ausschließlich für leichte Reinigungstätigkeiten geeignet.

Die Akkusauger sind für eine gewerbliche Nutzung nicht geeignet.

Vor Inbetriebnahme prüfen, ob alle Filter richtig eingesetzt sind. Die Geräte dürfen nicht ohne Filter benutzt werden.

Nur Original Fakir- Filter und Zubehörteile verwenden.

Jede weitere Verwendung gilt als nicht bestimmungsgemäß und ist untersagt.

Bestimmungswidrige Verwendung

Die hier aufgeführten Fälle nicht bestimmungsgemäßer Verwendung können zu Fehlfunktionen, Beschädigung des Gerätes oder Verletzungen führen:

Kinder

Diese Geräte können von **Kindern** ab 8 Jahren und darüber und von Personen mit verringerten physischen, sensorischen oder mentalen Fähigkeiten oder Mangel an Erfahrung und/oder Wissen benutzt werden, wenn sie beaufsichtigt werden oder bezüglich des sicheren Gebrauchs der Geräte unterwiesen wurden und die daraus resultierenden Gefahren verstanden haben.

Kinder dürfen nicht mit dem Gerät spielen.

Reinigung und **Benutzer-Wartung** dürfen nicht durch Kinder ohne Beaufsichtigung durchgeführt werden. Halten Sie Verpackungsfolien von Kindern fern.

- Erstickungsgefahr!

WARNUNG!

Verletzungsgefahr durch Einsaugen:

- Niemals Kleidungsstücke, Haare, Augen, Finger oder andere Körperteile einsaugen.
- Düsen und Rohrenden dürfen niemals in die Nähe von Augen und Ohren gelangen.
- Menschen und Tiere dürfen mit dem Gerät nicht abgesaugt werden. Der Hersteller haftet nicht für evtl. Schäden, die durch nicht bestimmungsgemäßen Gebrauch verursacht werden.

Gesundheitsgefährdung!

- Saugen Sie niemals gesundheitsgefährdende Stoffe, wie z.B. Toner für Laserdrucker oder Kopierer.

Brand- und Explosionsgefahr!

- Saugen Sie niemals glühende Asche oder brennende Gegenstände, wie z.B. Zigaretten oder Streichhölzer.
- Verwenden Sie das Gerät niemals in der Nähe von explosiven oder leicht entzündlichen Stoffen.
- Saugen Sie niemals Lösungsmittel oder explosive Gase.

ACHTUNG!

- **Kurzschlussgefahr!** Saugen Sie niemals Flüssigkeiten, wie z.B. Teppich-Reinigungsmittel.
- Tauchen Sie Akkusauger und Ladegerät niemals in Wasser oder andere Flüssigkeiten.
- Niemals die Akkuzellen zerlegen, kurzschließen oder gegen leitende Flächen halten.
- **Zerstörung der Filter!** Saugen Sie niemals spitze Gegenstände, wie Glassplitter, Nägel, etc. Auch abbindende Stoffe, wie Gips oder Zement können Filter unbrauchbar machen.
- **Beschädigung des Gerätes durch Regen und Schmutz!** Verwenden und bewahren Sie das Gerät und Ladegerät niemals im Freien auf.
- **Gefahr der Überhitzung!** Die Öffnungen des Gerätes immer frei lassen. Benutzen Sie das Gerät nicht, wenn die Saugöffnung und/oder die Lüftungsschlitze verstopft sind.

Elektrischer Strom



Achtung

- Eine falsche Spannung kann das Ladegerät zerstören. Betreiben Sie das Gerät nur, wenn die auf dem Typenschild angegebene Spannung mit der Spannung in Ihrem Haushalt übereinstimmt.
- Wenn Sie das Ladegerät nicht zum Aufladen benutzen, ziehen Sie immer den Stecker für das Ladegerät aus der Steckdose. Das spart Strom.



WARNUNG! Stromschlaggefahr

- Fassen Sie den Stecker des Ladegerätes niemals mit nassen Händen an.
- Wenn Sie das Ladegerät aus der Steckdose herausziehen wollen, ziehen Sie immer direkt am Ladegerät, niemals am Kabel.
- Das Ladegerät-Kabel darf nicht geknickt, eingeklemmt, überfahren oder mit Hitzequellen, scharfen Kanten oder Öl in Berührung kommen.
- Versuchen Sie niemals das Ladegerät zu öffnen.

Im Gefahrenfall



WARNUNG!

Ziehen Sie im Gefahrenfall und bei Unfällen sofort das Ladegerät aus der Steckdose.

Bei einem Defekt



WARNUNG!

Betreiben Sie niemals ein defektes Gerät oder ein Gerät mit einem defekten Kabel. Es besteht die Gefahr eines Stromschlags.

Bevor Sie sich an unseren Kundendienst wenden prüfen Sie, ob Sie den Fehler selbst beseitigen können. Siehe Kapitel „Hilfe bei Störungen“ auf Seite 15



WARNUNG!

Reparaturen dürfen nur von Fachkräften ausgeführt werden. Dabei dürfen nur Original-Fakir-Ersatzteile verwendet werden. Nicht fachgerecht reparierte Geräte stellen eine Gefahr für den Benutzer dar.

Versand

Versenden Sie das Gerät in der Originalverpackung oder einer ähnlich gut ausgepolsterten Verpackung, damit es keinen Schaden nimmt.

Überblick

Lieferumfang und Funktionen

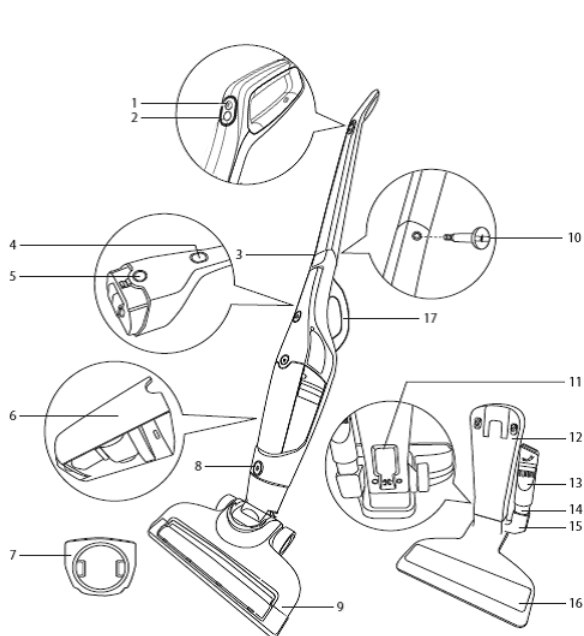

- 1 Ein/Aus-Schalter am Stiel
- 2 Zweistufiger Saugleistungs-schalter
- 3 Taste zum Lösen des Handgriffs
- 4 Ein/Aus-Schalter am Handstaubsauger
- 5 Taste zum Entriegeln des Staubbehälters
- 6 Staubbehälter
- 7 Filtereinsatz
- 8 Taste zum Lösen des Saugfußes
- 9 Elektrosaugbürste
- 10 Befestigungsschraube für Handgriff
- 11 Ladeanschluss (Rücks.)
- 12 Ladekontakte an der Ladestation
- 13 Fugen-/Polsterdüse
- 14 Adapter
- 15 Düsenhalter
- 16 Ladestation
- 17 Tragegriff
- 18 Ladegerät, o. Abb.

Technische Daten

Modell	Starky HSA 144	Starky HSA 180	Starky HSA 252	Starky HSA 144 NM	Starky HSA 180 NM
Art.-Nr.	30 91 003	30 92 003	30 93 003	30 94 003	30 95 003
Akku	Li-Ion 14,4 V 2,2 Ah	Li-Ion 18,0 V 2,2 Ah	Li-Ion 25,2 V 2,2 Ah	Ni-MH 14,4 V 1,5 Ah	Ni-MH 18,0 V 1,5 Ah
Ladezeit	4-5 h	4-5 h	4-5 h	4-5 h	4-5 h
Saugstufen	2	2	2	2	2
Motor	60 W	80 W	80 W	60 W	80 W
Unterdruck	4 kPa	4,5 kPa	4,5 kPa	4,2 kPa	4,2 kPa
Staubkapazität	0,5 l	0,5 l	0,5 l	0,5 l	0,5 l
Betriebsdauer Low/High	ca. 30 / 20 min	ca. 40 / 25 min	ca. 55 / 35 min	ca. 25 / 15 min	ca. 30 / 20 min
Maße HxBxT	108 x 19,4 x 26,5 cm	108 x 19,4 x 26,5 cm	108 x 19,4 x 26,5 cm	108 x 19,4 x 26,5 cm	108 x 19,4 x 26,5 cm
Gewicht	2,3 kg	2,5 kg	2,7 kg	2,5 kg	2,7 kg
Schalldruckpegel	80 dB	80 dB	80 dB	80 dB	80 dB

Montage

Auspacken

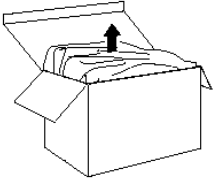

Packen Sie das Gerät aus und überprüfen Sie den Inhalt der Verpackung auf Vollständigkeit (siehe Kapitel „Lieferumfang und Funktionen“ im Inhaltsverzeichnis).

Geben Sie das Verpackungsmaterial sortenrein in die dafür vorgesehenen Sammelbehälter.

Sollten Sie einen Transportschaden bemerken, wenden Sie sich umgehend an Ihren Händler.



WARNUNG!

Verwenden Sie niemals ein defektes Gerät.

Montieren

Abb. 1

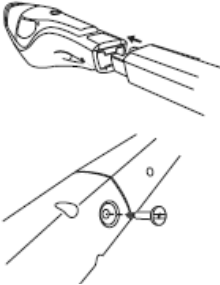

Lösen und entfernen Sie mit einem Schraubendreher oder einer kleinen Münze die Schraube, mit denen der Handgriff hinten am Gehäuse befestigt wird. Setzen Sie den Handgriff in die Aussparung oben am Gehäuse ein und ziehen Sie die Befestigungsschraube an.

Abb. 2

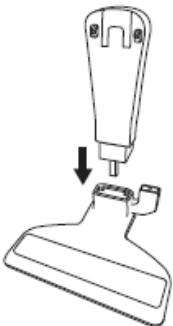

Setzen Sie den Ladeanschluss auf den Ladestecker der Ladestation auf, bis er hörbar einrastet.

Montage

Abb. 3

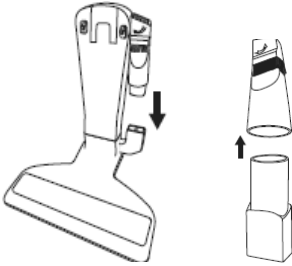

Verbinden Sie die kombinierte Polster/Fugendüse mit dem Adapter.

Setzen Sie die Polster/Fugendüse in den Düsenhalter der Ladestation ein.

Abb. 4



Stecken Sie das Gehäuse passgenau auf die die Elektroausbürste auf, und verbinden Sie die beiden Teile so, dass sie hörbar einrasten.

Abb. 5

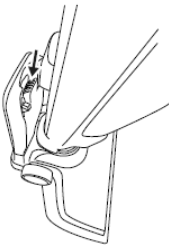

Setzen Sie den Ladeanschluss hinten am Gehäuse auf den Haken oben an der Ladestation auf. Achten Sie darauf, dass er gut sitzt.

Abb. 6

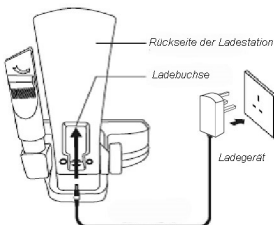

Verbinden Sie den Stecker des Netzgeräts mit der Steckdose. Stecken Sie den kleinen Ladestecker des Netzteils in die Ladebuchse hinten an der Ladestation und drücken Sie ihn nach oben, um eine sichere Verbindung herzustellen.

Laden des Akkus

Hinweise zum Laden des Akkus

ACHTUNG!

Bevor Sie das Gerät zum ersten Mal benutzen, muss der Akku 5 Stunden lang aufgeladen werden.

Vor dem ersten Ladevorgang sollte der Akku vollständig entladen sein.

Überprüfen Sie dies durch Einschalten des Geräts (siehe Kapitel „Bedienung“ im Inhaltsverzeichnis). Lassen Sie das Gerät so lange eingeschaltet, bis der Motor nur noch sehr langsam dreht.

ACHTUNG!

Der Akku wird nur aufgeladen, wenn der Akkusauger ausgeschaltet ist.

HINWEIS!

Neue Akkus oder Akkus, die längere Zeit nicht entladen wurden, werden möglicherweise nicht vollständig aufgeladen. Nach mehreren Lade- und Entladezyklen wird der Akku vollständig geladen.

1. Während des Ladevorgangs leuchtet die LED am EIN/AUS-Schalter des Saugers.
2. Wenn das Gerät vollgeladen ist, leuchtet die LED grün und erlischt automatisch nach ca. 10 Minuten. Das Gerät ist jetzt betriebsbereit.
3. Wenn die LED grün blinkt, ist die Ladung des Gerätes unter 50 % gesunken und sollte neu geladen werden.
4. Beim Aufladen erwärmen sich das Gerät und das Ladegerät etwas. Das ist normal und kein Anzeichen eines Problems.
5. Ziehen Sie nach ca. 5 Stunden Ladezeit das Ladegerät aus der Steckdose. Das spart Strom. Der Akkusauger kann bis zum Gebrauch in der Ladestation aufbewahrt werden.

Bedienung

Achten Sie vor der Benutzung darauf, dass der Filter richtig eingesetzt und der Saugbehälter leer ist.

Betrieb als Stielstaubsauger

Abb. 7

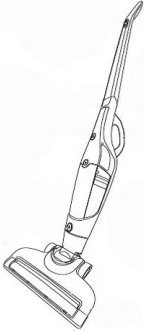

- 1) Halten Sie das Gerät am hinteren Griff und heben es nach oben aus der Ladestation.
- 2) Schalten Sie das Gerät durch Drücken des EIN/AUS-Schalters oben am Handgriff ein.
- 3) Mit dem zweistufigen Saugleistungsschalter, unterhalb des EIN/AUS-Schalters passen Sie die Drehzahl und damit die Saugleistung des Gerätes an.
 - Erste Stufe: hohe Leistung
 - Zweite Stufe: niedrige Leistung
 Durch Drücken der Taste schalten Sie zwischen beiden Stufen um.
- 4) Schalten Sie das Gerät durch Drücken des EIN/AUS-Schalters aus.

Betrieb als Handstaubsauger

Abb. 8

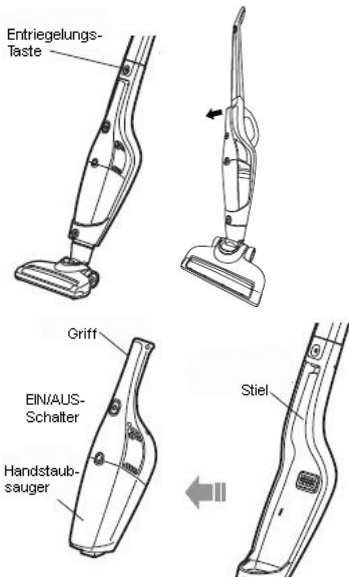

- 1) Drücken Sie die Entriegelungstaste am Stiel und fassen Sie den Handstaubsauger am Griff an, um ihn aus dem Stiel zu entnehmen.
- 2) Stecken Sie den Adapter mit der kombinierten Polster/Fugendüse an der Saugöffnung des Handstaubsaugers ein.

Mit der Fugendüse können Sie Schmutz aus tiefen Ritzen in Autositzen, Polstermöbeln, Ecken, Bodenleisten etc. absaugen. Mit der Möbelbürste können Sie Staub von Möbeln, Bildern, Fensterbänken, Polstermöbel, Büchern, etc. absaugen.

Schalten Sie das Gerät am EIN/AUS-Schalter ein.

Reinigung und Pflege

WARNUNG!

Bevor Sie mit Reinigung und Pflege beginnen, schalten Sie den Akkusauger aus.

HINWEIS!

Die Saugleistung des Geräts hängt davon ab, wie stark der Staubbehälter gefüllt, bzw. der Filter verschmutzt ist. Es empfiehlt sich den Staubbehälter nach jedem Saugen zu entleeren und den Filter zu reinigen.

ACHTUNG!

Verwenden Sie keine Reinigungsmittel, Scheuermittel oder Alkohol. Diese würden das Gehäuse beschädigen.

Reinigen

Staubbehälter leeren und Filter reinigen

Abb. 9



Abb. 10



Reinigen Sie das Gerät nur trocken oder mit einem feuchten Tuch.

Auch den Staubbehälter können Sie nach Bedarf mit einem feuchten Tuch reinigen.

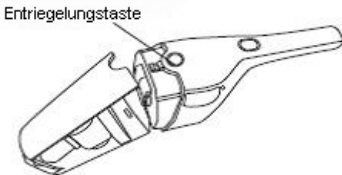
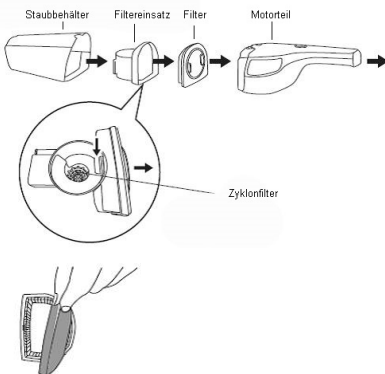
- 1) Zur Entleerung des Staubbehälters drücken Sie die Entriegelungstaste und entfernen den Staubbehälter.
- 2) Nehmen Sie den Filtereinsatz heraus.
- 3) Entleeren Sie den Staubbehälter in einen Müllbehälter und befreien Sie den Filtereinsatz mit Zyklon-Filter und Filterrahmen von anhaftendem Schmutz.
- 4) Entnehmen Sie den Filterrahmen mit dem Schaumstoff- und Micro-Vliesfilter. Drücken Sie dabei die Taste „PUSH“. Den Micro-Vliesfilter können Sie mit einer Bürste reinigen. Den Schaumstofffilter können Sie auswaschen, und nach vollständiger Trocknung wieder in den Filterrahmen einsetzen.
- 5) Verbinden Sie nun den Filterrahmen wieder mit dem Filtereinsatz bis er hörbar einrastet.

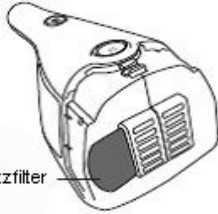

- 6) Entnehmen Sie den Motorschutzfilter aus dem Ansauggitter am Motorgehäuse. Den Motorschutzfilter können Sie auswaschen und nach vollständiger Trocknung wieder einsetzen.

Reinigen und Austausch der Bürstenwalze.

Wenn die Bürstenwalze verschlissen ist oder sich nicht mehr dreht, muss sie gereinigt oder ersetzt werden. Die Antriebswelle kann durch festsitzende Fasern, Haare, usw., blockieren und sollte daher sauber gehalten werden.

- 1) Drücken Sie die Entriegelungstaste, um die Elektroaugbürste abzunehmen (Abbildung links unten) und drehen Sie mit einem flachen Schraubendreher das kleine Verriegelungselement unten an der Bürste nach links und entnehmen die Abdeckung.
- 2) Entnehmen Sie die Bürstenwalze und entfernen Sie die Verschmutzung. Haare und festsitzende Fasern können Sie mit einer Schere zerschneiden und von der Walze entfernen. Setzen Sie die Bürstenwalze in umgekehrter Reihenfolge wieder ein.

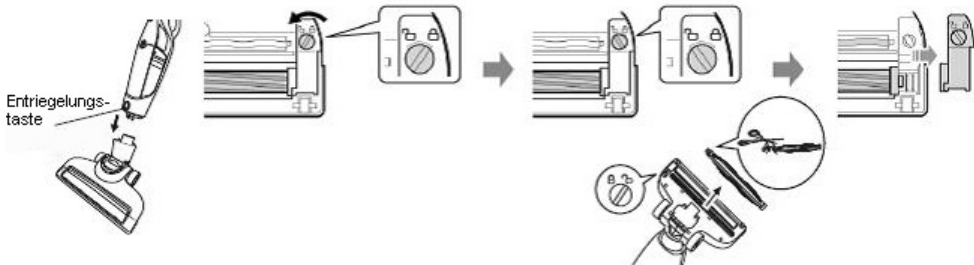

Hilfe bei Störungen

Bevor Sie sich an unseren Kundendienst wenden, prüfen Sie, ob Sie den Fehler mit Hilfe der Bedienungsanleitung selbst beseitigen können.



WARNUNG!

Schalten Sie den Akkusauger aus und ziehen Sie den Netzstecker, bevor Sie mit der Fehlersuche beginnen.

Fehler	mögliche Ursache	Abhilfe
Gerät läuft nicht, bzw. Gerät lädt nicht	Akku ist leer	Akku laden
	Gerät ist ausgeschaltet	Gerät einschalten
	Steckdose führt keinen Strom	Andere Steckdose verwenden
Gerät saugt nicht	Staubbehälter ist voll	Staubbehälter leeren
	Filter ist verschmutzt	Filter reinigen, auswaschen
Gerät läuft ungewöhnlich laut	Eingesaugte Partikel haben sich verklemmt	Partikel entfernen

Service-Hotline



HINWEIS!

Wenn Sie den Fehler nicht selbst beseitigen können, oder im Falle einer geplanten Rücksendung, wenden Sie sich bitte im Voraus an unsere Service-Hotline

Service-Hotline 01805 – 325474

14 Cent / Minute

aus dem Festnetz der Deutschen Telekom.

Vor dem Anruf unbedingt

Geräte /Modellbezeichnung mit 7-stelliger Artikelnummer, z.B. **Art.-Nr.: 30 91 003** und Fertigungsdatum, z.B. **2016-05**

(Diese Angaben finden Sie **auf dem Typenschild des Gerätes**).



ACHTUNG!

Reparaturen und Wartungen dürfen nur von Fachkräften (z.B. Fakir-Kundendienst) ausgeführt werden. Dabei dürfen nur Original Fakir Ersatzteile verwendet werden. Nicht fachgerecht reparierte und gewartete Geräte stellen eine Gefahr für den Benutzer dar.

Entsorgung



- Wenn das Gebrauchsende des Gerätes erreicht ist, insbesondere wenn Funktionsstörungen auftreten, machen Sie das ausgediente Gerät unbrauchbar.
- Entladen Sie den Akku vollständig, indem Sie das Gerät bis zum Stillstand des Motors laufen lassen.
- Entnehmen Sie den Akku aus dem Gerät, indem Sie die 5 Schrauben heraus drehen, das Gehäuse öffnen und den Akkublock entnehmen.
Achtung! Isolieren Sie sicherheitshalber die blanken Kabelenden des Akkus mit einem Klebeband.
- Entleeren Sie vor der Entsorgung des Geräts den Staubbehälter im Restmüll.
- Ausgediente elektrische und elektronische Geräte sowie Akkumulatoren (Akkus) enthalten oft noch wertvolle Materialien. Sie enthalten aber auch schädliche Stoffe, die für Funktion und Sicherheit der Geräte notwendig gewesen sind. Im Restmüll oder bei falschem Umgang mit ihnen sind diese Stoffe für die menschliche Gesundheit und die Umwelt schädlich.
- Geben Sie das ausgediente Gerät und den Akku auf keinen Fall in den Restmüll!
- Nutzen Sie die in Ihrem Wohnort eingerichtete Sammelstelle zur Rückgabe und Verwertung von elektrischen und elektronischen Altgeräten sowie zur Rückgabe und Verwertung von Akkus.
- Akkus müssen gesondert entsorgt werden!
- Informieren Sie sich bei Ihrer Kommunalbehörde oder Ihrem Händler.
- Bewahren Sie das ausgediente Gerät und den Akku bis zur Entsorgung kindersicher auf!

Dieses Gerät erfüllt die Anforderungen der Richtlinie 2012/19/EU - WEEE-Richtlinie -

Garantie

Für dieses Gerät leisten wir Garantie gemäß nachstehenden Bedingungen:

1. Der Käufer / die Käuferin hat seinen / ihren allgemeinen Wohnsitz / Firmensitz in der EU und das Gerät ist bei einem Fachhändler mit Sitz in Deutschland gekauft worden.
2. Wir verpflichten uns, das Gerät bei für Sie kostenfreier Einsendung an uns kostenlos in Stand zu setzen, wenn es infolge Material- oder Montagefehler innerhalb von 24 Monaten (bei gewerblicher Nutzung sowie bei Verwendung zu selbständig beruflichen Zwecken innerhalb von 12 Monaten) schadhaft / mangelhaft und uns innerhalb der Garantiefrist gemeldet wurde.
Voraussetzung für unsere Garantiepflicht ist stets eine sachgemäße Behandlung des Gerätes. Die Garantiefristen beginnen mit dem Kaufdatum.
3. Teile, die einer natürlichen Abnutzung unterliegen (z.B. Antriebsriemen, Akkus, Batterien, Bürsten, Filter), fallen nicht unter die Garantie.
4. Der Garantieanspruch erlischt, wenn Eingriffe oder Reparaturen von Personen vorgenommen werden, die hierzu von uns nicht autorisiert sind. Ferner dürfen weder fremde Ersatz- oder Zubehörteile eingebaut werden.
5. Die Garantieleistung besteht vorzugsweise in der Instandsetzung bzw. im Austausch der defekten Teile. Reparaturen am Aufstellungsort können nur für stationär betriebene Großgeräte verlangt werden.
Zum Nachweis der Garantieansprüche ist die Rechnung oder Kassenquittung des Händlers mit Kaufdatum beizufügen.
6. Sofern eine Reparatur erfolglos war und der Schaden bzw. Mangel auch nach einer Nachbesserung nicht beseitigt werden kann, wird das Gerät durch ein gleichwertiges ersetzt. Ist weder eine Reparatur noch ein Ersatz möglich, besteht das Recht auf Rückgabe des Gerätes und Erstattung des Kaufpreises. Im Falle eines Umtauschs oder Erstattung des Kaufpreises kann für die Zeit des Gebrauchs ein Nutzungsentgelt geltend gemacht werden.
7. Garantieleistungen bewirken keine Verlängerung der Garantiefrist und setzen auch keine neue Garantiefrist in Gang. Die Garantiefrist für eingebaute Ersatzteile endet mit der Garantiefrist für das ganze Gerät.
8. Die vertraglichen bzw. gesetzlichen Regelungen zur Mangelbeseitigung bleiben von den Garantiebestimmungen unberührt.

Gültig ab 1. Juni 2014



Notizen

Fakir Hausgeräte GmbH
Industriestraße 6
D-71665 Vaihingen / Enz
Postfach 1480
D-71657 Vaihingen / Enz
Tel.: +49 7042 / 912-0
Fax: +49 7042 / 912-360

www.fakir.de
info@fakir.de



© 2016 Fakir Hausgeräte GmbH
Änderungen vorbehalten
30 91 994 – 9605 de

Starky | HSA



Operating instructions

2-in-1: Rechargeable handheld and upright vacuum cleaner

en - EN

Contents

General	
Contents	2
Information about the operating instructions.....	3
Liability	3
Notices in the instructions.....	3
Safety	
CE Declaration of Conformity	4
Intended use.....	4
Unauthorized use	4
Children	4
Electric current.....	6
In case of danger.....	6
In case of defects	6
Dispatch	6
Overview	
Scope of delivery and functions.....	7
Technical data	7
Assembly	
Unpacking	8
Assembly.....	8
Charging the battery	
Information on charging the battery	10
Operation	
Operate in stick-type.....	11
Operate in handheld-type	11
Cleaning and care	
Cleaning	12
Cleaning the dust container and filter	12
Cleaning and replacement of the electric brush ..	13
Troubleshooting	
Service Hotline	14
Disposal	15
Warranty.....	16

General

Thank you for purchasing the Starky HSA rechargeable vacuum cleaners. It was designed and constructed for many years of trouble-free operation.

Information about the operating instructions

These operating instructions enable the safe and proper handling and operation of the appliance.

Read these operating instructions carefully before using the appliance for the first time.

Keep the operating instructions in a safe place. Include these operating instructions when passing the vacuum cleaners on to another user.

Liability

We will accept no liability for damages resulting from failure to comply with the operating instructions.

We cannot assume any liability for damages resulting from use other than as intended, or from incorrect operation or unauthorized repairs or maintenance.

Notices in the instructions



WARNING!

Indicates notices which, if ignored, will result in risk of injury or death.



ATTENTION!

Indicates notices of risks that can result in damage to the appliance.



NOTICE!

Emphasizes tips and other useful information in the operating instructions.

Safety

CE-Declaration of Conformity

This appliance fulfills the requirements of the Product Safety Law (ProdSG) and the EU Directives 2004/108/EC "Electromagnetic Compatibility" and 2006/95/EC "Low-Voltage Directive", 2001/95/EC „General product safety“, 2011/65/EC „RoHS-Directive. The appliances bear the CE mark on the rating plate.

Intended use

The **Starky HSA** rechargeable vacuum cleaner is intended primarily for dry vacuuming of indoor areas of buildings. The rechargeable vacuum cleaner features a power LED lamp that can be used for illumination or as a warning lamp.

The rechargeable vacuum cleaner may be used only for household purposes and is designed for light cleaning.

The rechargeable vacuum cleaner is not suitable for commercial use.

Prior to operation, check to make sure that all filters are inserted correctly. Never operate the appliance without filters.

Use only original Fakir- filters and accessories.

Any other use is considered unauthorized and is prohibited.

Unauthorized use

The examples of unauthorized use listed here can result in malfunctions, damage to the appliance or personal injury:

Children

These appliance can be used by **children** aged 8 and above and by persons with limited physical, sensory or mental capacities or by persons lacking in experience and/or knowledge, if they are supervised or have been instructed in the safe use of the appliances and the resulting dangers.

Children must never play with the appliance.

Cleaning and **user maintenance** may be performed by children only under supervision.

Keep plastic packaging foils away from children.

- Danger of suffocation!

WARNING!

Danger of injury from vacuuming:

- Never vacuum articles of clothing, hair, eyes, fingers or other parts of the body.
- Always keep nozzles and tubes away from eyes and ears.
- Never use the appliance to vacuum people and animals. The manufacturer is not responsible for any damages caused by unauthorized use.

Health hazard!

- Never vacuum hazardous or toxic substances, such as toner for laser printers or copiers.

Danger of fire and explosion!

- Never vacuum hot ashes or burning objects, such as cigarettes or matches.
- Never use the appliance in the vicinity of explosive or flammable materials.
- Never vacuum solvents or explosive gases.

ATTENTION!

- **Danger of short circuit!** Never vacuum liquids, such as carpet cleaning solutions.
- Never immerse the vacuum cleaner or charger in water or other liquids.
- **Destruction of filters!** Never vacuum sharp or pointed objects, such as glass splinters, nails, etc. Materials that harden when dry, such as plaster or cement, can also destroy the filter.
- **Damage to appliance from rain and dirt!** Never use or store the appliance and the charger outdoors. Never set up the LED lamp in pouring rain.
- **Danger from overheating!** Always keep the openings in the appliance free. Do not use the appliance if the suction opening and/or ventilation slots are blocked.

Safety

Electric current



Attention

- Incorrect voltage can destroy the charger. Operate the appliance only if the voltage specified on the rating plate corresponds to the voltage in your household.
- Always unplug the charger from the electrical outlet when you are not using it to charge the appliance. This saves electricity.



WARNING! Danger of electric shock

- Never touch the plug of the charger with wet hands.
- When unplugging the charger, always pull directly on the charger and never on the power cord.
- Do not bend, squeeze or run over the charger power cord and do not expose it to heat sources, sharp edges or oil.
- Never attempt to open the charger.

In case of danger



WARNING!

In case of danger or accident, unplug the charger immediately.

In case of defects



WARNING!

Never operate a defective appliance or an appliance with a defective power cord. Otherwise there is a danger of electric shock.

Before contacting the authorized Fakir- service center, check to see if you can eliminate the problem yourself. See “Troubleshooting” on page 14.



WARNING!

Repairs may be performed only by trained technicians. Only original Fakir replacement parts may be used. Incorrect repairs pose a danger for the user.

Dispatch

Send the appliance in the original package or a similar, well-padded package to prevent damage to the appliance.

Overview

Scope of delivery and functions

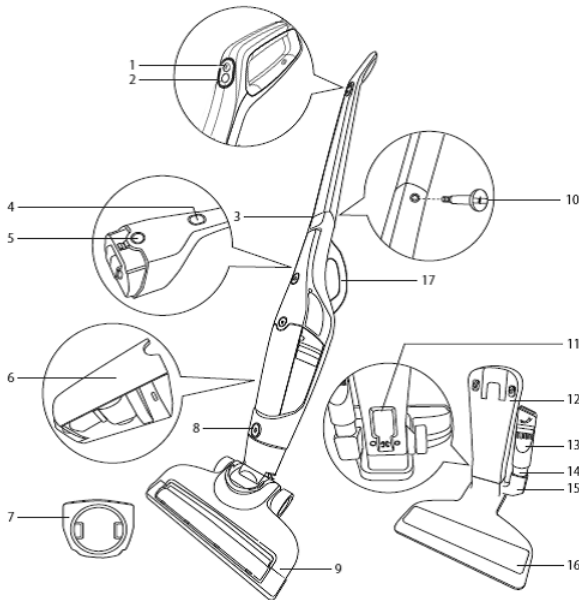

- 1 Handel power button
- 2 2-stage power adjustment button
- 3 Body release button
- 4 Body power button
- 5 Dust collection tank release button
- 6 Dust collection tank
- 7 Filter frame
- 8 Brush release button
- 9 Electric brush
- 10 Handel fixing screw
- 11 Power supply terminal slot (rear)
- 12 Stick-type charging base
- 13 Small suction head
- 14 Adapter for suction head
- 15 Small suction holder
- 16 Charging base
- 17 Body handle
- 18 Charger, (not ill.)

Technical data

Model	Starky HSA 144	Starky HSA 180	Starky HSA 252	Starky HSA 144 NM	Starky HSA 180 NM
Ref.-Nr.:	30 91 003	30 92 003	30 93 003	30 94 003	30 95 003
Akku	Li-Ion 14,4 V 2,2 Ah	Li-Ion 18,0 V 2,2 Ah	Li-Ion 25,2 V 2,2 Ah	Ni-MH 14,4 V 1,5 Ah	Ni-MH 18,0 V 1,5 Ah
Charging time	4-5 h	4-5 h	4-5 h	4-5 h	4-5 h
Suction stage	2	2	2	2	2
Motor	60 W	80 W	80 W	60 W	80 W
Vacuum	4 kPa	4,5 kPa	4,5 kPa	4,2 kPa	4,2 kPa
Dust capacity	0,5 l	0,5 l	0,5 l	0,5 l	0,5 l
Running time Low/High	ca. 30 / 20 min	ca. 40 / 25 min	ca. 55 / 35 min	ca. 25 / 15 min	ca. 30 / 20 min
Dimension HxBxT	108 x 19,4 x 26,5 cm	108 x 19,4 x 26,5 cm	108 x 19,4 x 26,5 cm	108 x 19,4 x 26,5 cm	108 x 19,4 x 26,5 cm
Weight	2,3 kg	2,5 kg	2,7 kg	2,5 kg	2,7 kg
Noise level	80 dB	80 dB	80 dB	80 dB	80 dB

Assembly

Unpacking

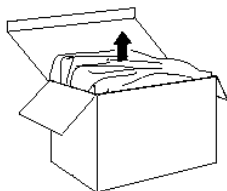

Unpack the appliance and check the contents for completeness (see "Scope of delivery and functions" in table of contents).

Sort the packaging material and recycle accordingly.

If you detect damage from transport, contact your retail dealer immediately.



WARNING!

Never use a defective appliance.

Assembly

III. 1

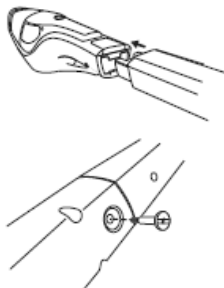

Please use a screw driver to loose and remove the handle fixing screws at the rear of the body, insert the handle into the upper slot of the body, and tighten up the fixing screws.

III. 2

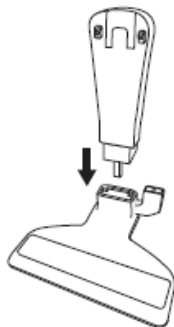

Please align the stick-type charging base with the groove of the charging base, and insert it downward until you hear a click sound.

Assembly

Abb. 3

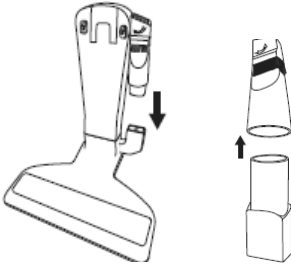

Connect the small suction head to the connection pipe.

Insert the small suction head set into the holder of the charging base for use.

Abb. 4

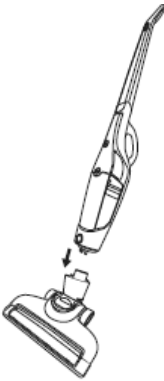

Align the body set with the upper protrusion edge of the electrical soft roller brush, and insert it until you hear a "click" sound.

Abb. 5

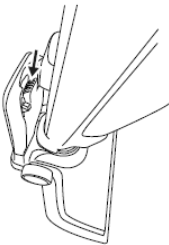

Align the slot at the rear of the body with the upper protrusion edge of the stick-type charging base, and insert the body; besides, keep the body stable to avoid the body falls over.

Abb. 6

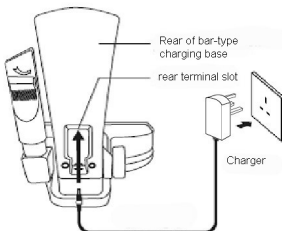

Firmly insert the plug of the power supply unit into the wall socket to avoid the plug dropping off from the socket; then, align the terminal of the power supply unit with the slot at the rear of the stick-type charging base, and insert the terminal upward to ensure the safety.

Charging the battery

Information on charging the battery



ATTENTION!

The battery must be charged for 5 hours before using the appliance for the first time.

The battery should be completely discharged before the initial charging.

Check this by switching on the appliance (see "Operation" in the table of contents). Leave the appliance switched on until the motor runs only very slowly.



ATTENTION!

The battery will be charged only if the vacuum cleaner is switched off.



NOTICE!

New batteries or batteries that have not been discharged for an extended period possibly will not be fully charged. The battery will be fully charged after several charging and discharging cycles.

1. When the appliance is being charged, the power indicator lamp will turn red.
2. When the appliance is fully charged, the indicator lamp will return green, and will be off automatically after 10 minutes, which means the appliances is fully charged and ready for use.
3. When the indicator lamp turns green and blinks, which means the electric capacity of the power supply is lower than 50 %, and the appliance should be charged again.
4. While charging, the appliance and the charger become somewhat warm. This is normal and is not an indication of a problem.
5. Please remove the power supply unit from the socket and the charging base when the appliance does not need to be charged; please store the power supply unit at a proper place.

Operation

Make sure that the filter is properly inserted and that the dust container is empty before using the vacuum cleaner.

Operate in stick-type

III. 7

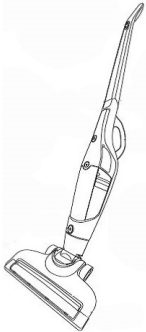

- 1) Hold the rear handle of the body and take up the appliance from the charging base.
- 2) Press the power button on the handle to turn on the appliance, press again to turn off the appliance.
- 3) Press the two-stage power adjustment button to control the dust suction speed.
 - First stage: high power
 - Second stage: low power

Press the button to switch between the high and low power control.

Operate in handheld-type

III. 8

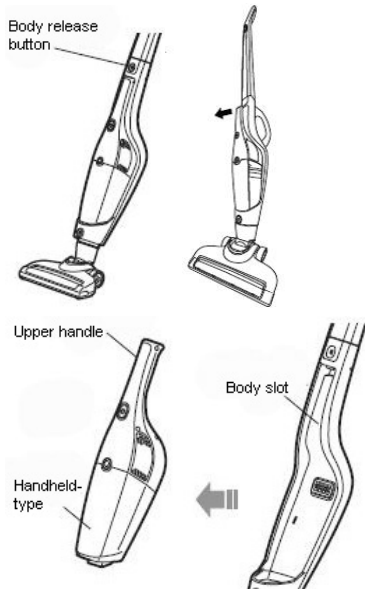

- 1) Press the body release button to loosen the handheld body. Please hold the upper handle of the handheld body to take it out.
- 2) Connect the small suction head to the connection pipe, and insert it into the lower inlet of the dust collection tank of the body.

The crevice nozzle can be used to vacuum dirt out of deep crevices in car seats, upholstered furniture, corners, trim, etc. You can use the upholstery nozzle to vacuum car seats, upholstered furniture, curtains, etc.

Turn on the appliance on the handle power button.

Cleaning and care

WARNING!

Switch the rechargeable vacuum cleaner off prior to cleaning and care.

NOTICE!

The suction power of the appliance depends on how full the dust container is and how dirty the filter is. We recommend emptying the dust container and cleaning the filter after each use.

ATTENTION!

Do not use cleaning solutions, abrasive cleaners or alcohol. This would damage the housing.

Cleaning

Cleaning the dust container and filter

Clean the appliance only with a dry or moist cloth.

If necessary, you can also clean the dust container with a damp cloth.

III. 9

Dust collection release button

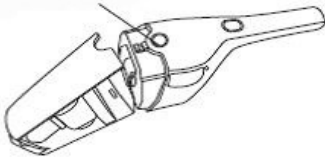

- 1) Press the dust collection tank release button to remove the dust collection tank.
- 2) Take out the cyclon-type filter and the filtering cotton frame.
- 3) Empty the dust container into a garbage container and freeing the filter insert with cyclone filter and filter frame from dirt and debris.
- 4) Take out the filtering cotton and separate the filtering cotton. Press while the „PUSH“ button. Use a brush to clean it. The foam filter you can wash and after completely dried install those into the filtering cotton.
- 5) Now connect the filter frame with the filter insert back until it clicks.

III. 10

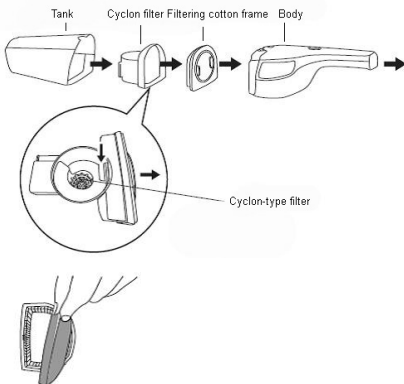

Cleaning and care



motor protection
filter

- 6) After taken out the motor protection filter, wash the foam by water and install it back to the appliance after it is completely dried.

Cleaning and replacement of the electric suction brush

If the brush is worn or stuck, it should be cleaned or replaced (only with components with the same specification) to make sure the brush can smoothly operate and ensure the safety; the rotation shaft of the electrical soft roller brush tends to be stuck by cotton fibers, hairs and the like, so the rotation shaft should be kept cleaned.

- 1) Press the brush release button to take out the brush (left bottom figure), and use a flathead screwdriver to left rotate the small cover at the left bottom of the brush (right bottom figure); then, use the screwdriver to remove the dust and hairs or use your fingers to pull the edge of the soft brush to remove the dust and hairs.
- 2) If there are matted cotton fibers or hairs, use a scissor to cut them and clean the rotation shaft to make sure the rotation shaft can rotate smoothly; after the rotation shaft is cleaned, please install the rotation shaft back to the appliance by reverse process.

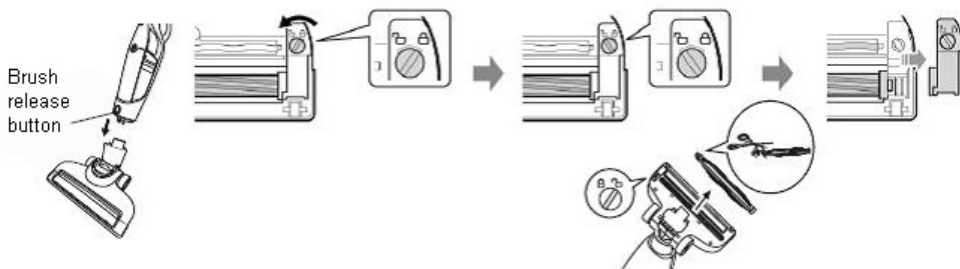

Troubleshooting

Before contacting the authorized Fakir- service center, check to see if you can eliminate the problem yourself with the help of the operating instructions.



WARNING!

Switch off and unplug the rechargeable vacuum cleaner before beginning troubleshooting.

Malfunctions	Possible cause	Remedy
Appliance does not operate, or appliance does not charge	Battery is empty	Charge battery
	Appliance is switched off	Switch on appliance
	No electricity at wall socket	Use other wall socket
Appliance does not vacuum	Dust container is full	Empty dust container
	Filter is dirty	Clean filter by washing it out
Appliance is unusually loud	Vacuumed particles are stuck	Remove particles

Service-Hotline



NOTICE!

If you were not able to eliminate the problem yourself or if you plan to return the appliance, please call our Service hotline in advance.

Service hotline 01805 – 325474

14 cents / minute

from the wire-line network of the Deutsche Telekom.

Before calling, make sure to have the following information:

Appliance / model designation including 7-digit article number, e.g. **art. no.: 30 91 003** and date of manufacture, e.g. **2016-05**

(This information can be found **on the rating plate of the appliance**).



ATTENTION!

Repairs and maintenance may be performed only by trained technicians (e.g. Fakir customer service). Only Fakir original replacement parts may be used. Unauthorized repairs and maintenance pose a danger for the user.

Disposal



- When the appliance has reached the end of its service life, especially in the event of malfunctions, render the appliance unserviceable.
- Discharge the battery completely by letting the appliance run until the motor stops.
- Remove the battery from the appliance by unscrewing the 6 screws, then open the housing and remove the battery block.
Attention! Insulate the bare cable ends of the battery with adhesive tape, to be on the safe side.
- Empty the suction nozzle in the household trash before disposing of the appliance.
- Unserviceable electrical and electronic appliances and rechargeable batteries often contain valuable materials. But they also contain hazardous materials, which are necessary for the correct function and safety of the appliances. In household refuse, or if handled incorrectly, these substances are hazardous to human health and the environment.
- Never dispose of unserviceable appliances and the rechargeable battery with the household refuse!
- Make use of your local recycling facilities for recycling of electrical and electronic appliances and rechargeable batteries.
- Dispose of rechargeable batteries separately!
- Check with the local authorities or your retailer.
- Store the unserviceable appliance and the rechargeable battery safely out of the reach until disposal!

This appliance complies with the Directive 2012/19/EG-WEEE-Directive

Warranty

We provide a warranty for the appliance subject to the following conditions:

1. The Customer's main place of residence is in the EU and the appliance was bought from a dealer located in Germany.
2. We undertake to repair the appliance free-of-charge, including free shipping) if it becomes defective due to a material or assembly error within 48 months (if used commercially or used for self-employed professional purposes) and if notification of the defect is given within the warranty period.
A pre-condition of our warranty is that the appliance is always treated properly. The warranty terms start on the date of purchase.
3. Parts subject to natural wear (e.g. drive belts, chargeable batteries, brushes, filters), do not fall under the terms of the warranty.
4. The warranty will lapse if the appliance is modified or repaired by persons we have not authorised. Also, no third party spare parts or accessories may be used.
5. The main focus of the warranty is on performing repairs or exchanging defective parts. Repairs on site can only be demanded for large stationary appliances. When making a warranty claim, the invoice or purchase receipt from the dealer stating the date of purchase must be presented.
6. If a repair fails and the damage or defect cannot be rectified even after a second attempt, the appliance will be replaced with one of the same value. If neither repair nor replacement is possible, the customer is entitled to return the device and demand reimbursement of the purchase price. In the event that the appliance is exchanged or the purchase price reimbursed, a usage fee may be raised for the period that the appliance was in use.
7. Warranty work does not extend the warranty period or mark the start of a new warranty period. The warranty term for installed spare parts ends at the same time as the warranty period for the whole appliance.
8. The contractual and/or statutory regulations relating to the correction of faults is not affected by the provisions of the warranty.

Valid from 1st June 2014



Notes

Fakir Hausgeräte GmbH
Industriestraße 6
D-71665 Vaihingen / Enz
Postfach 1480
D-71657 Vaihingen / Enz
Tel.: +49 7042 / 912-0
Fax: +49 7042 / 912-360

www.fakir.de
info@fakir.de



© 2016 Fakir Hausgeräte GmbH
Subject to revision
30 91 994 – 9604 en