

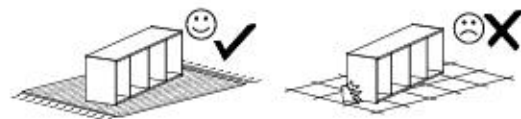

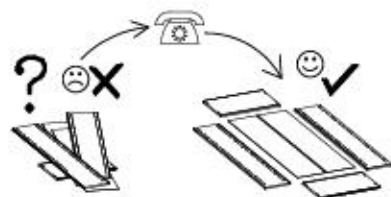

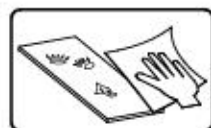

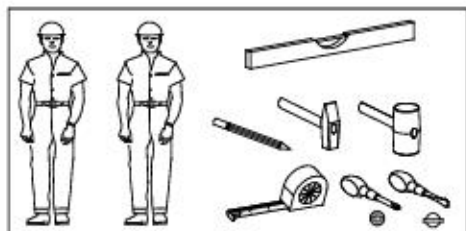
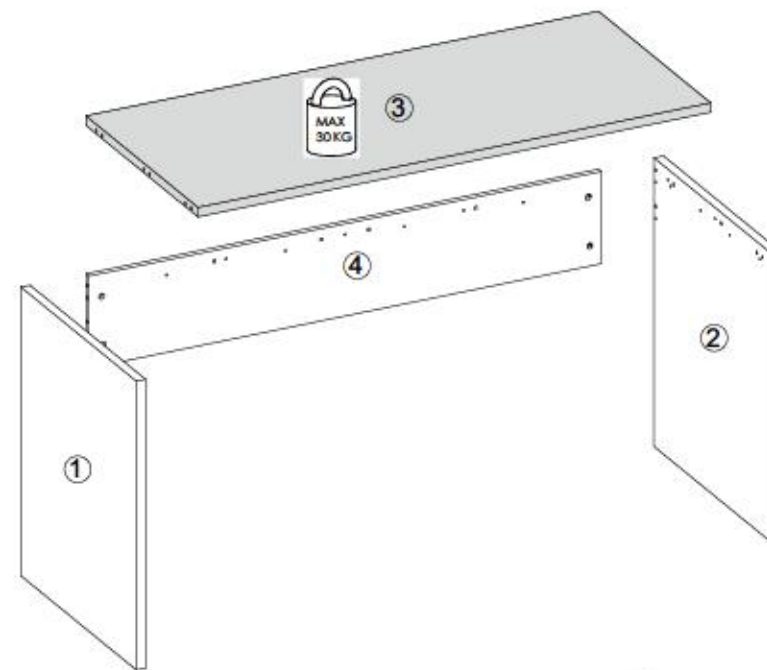

- Ⓛ Montageanleitung
- Ⓝ Handleiding voor de montage
- Ⓜ Montaj talimat
- Ⓧ Notice de montage
- Ⓢ Montážní návod
- Ⓟ Szereelés útmutató
- Ⓠ Assembly Instructions
- Ⓡ Instrukcja montażu
- Ⓡ Инструкции по монтажу
- Ⓡ Istruzioni di montaggio
- Ⓡ Návod na montáž
- Ⓡ Instrucțiuni de montaj
- Ⓡ Instrucciones de montaje
- Ⓡ Montaj Talimat



nr	L[mm]	B[mm]	T[mm]	Menge	Colt
1	762	622	25	1	1/1
2	762	622	25	1	1/1
3	1380	604	25	1	1/1
4	1380	280	16	1	1/1



W1  x3	B1  ø8x35 x16	I7a  x4	I7c  x9
K1  x13	K10  x13	P4  x4	F4  x12



I

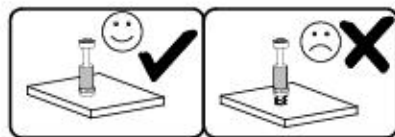
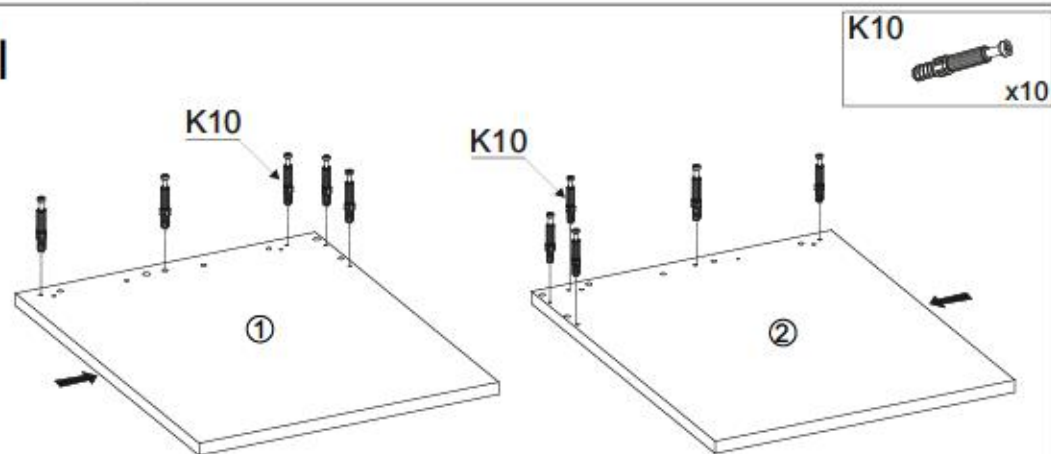

II

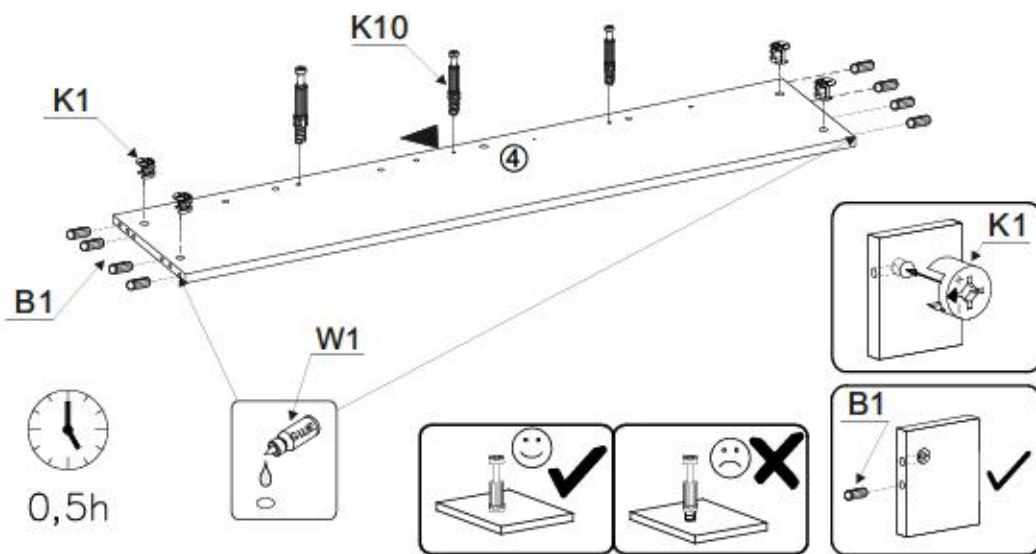
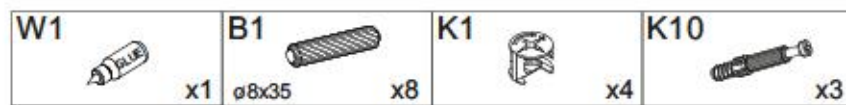

III

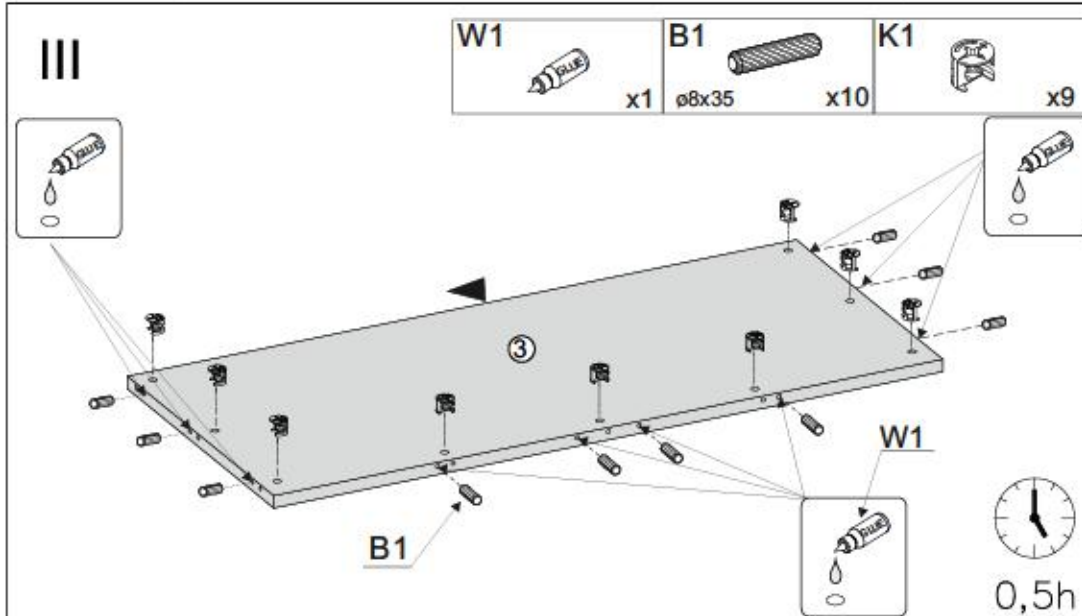

IV

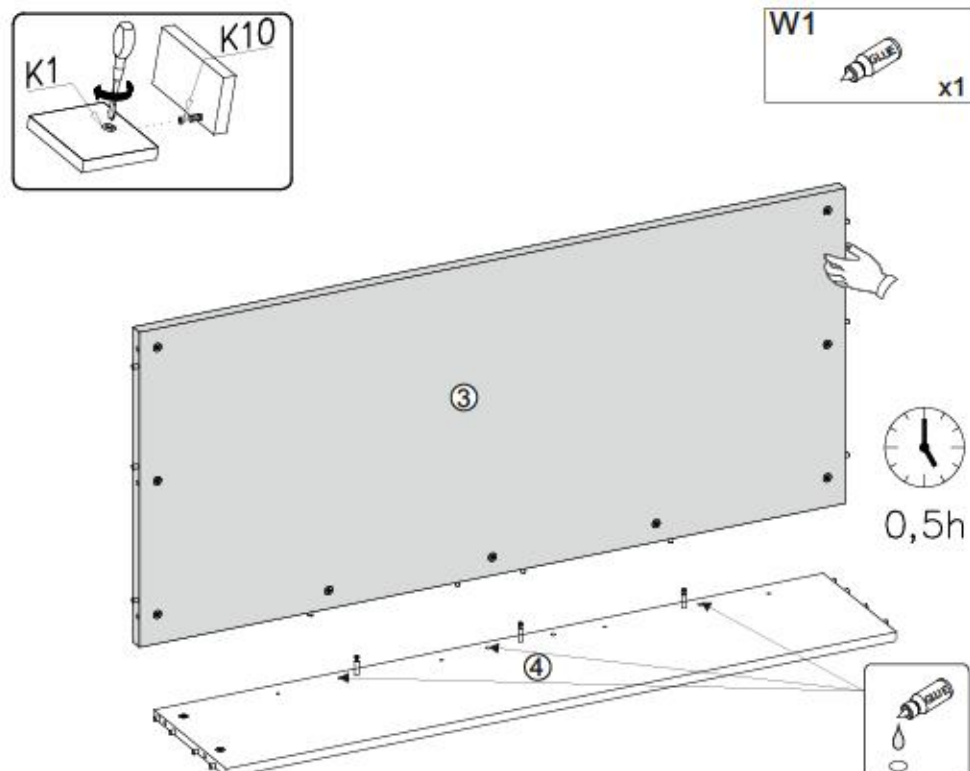



V

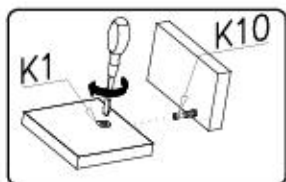

0,5h

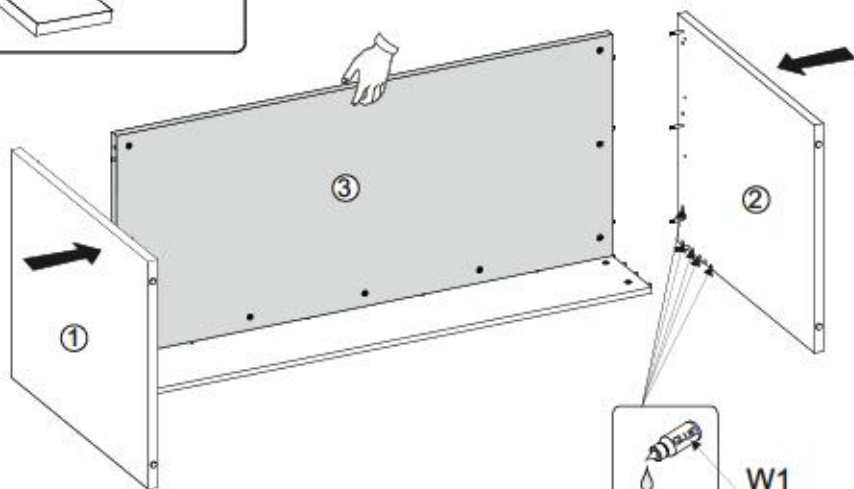

VI

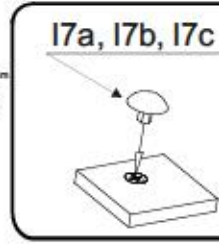
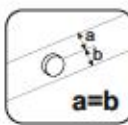
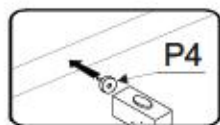
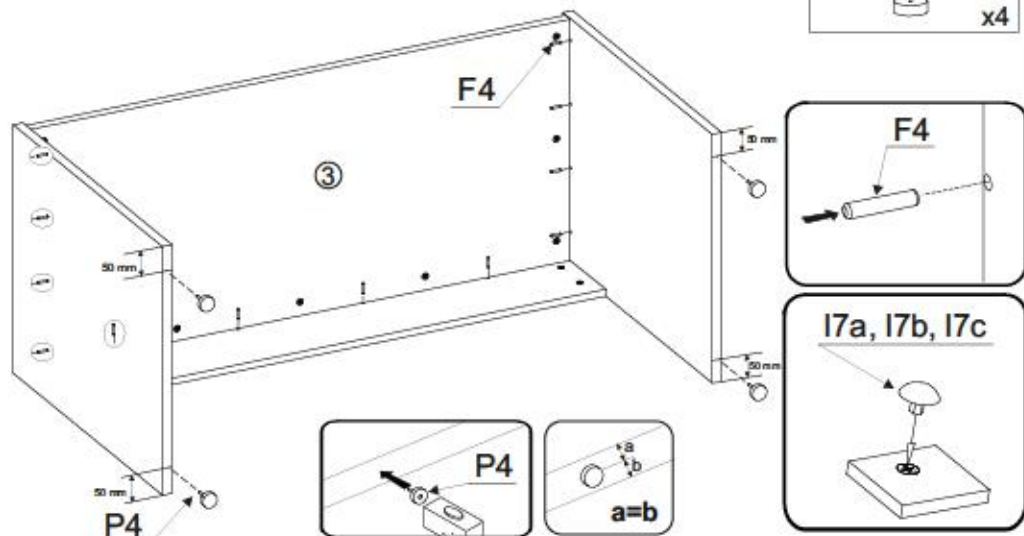
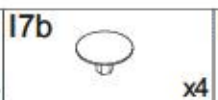
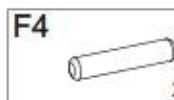
Name • Nom • Nome • Naam • Nazwa • Jméno  
• Νόζον • Név • Denumire • Isim • Имя

Nr • No • N° • Номер • Č • Sz

Typ • Type • Tip • Трив • Трo • Tun

CITY / GIRON

---

06

**D** **Linea Distributrice DE Beschäftigte**  
Sollte Ihnen ein Beschädigtes Teil, können Sie diese Servicekarte direkt an die untenstehende Adresse mailen. Wir können allerdings nur Beschädigte auf diesem Wege versenden. Sollten Sie eine andere Beschwerde an Ihren Möbelstück haben, so wenden sie sich bitte direkt an Ihr Möbelhaus.

**GB** Our direct order service for fitting  
if a fitting part is missing, you can e-mail this service card directly to the address below. However, we can only send fitting parts in this way if you have any evidence for complete covering your item of furniture, please contact your furniture store directly.

**CZ** Náš přímý servis pro levnění  
Chytl-li vám nějaký díl z kování, můžete tuto servisní kartu odeslat e-mailem přímo na níže uvedenou adresu. Auto cestou však můžeme poslat jen díly kování. Pokud byste měli nějaký jiný problém, obraťte se prosím na svého prodejce nábytku.

**F** Bien vouloir se servir de cette carte  
si vous manquez une pièce, veuillez envoyer directement la présente carte ainsi qu'à l'adresse e-mail indiquée ci-dessous. Cependant, nous ne pouvons uniquement envoyer des pièces. Pour tout autre type de réclamation concernant votre meuble, veuillez contacter directement votre magasin d'ameublement.

**I** Il nostro servizio diretto per il ordine della fornitura  
Qualora Vi dovesse mancare una parte di fissaggio, allora Vi preghiamo di inviare questa carta di servizio immediatamente all'indirizzo sottostante. Possiamo inviare i pezzi di fissaggio solamente per mezzo di questo procedimento. Qualora dovete avere qualche altra reclamazione in merito al mobile, allora Vi preghiamo di rivolgerVi direttamente al Vostro Negozio di mobili.

**BG** Наш директен сервис за монтаж  
Ако ви липне част от крепежа, молимо ви да ни пишете на адресата подолу. Можеме да ви доставим само делови крепеж. Ако имате друг вид жалба, молимо ви да се обрзавате директно до вашиот трговински центар.

**NL** Onze directie voor losse onderdelen  
Wanneer er een onderdeel ontbreekt, kunt u deze servicekaart direct aan onze afdeling e-mailen. Wij kunnen in deze weg echter alleen besteldeel en venturen. Mocht u een ander probleem met uw meubel hebben, we vragen wij u contact op te nemen met uw meubeldealer.

**PL** Nasz bezpośredni serwis czeski montażowy  
Jeśli w trakcie montażu brakuje części do montażu, u prosimy o przesłanie nam niniejszej karty serwisowej na niżej podany adres e-mailowy. Wzrostem możemy przesyłać jedynie części do montażu. W przypadku innych reklamacji dotyczących mebla, prosimy o kontakt z miejscem zakupu mebli.

**HR** Servis za otkove  
U slučaju da nedostaje neki od dijelova potrebno nam da vas dođe uvidjeti meblu i adresu pošaljete ovaj servisni obrazac. Na ovaj način mogu se dostaviti samo otkovi. U slučaju da imate dodatne prigovore vezane uz kovanje namještaja molimo vas da se obratite direktno trgovini namještaja gdje je i kupljen.

**HU** Direktrendelési kártya használata esetén  
Ha hiányzik egy vastag, acél a kovácsolt részekhez való illeszkedő acél alkatrészeket. Azonban csak a vastag részeket tudunk így küldeni. Amennyiben másféle problémát szeretne feljelenteni, kérjük, forduljon közvetlenül a boltiértelhez.

**SK** Náš priamy servis pro levnění kování  
Ak by Vám chýbala nejaká časť kování, môžete poslať túto servisnú kartu priamo e-mailom na nižšie uvedenú adresu. Cieľom kování vieme poslať iba týmto spôsobom. Ak by ste mali inú reklamáciu súvisiacu s nábytkom, obráťte sa prosím na váš predajcu nábytku.

**SLO** Náš direktni servis za levnenje kování  
Vse vam manjajo delce kování, lahko to sporožimo kartico poljeva po e-pošti direktno na spodnji naslov. Po tej poti vam lahko pošljemo samo otkove. Če želite reklamirati kakšen drug del pohištva, se obrnite neposredno na vašo trgovino pohištva.

**RO** Serviciul nostru direct pentru fixarea  
In cazul in care va lipseste o piesa de fixare a scaunului, puteti sa ni trimiti direct acest card de serviu prin e-mail la adresa de mai jos. Noi nu putem expedia piesa de fixare decat pe aceasta cale. Dacă aveți o altă reclamație referitoare la piesa de mobilier, atunci vă rugăm să vă adresați direct la magazinul dvs. de mobilier.

**RUS** Наш прямой сервис для сборки мебели  
Если Вам не хватает какой-либо детали крепежа, Вы можете отправить эту сервисную карточку по электронной почте на адрес, указанный ниже. Мы сможем отправить детали крепежа только этим способом. Если у Вас есть другая претензия по поводу мебели, просим Вас обратиться непосредственно в магазин мебели.

**S** Vår direkte service för beställningar  
Om du saknar en beställning kan du skicka detta servicekort direkt till e-postadressen som anges nedan. Tänk på att detta är den enda möjligheten att skicka beställningar till oss. Om du vill reklamera ditt möbel av en annan anledning rekommenderar vi kontakta ditt möbelhus direkt.

**ES** Nuestro servicio directo para accesorios  
Si le falta al algún accesorio, puede enviar este tarjeta de servicio directamente a la siguiente dirección. No obstante, por este método solo podemos enviar accesorios. Si tiene alguna otra objeción sobre su mueble, consulte directamente con su mueblería.

**TR** Doğrudan hizmet için başvuru  
Bir donanım zikası bu servis kartını doğrudan a'yağda bul'un adresine doğrudan mail'i yazabilirsiniz. Sadece bu yolla donanım parçalarını biz'e gönderebiliriz. Diğer problemlerinizi veya diğer doğrudan mobilya satışınıza doğrudan bizimle iletişime geçebilirsiniz.

nr	L [mm]	B [mm]	T [mm]	Menge	Cut
1	762	622	25	1	1/1
2	762	622	25	1	1/1
3	1380	604	25	1	1/1
4	1380	175	16	1	1/1

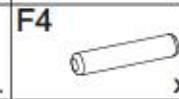
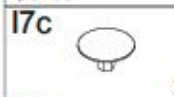
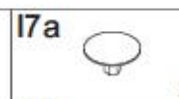
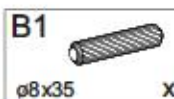
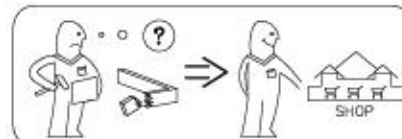
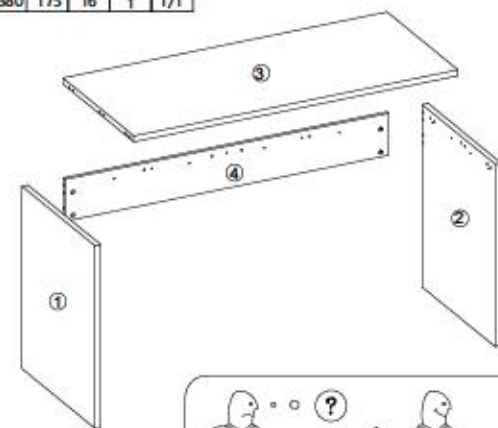

+49 5233 95 290 10

service@mv-stelhelm.de

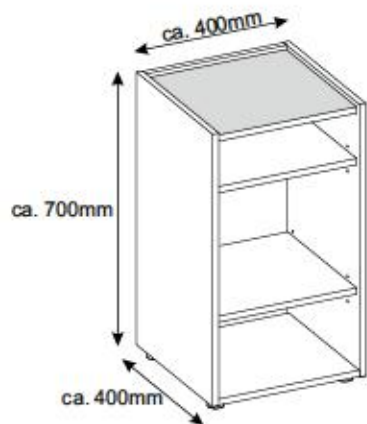

- Ⓓ **Montageanleitung**
- Ⓐ **Handleiding voor de montage**
- Ⓜ **Montaj talimat**
- Ⓕ **Notice de montage**
- Ⓒ **Montážní návod**
- Ⓗ **Szerelési útmutató**
- Ⓖ **Assembly Instructions**
- Ⓟ **Instrukcja montażu**
- Ⓡ **Инструкция по монтажу**
- Ⓡ **Istruzioni di montaggio**
- Ⓚ **Návod na montáž**
- Ⓡ **Instrucțiunile de montaj**
- Ⓔ **Instrucciones de montaje**
- Ⓡ **Montaj Talimat**

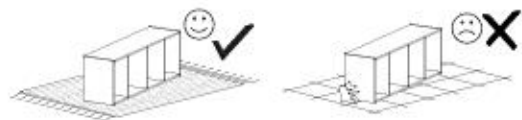
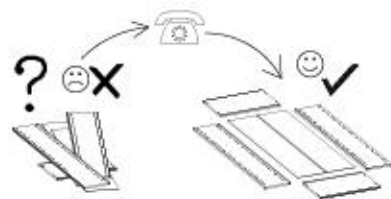
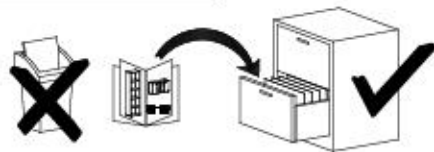
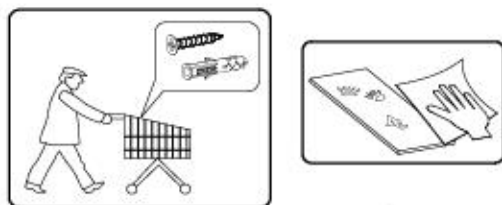
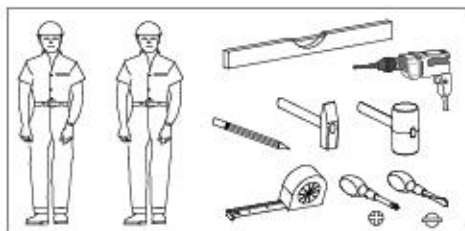

n.r.	L(mm)	B(mm)	T(mm)	Menge	Call
1	700	400	16	1	1/1
2	700	400	16	1	1/1
3	368	368	16	1	1/1
4	368	367	16	1	1/1
5	368	353	16	2	1/1
6	368	683	16	1	1/1

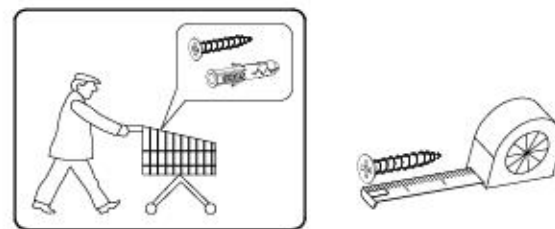
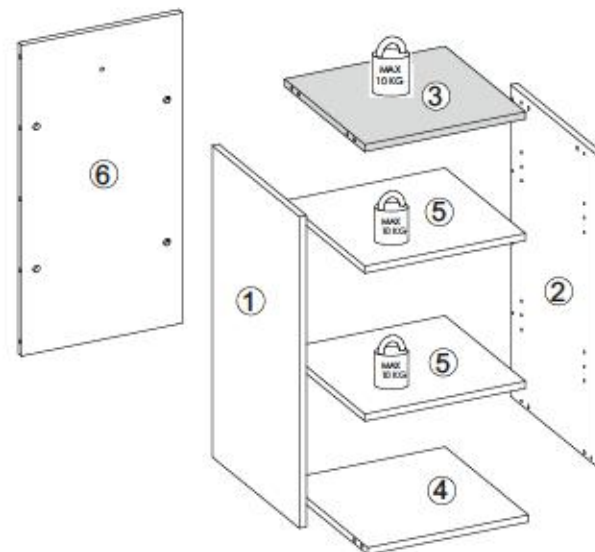

B1 ø8x35 x14	I7 x8	K1 x12	K10 x12	F4 x8
P10 x4	G36 4x30 x4	Q2 x1		



I

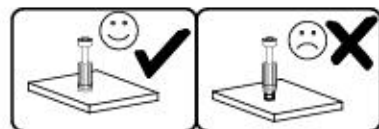
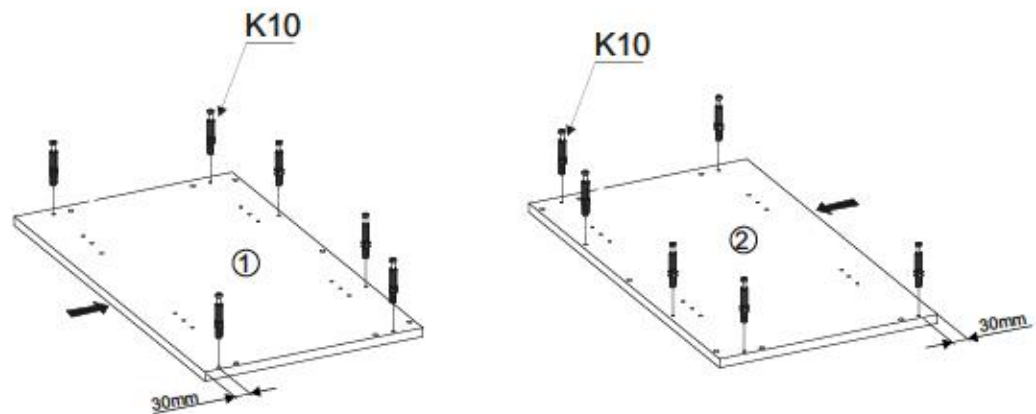

II

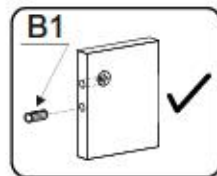
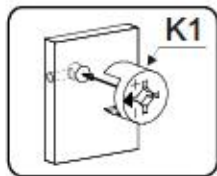
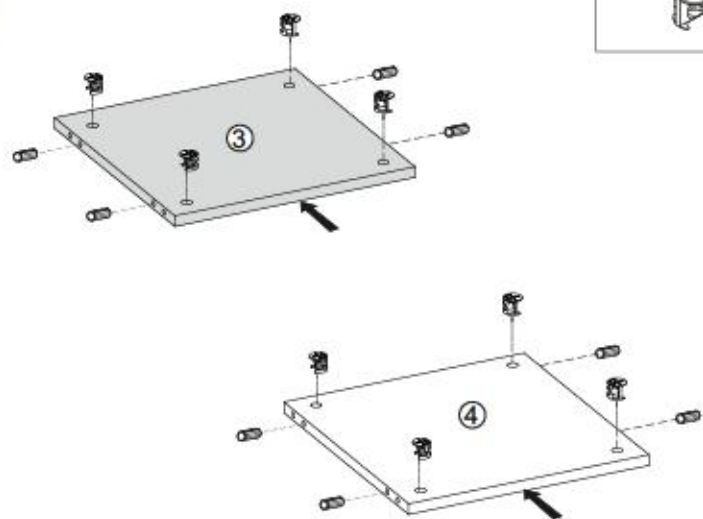

III

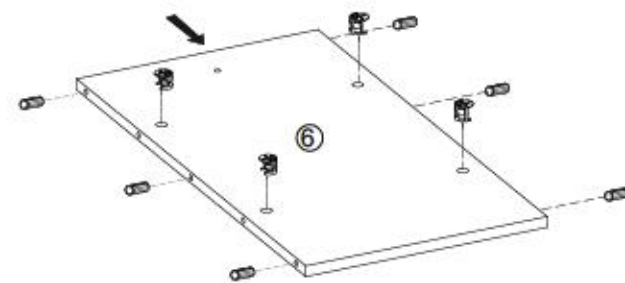
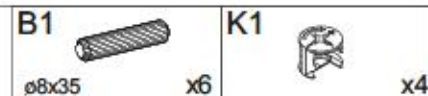
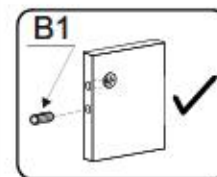
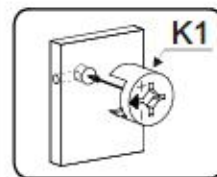

IV

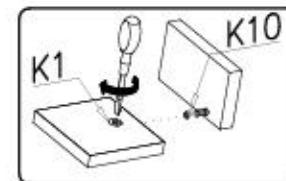
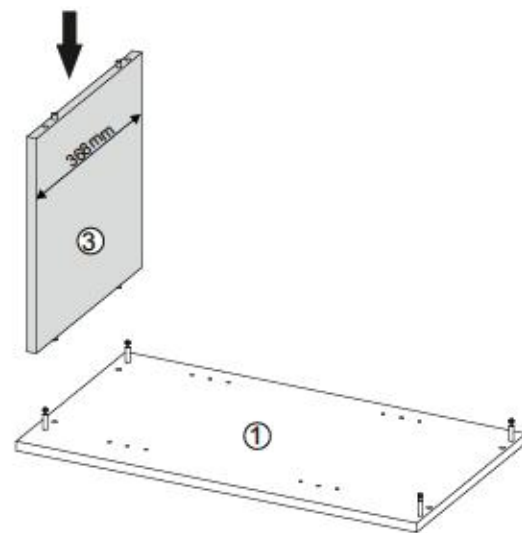



V

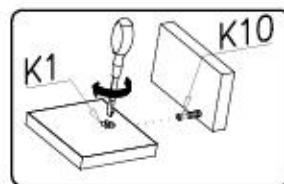
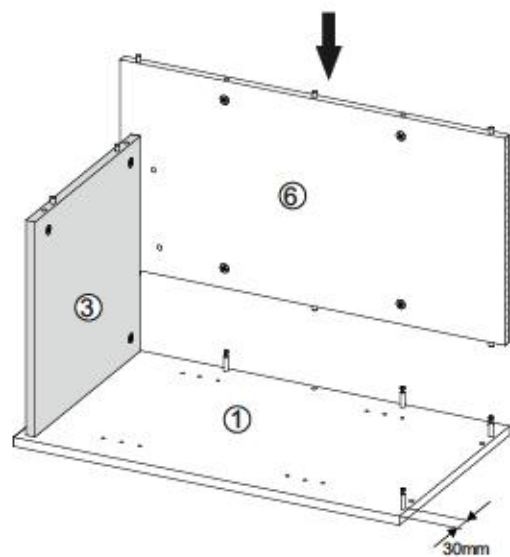

VI

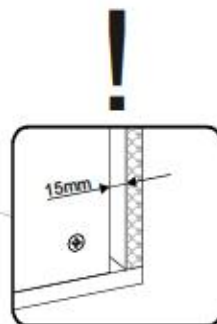
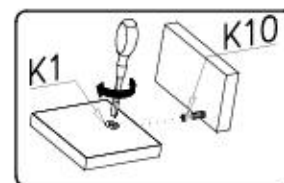
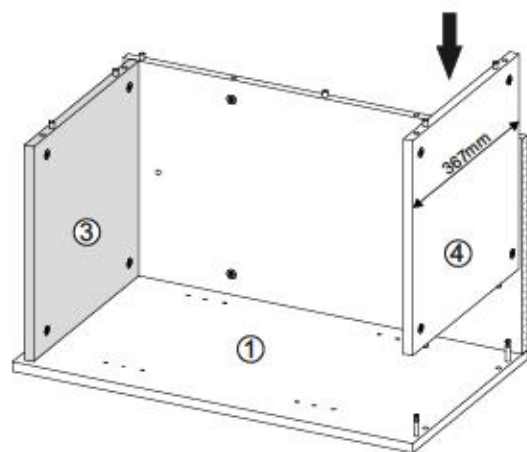

VII

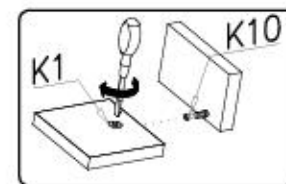
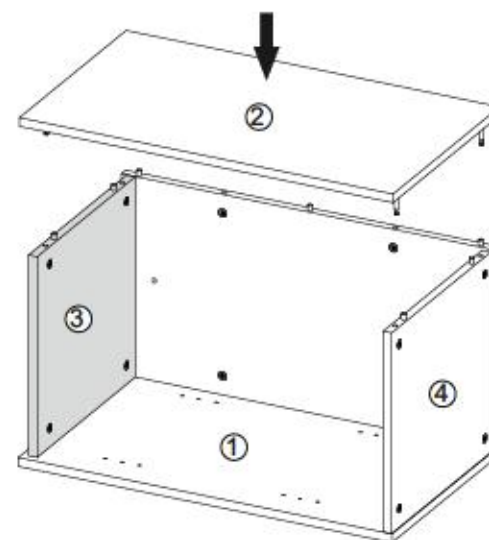

VIII

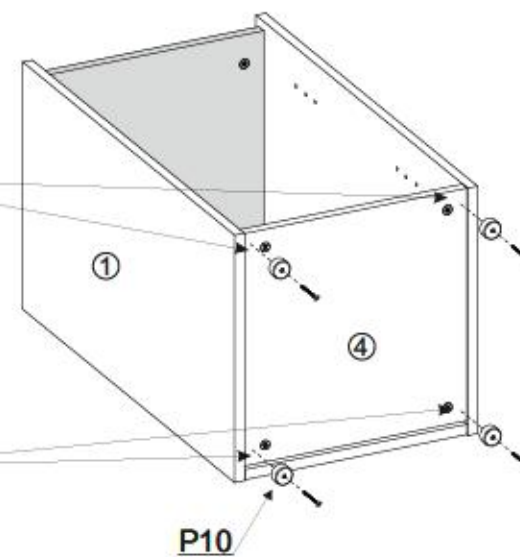
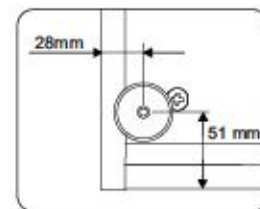
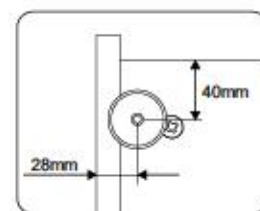
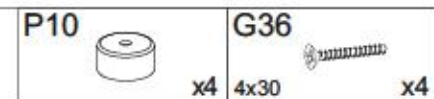
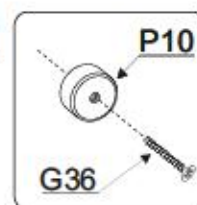



IX

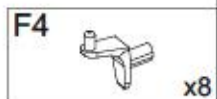

F4

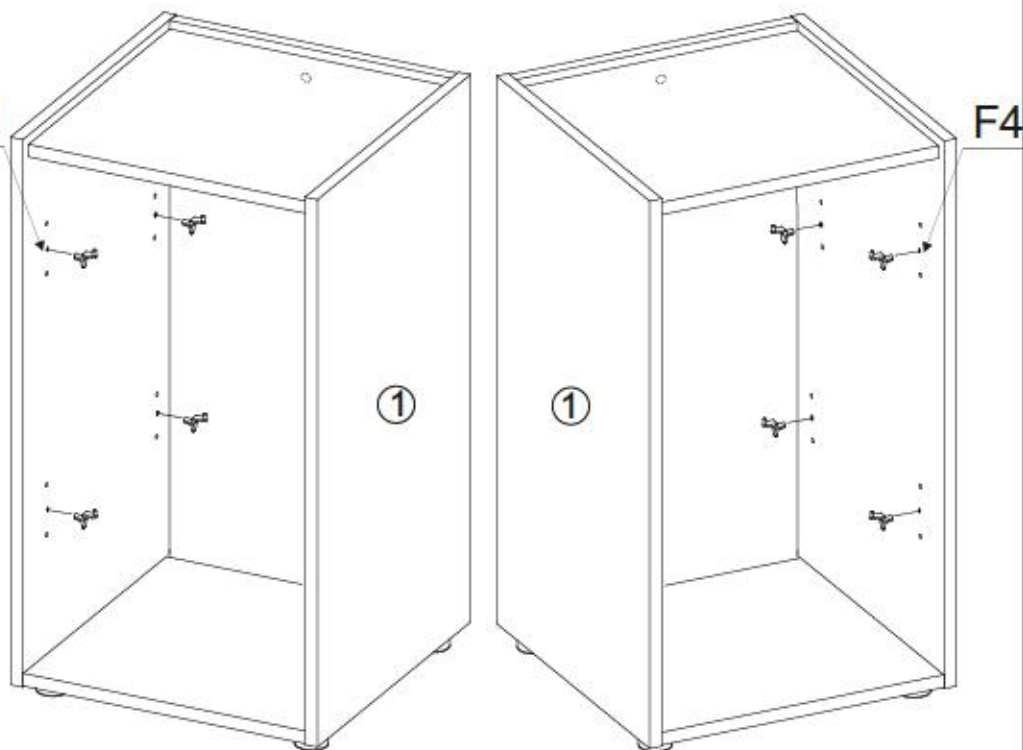

F4



X

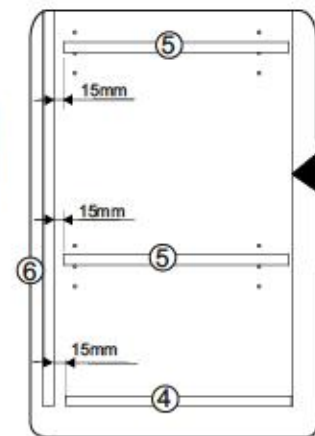
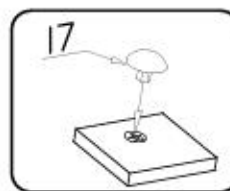
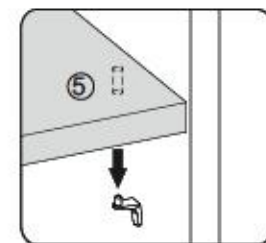
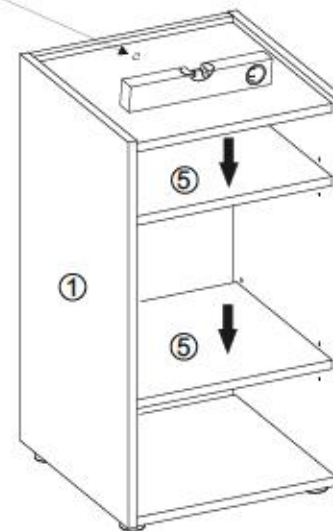
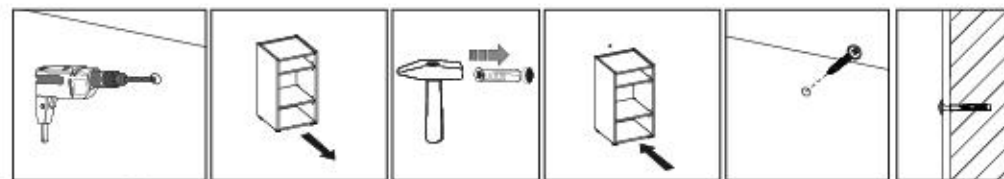
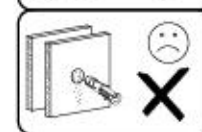
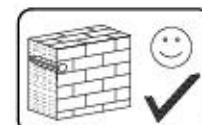
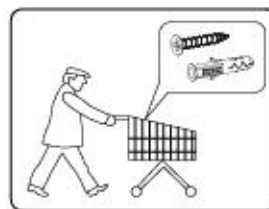

Name • Nom • Nome • Naom • Nazwa • Jméno • Názov • Név • Denumire • Isim • Имя  
CITY / GIRON -- 57

**D** Lire le Directoire ou le Descriptif  
Sollten Ihnen ein Beschäftigter helfen, können Sie diese Servicekarte direkt an die untenstehende Adresse mailen. Wir können auf drei ngr nur Beschäftigte auf diesem Wege verschicken. Sollten Sie eine andere Beseandigung an Ihren Möbelstück haben, so wenden Sie sich bitte direkt an Ihr Möbelhaus.

**GB** Our direct order service for filing  
If a filing part is missing, you can e-mail this service card directly to the address below. However, we can only send filing parts in this way if you have any other cause for complaint concerning your item of furniture, please contact your furniture store directly.

**CZ** Nahr přímú službu pro kování  
Chybí-li vám nějaký díl z kování, můžete tuto službu rovnou odeslat e-mailem přímo na níže uvedenou adresu. Touto cestou však můžete doručit jen díly kování. Pokud byste měli nějakou jinou problém, obraťte se přímo na svého prodejce nábytku.

**F** Lire attentivement la notice de montage  
Si vous remarque une erreur, veuillez envoyer directement la présente carte service à l'adresse e-mail indiquée ci-dessous. Cependant, ceci nous permet uniquement d'envoyer des ferrures. Pour tout autre type de réclamation concernant votre meuble, veuillez contacter directement votre magasin d'ameublement.

**I** Il nostro servizio di aiuto per il ordine dei fornimenti  
Qualora Vi dovesse mancare un pezzo di fissaggio, allora Vi preghiamo di inviare questa carta di servizio immediatamente all'indirizzo sottostante. Possiamo inviare i pezzi di fissaggio solamente per mezzo di questo procedimento. Qualora dovesse avere qualche altro reclamo in merito al mobile, allora Vi preghiamo di rivolgerVi direttamente al Vostro Negozio di mobili.

**BG** Нашата директна услуга за облик  
Ако имате част от комплект, потърсете настоящата сервисна карта и не я изпращайте на e-mail адреса, защото по-рано. По всички останали въпроси относно състоянието на обекта. Ако установите други дефекти по мебелта, се свържете директно с обекта на мебелирането, от който сте закупили стаята.

**NL** Onze directievoor voor losse onderdelen  
Wanneer er een onderdeel ontbreekt, kunt u deze servicekaart direct aan onze afdeling e-mailadres sturen. Wij kunnen langere tijd niet langer alleen bestellingen vaststellen. Mocht u een ander probleem met uw meubel hebben, verzoek wij u contact op te nemen met uw meubelbedrijf.

**PL** Nasz bezpośredni serwis części montażowych  
Jeżeli brakuje części konstrukcyjnych do montażu, prosimy o przesłanie nam niniejszej karty serwisowej na niżej podany adres e-mailowy. W ten sposób możemy przesyłać Państwu tylko brakujące części. W przypadku innych reklamacji dotyczących mebla, prosimy zgłosić się do salonu meblowego, w którym został dokonany zakup.

**HR** Servis za olovu  
U slučaju da nedostaje neki od dijelova mobilno vas da se dođe poslati našu adresu poštom ili na e-mail adresu. Na ovaj način mogu se dostaviti samo olovi. U slučaju da imate dodatne prigovore vezane uz komad namještaja mobilno vas da se obratite izravno trgovini namještaja gdje je isti kupljen.

**HU** Direktváltásunk varakései esetén  
Ha hiányzik egy vasalat, ezt a kártyát közvetlenül elküldheti az alább található címre. Azonban csak vasalatokat tudunk így küldeni. Amennyiben másféle reklamációt áll fel Ön ellenőrzésére, kérjük, forduljon közvetlenül a boltvezetőhöz.

**SK** Naš priamy servis pre čisti kovania  
Ak by Vám chýbala nejaká časť kování, môžete poslať túto službu rovnou priamo e-mailom na nižšie uvedenú adresu. Cieľú službu vieme poslať iba týmto spôsobom. Ak by ste mali inú reklamáciu ohľadom vášho nábytku, obráťte sa priamo na Vašu predajňu nábytku.

**SLO** Naše direktno uslugu storit za olovi  
V tem mestu je kakšno olovo, lahko to servisu lahko pošljete po e-pošti direktno na spodnji naslov. Po tej poti vam lahko pošljemo samo olovo. Če imate kakršnakoli kakšen drug del pohištva, se obrnite neposredno na vašo trgovino pohištva.

**RO** Serviciul nostru direct pentru fierare  
Ca să în care vă lipsește o piesă de fierare, puteți trimite această card de serviciu prin e-mail la adresa de mai jos. Noi nu putem expedia piesa de fierare decât pe această cale. Dacă aveți o altă reclamație referitoare la piesa de mobilă, atunci vă rugăm să vă adresați direct la magazinul dvs. de mobilă.

**RUS** Наша прямая служба для поставок фурнитуры  
Если возникает, что Вам не хватает того или иного элемента фурнитуры, Вы можете отправить сервисную карту по факсу непосредственно на нижеуказанный адрес электронной почты. Однако, таким образом мы можем переслать лишь фурнитуру. Если же Вас беспокоит какая-либо претензия относительно приобретенной мебели, пожалуйста, обращайтесь непосредственно в магазин, осуществляющий продажу.

**S** Vår direktna tjena för beställningar  
Om du saknar en beställning kan du skicka detta servicekort direkt till e-postadressen som anges nedan. Tänk på att detta är den enda möjligheten att skicka beställningar till dig. Om du vill reklamera din möbel av annan anledning än fel på konstruktion eller möbelslag, direkt.

**ES** Nuestro servicio directo para accesorios  
Si le falta algún accesorio, puede enviar esta tarjeta de servicio directamente a la siguiente dirección. No obstante, por esta ruta solo podemos enviar accesorios. Si tiene alguna otra objeción sobre su mueble, consulte directamente con su mueblería.

**TR** Doğrudan lık doğrudan servisi  
Eğer donatılarınızdan bir tanesini bulamıyorsanız lütfen aşağıdaki adresi doğrudan mail ile yazabilirsiniz. Sadece bu yolla donatılarınızı gönderebilirsiniz. Mobilyanızda başka bir şikayetin varsa lütfen doğrudan mobilya satışınıza danışın.



<b>B1</b> ø8x35 X...	<b>I7</b> X...	<b>K1</b> X...
<b>K10</b> X...	<b>F4</b> X... 4x30	<b>G36</b> X...
<b>P10</b> X...		

Name • Nom • Nome • Naom • Nazwa • Jméno • Názov • Név • Denumire • Isim • Имя  
CITY / GIRON -- 57

**D** Lire le Directoire ou le Descriptif  
Sollten Ihnen ein Beschäftigter helfen, können Sie diese Servicekarte direkt an die untenstehende Adresse mailen. Wir können allerdings nur Beschäftigte auf diesem Wege verschicken. Sollten Sie eine andere Beseandigung an Ihrem Möbelstück haben, so wenden Sie sich bitte direkt an Ihr Möbelhaus.

**GB** Our direct order service for filing  
If a filing part is missing, you can e-mail this service card directly to the address below. However, we can only send filing parts in this way if you have any other cause for complaint concerning your item of furniture, please contact your furniture store directly.

**CZ** Nahr přímú službu pro kování  
Chybí-li vám nějaký díl z kování, můžete tuto službu rovnou odeslat e-mailem přímo na níže uvedenou adresu. Touto cestou však můžete doručit jen díly kování. Pokud byste měli nějakou jinou problém, obraťte se přímo na svého prodejce nábytku.

**F** Lire attentivement la notice de montage  
Si vous remarque une erreur, veuillez envoyer directement la présente carte service à l'adresse e-mail indiquée ci-dessous. Cependant, ceci nous permet uniquement d'envoyer des ferrures. Pour tout autre type de réclamation concernant votre meuble, veuillez contacter directement votre magasin d'ameublement.

**I** Il nostro servizio di aiuto per il ordine dei fornimenti  
Qualora Vi dovesse mancare un pezzo di fissaggio, allora Vi preghiamo di inviare questa carta di servizio immediatamente all'indirizzo sottostante. Possiamo inviare i pezzi di fissaggio solamente per mezzo di questo procedimento. Qualora dovesse avere qualche altro reclamo in merito al mobile, allora Vi preghiamo di rivolgerVi direttamente al Vostro Negozio di mobili.

**BG** Нашата директна услуга за облик  
Ако имате част от комплект, потърсете настоящата сервисна карта и не я изпращайте на e-mail адреса, защото по-рано. По всички останали въпроси относно състоянието на обекта. Ако установите други дефекти по мебелта, се свържете директно с обекта на мебелирането, от който сте закупили стаята.

**NL** Onze directievoor voor losse onderdelen  
Wanneer er een onderdeel ontbreekt, kunt u deze servicekaart direct aan onze afdeling e-mailadres sturen. Wij kunnen langere tijd niet langer alleen bestellingen vaststellen. Mocht u een ander probleem met uw meubel hebben, verzoek wij u contact op te nemen met uw meubelbedrijf.

**PL** Nasz bezpośredni serwis części montażowych  
Jeżeli brakuje części konstrukcyjnych do montażu, prosimy o przesłanie nam niniejszej karty serwisowej na niżej podany adres e-mailowy. W ten sposób możemy przesyłać Państwu tylko brakujące części. W przypadku innych reklamacji dotyczących mebla, prosimy zgłosić się do salonu meblowego, w którym został dokonany zakup.

**HR** Servis za olovu  
U slučaju da nedostaje neki od dijelova mobilno vas da se dođe poslati našu adresu poštom ili na e-mail adresu. Na ovaj način mogu se dostaviti samo olovi. U slučaju da imate dodatne prigovore vezane uz komad namještaja mobilno vas da se obratite izravno trgovini namještaja gdje je isti kupljen.

**HU** Direktváltásunk varakései esetén  
Ha hiányzik egy vasalat, ezt a kártyát közvetlenül elküldheti az alább található címre. Azonban csak vasalatokat tudunk így küldeni. Amennyiben másféle reklamációt áll fel Ön ellenőrzésére, kérjük, forduljon közvetlenül a boltvezetőhöz.

**SK** Naš priamy servis pre čisti kovania  
Ak by Vám chýbala nejaká časť kování, môžete poslať túto službu rovnou priamo e-mailom na nižšie uvedenú adresu. Cieľú službu vieme poslať iba týmto spôsobom. Ak by ste mali inú reklamáciu ohľadom vášho nábytku, obráťte sa priamo na Vašu predajňu nábytku.

**SLO** Naše direktno uslugu storit za olovi  
V tem mestu je kakšno olovo, lahko to servisu lahko pošljete po e-pošti direktno na spodnji naslov. Po tej poti vam lahko pošljemo samo olovo. Če imate kakršnakoli kakšen drug del pohištva, se obrnite neposredno na vašo trgovino pohištva.

**RO** Serviciul nostru direct pentru fierare  
Ca să în care vă lipsește o piesă de fierare, puteți trimite această card de serviciu prin e-mail la adresa de mai jos. Noi nu putem expedia piesa de fierare decât pe această cale. Dacă aveți o altă reclamație referitoare la piesa de mobilă, atunci vă rugăm să vă adresați direct la magazinul dvs. de mobilă.

**RUS** Наша прямая служба для поставок фурнитуры  
Если возникает, что Вам не хватает того или иного элемента фурнитуры, Вы можете отправить сервисную карту по факсу непосредственно на нижеуказанный адрес электронной почты. Однако, таким образом мы можем переслать лишь фурнитуру. Если же Вас беспокоит какая-либо претензия относительно приобретенной мебели, пожалуйста, обращайтесь непосредственно в магазин, осуществляющий продажу.

**S** Vår direktna tjena för beställningar  
Om du saknar en beställning kan du skicka detta servicekort direkt till e-postadressen som anges nedan. Tänk på att detta är den enda möjligheten att skicka beställningar till dig. Om du vill reklamera din möbel av annan anledning än fel på konstruktion eller möbelslag, direkt.

**ES** Nuestro servicio directo para accesorios  
Si le falta algún accesorio, puede enviar esta tarjeta de servicio directamente a la siguiente dirección. No obstante, por esta ruta solo podemos enviar accesorios. Si tiene alguna otra objeción sobre su mueble, consulte directamente con su mueblería.

**TR** Doğrudan lık doğrudan servisi  
Eğer donatılarınızdan bir tanesini bulamıyorsanız lütfen aşağıdaki adresi doğrudan mail ile yazabilirsiniz. Sadece bu yolla donatılarınızı gönderebilirsiniz. Mobilyanızda başka bir şikayetin varsa lütfen doğrudan mobilya satışınıza danışın.

nr	L[mm]	B[mm]	T[mm]	Wenge	Colt
1	700	400	16	1	1/1
2	700	400	16	1	1/1
3	368	368	16	1	1/1
4	368	382	16	1	1/1
5	368	368	16	2	1/1
6	368	698	16	1	1/1

