

# exquisit

**EGSP1060.1 EL**  
**Zur Montage einer zweiteiligen**  
**Möbelfront**

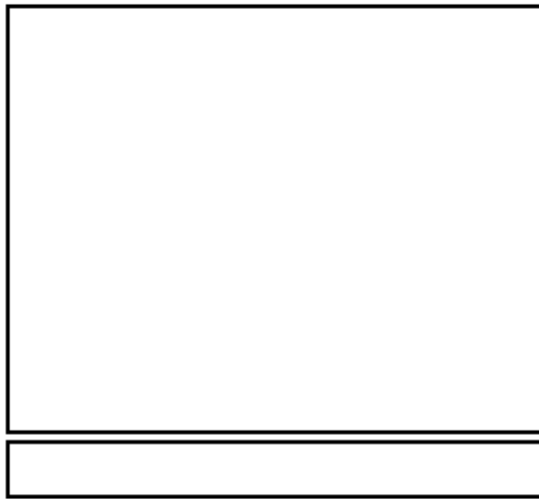

Montageanleitung

## Montageanweisung

---

### Gerät vorbereiten

Die Verpackung muss unbeschädigt sein. Überprüfen Sie den Geschirrspüler auf Transportschäden. Ein beschädigtes Gerät auf keinem Fall in Betrieb nehmen. Wenden Sie sich im Schadensfall an den Lieferanten.

Transportschutz entfernen

Das Gerät sowie Teile der Innenausstattung sind für den Transport geschützt. Entfernen Sie alle Klebebänder auf der rechten und linken Seite der Gerätetür sowie Klebebänder und Verpackungsteile aus dem Inneren des Gerätes. Kleberückstände können Sie mit Reinigungsbenzin entfernen.

### Aufstellen



### Stromschlaggefahr!

Das Gerät während der Installation nicht anschliessen.

### Vorbereitung

Die Installation des Gerätes so nah wie möglich an den vorhandenen Anschlüssen vornehmen (Wasser, Strom).

Diese Anweisung lesen und die Abbildungen beachten.

**Wird das Gerät in einer Ecke angebracht, Platz zum Öffnen der Tür beachten!**



Abbildung 1 Gerät Seitlich

/ Front



Abbildung 2 Geräteabmessungen

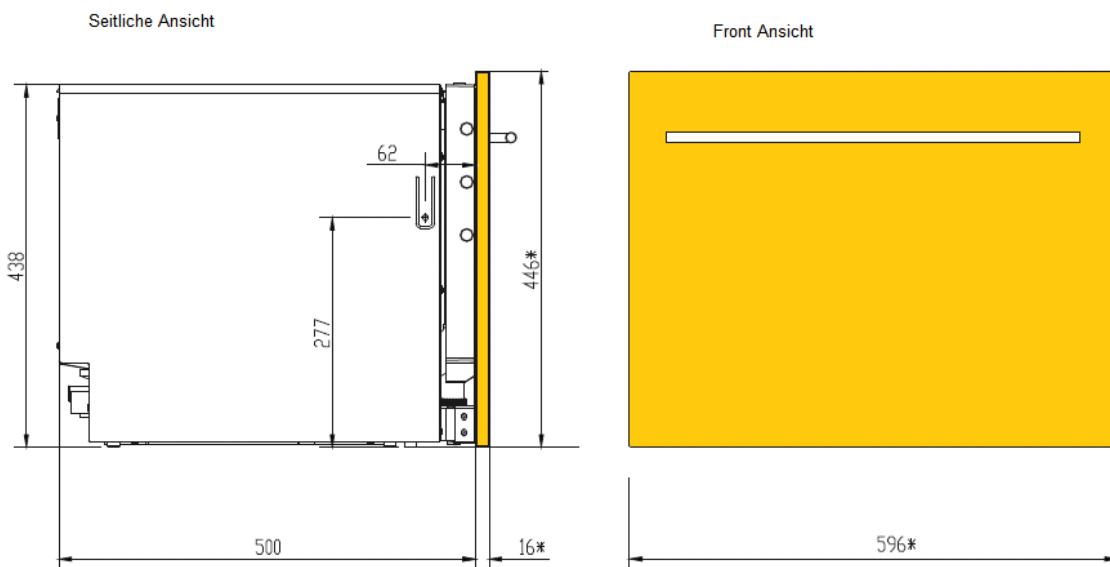

Abbildung 3 Einbaunische

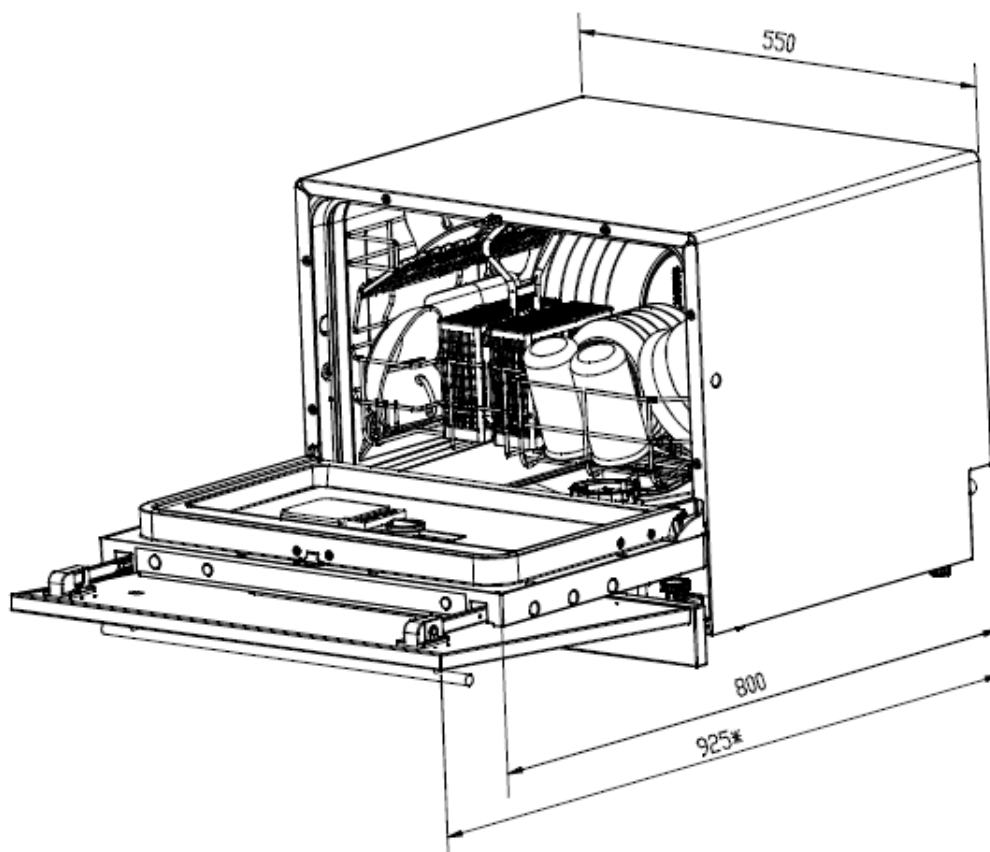

Das Gerät in die Nische einführen, mit der verstellbaren Schraube das Gerät richten (Abb.6) und anschließend durchschieben.

a	Nische
b	Schraube
c	Kappe
d	Distanzring (Distanzring zwischen Gerät und Einbaunische einfügen)
e	Schraubführung

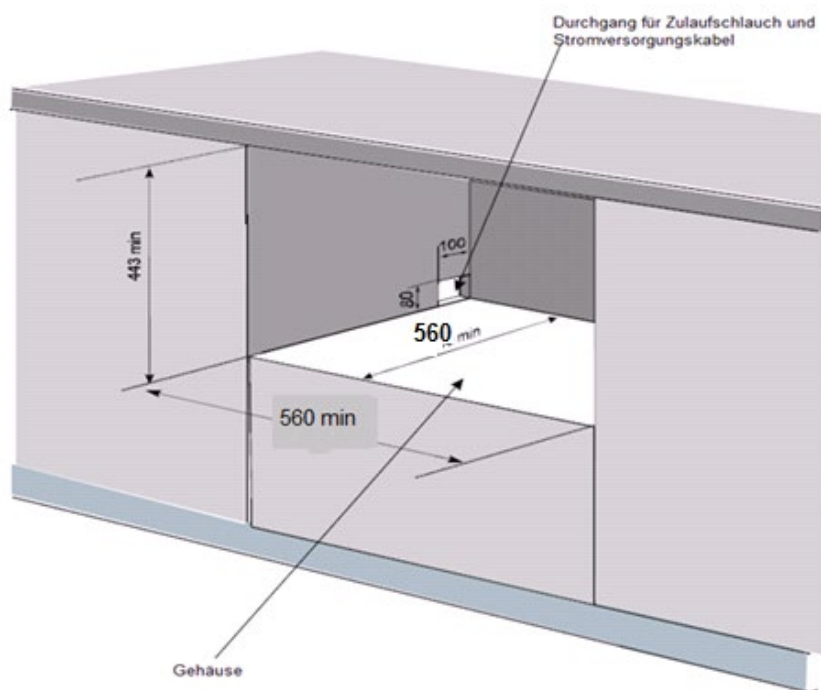

Abbildung 6 Gerät richten



Abbildung 7 Distanzring

Das Gerät (Abb.6) von innen festschrauben und die Abdeckkappe nicht vergessen anzubringen.

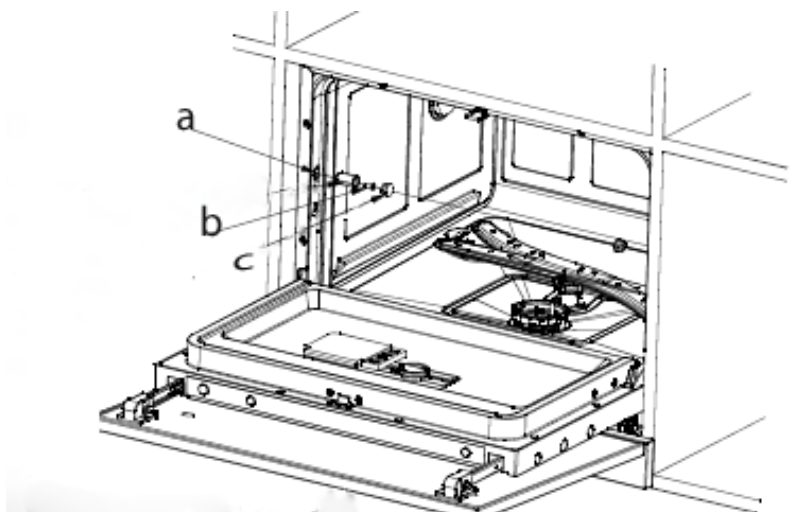
DE

## Kundendienst

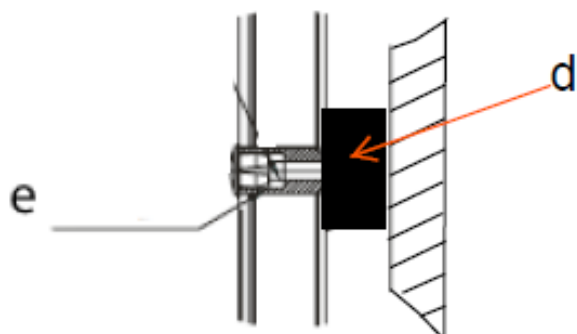
### WICHTIG

Reparaturen an elektrischen Geräten dürfen ausschließlich nur von einem hierfür qualifizierten Fachmann ausgeführt werden. Eine falsch bzw. nicht fachgerecht durchgeführte Reparatur kann Gefahren für den Benutzer herbeiführen und führt zu einem Verlust des Garantieanspruchs.

Kann die Störung anhand der zuvor aufgeführten Hinweise nicht beseitigt werden, rufen Sie bitte den Kundendienst. Führen Sie in diesen Fall keine weiteren Arbeiten, vor allen an den elektrischen Teilen des Gerätes, selbst aus.

### WICHTIG

Beachten Sie, dass der Besuch des Kundendiensttechnikers im Falle einer Fehlbedienung auch während der Garantiezeit nicht kostenlos ist.

### Zuständige Kundendienstadresse:

EGS GmbH  
Dieselstrasse 1  
33397 Rietberg / DEUTSCHLAND  
Kundentelefon für Deutschland: +49 2944-9716791  
Kundentelefon für Österreich: 0820 200 170

E-Mail: [kontakt@egs-gmbh.de](mailto:kontakt@egs-gmbh.de)  
(Reparaturaufträge online eingeben)  
Internet: [www.egs-gmbh.de](http://www.egs-gmbh.de)

### Bitte geben Sie unbedingt an:

- Vollständige Anschrift und Telefon- Nr.
- Gerätetyp und Seriennummer.

*(Ist auf dem Typenschild zu sehen. Das Typenschild ist seitlich an der Gerätetür angebracht)*

- Fehlerbeschreibung.





DE

# exQUISIT

GGV HANDELGES. MBH & CO. KG  
AUGUST-THYSSEN-STR.8  
D-41564 KAARST  
GERMANY

egsp1060.1el\_montage.docx

[www.exquisit.de](http://www.exquisit.de)